



arheologija na
avtocestah
slovenije

SK 06
Arja vas-Vransko

Šiman pri Gotovljah



Simona Tomažič, Slobodan Olič

Šiman pri Gotovljah

Stašo Forenbauer, Bojan Djurić

Uredniški odbor**Bojan Djurič**, glavni in odgovorni urednik**Miran Erič**, tehnični urednik**Robert Žvokelj**, likovni urednik**Boris Vičič**, član**Biserka Ribnikar**, članica**Izdajatelj****Zavod za varstvo kulturne dediščine Slovenije**,
Metelkova 6, 1000 Ljubljana**Zanj****Jelka Pirkovič**, generalna direktorica**Avtorja****Simona Tomažič**

Ul. Hermana Potočnika 1, SI-1000 Ljubljana

tomazic.simona@gmail.com**Slobodan Olič**

Šolska ulica 4, SI-8250 Brežice

slobodan.olicc@gmail.com**Sodelavci****Stašo Forenbaher**

Institut za antropologiju

Gajeva 32, HR-10000 Zagreb

staso.forenbaher@zg.t-com.hr**Bogomil Obelič**

Institut Ruđer Bošković

Bijenička 54, HR-10000 Zagreb

bogomil.obelic@irb.hr**Bojan Djurič**

Oddelek za arheologijo, Filozofska fakulteta,

Univerza v Ljubljani

Aškerčeva 12, Ljubljana

bojan.djuric@ff.uni-lj.si**Recenzen****akad. prof. dr. Biba Teržan**

Oddelek za arheologijo, Filozofska fakulteta,

Univerza v Ljubljani

Aškerčeva 12, SI-1000 Ljubljana

Lektor**Martina Rotar** za slovenski jezik**Mark Valentine** za angleški jezik**Tehnična priprava publikacije****Vanja Celin, Maja Jerala****Računalniška obdelava in priprava slik****Vanja Celin, Maja Jerala****Fotografije terena****Slobodan Olič, Srečko Firšt****Načrt najdišča****Slobodan Olič****Terenske risbe****Maja Bausovec, Tomaž Fabec, Srečko Firšt,****Andrej Gaspari, Alenka Jovanović, Robert****Krempuš, Olivera Mirković, Miha Mlinar,****Slobodan Olič, Benjamin Štular****Računalniška obdelava načrta najdišča****Slobodan Olič, Maja Jerala****Geodetske izmere****Razlag Božo, Geoinženiring Žalec****Risbe predmetov****Simona Tomažič****Fotografije predmetov****Slobodan Olič****Tisk****DesignStudio**, d.o.o., Maribor**Naklada****60** izvodov**Ljubljana, november 2009****Vse edicije zbirke Arheologija na avtocestah Slovenije so brezplačne.**<http://www.zvkds.si/saas>**Vse raziskave je omogočil DARS, d.d.****CIP - Kataložni zapis o publikaciji****Narodna in univerzitetna knjižnica, Ljubljana**

903/904(497.4Gotovlje)

TOMAŽIČ, Simona

Šiman pri Gotovljah / Simona Tomažič, Slobodan Olič ; [sodelavci] Stašo Forenbaher, Bogomil Obelič, [Bojan Djurič] ; [fotografije terena Slobodan Olič, Srečko Firšt, fotografije predmetov Slobodan Olič ; načrt najdišča Slobodan Olič ; terenske risbe Maja Bausovec ... et al.] . - Ljubljana : Zavod za varstvo kulturne dediščine Slovenije, 2009. - (Zbirka Arheologija na avtocestah Slovenije ; 9)

ISBN 978-961-6420-42-6

1. Olič, Slobodan

248387328

Kazalo

Uvod 5

Geografska lega najdišča Slobodan Olič 6

Intenzivni arheološki površinski pregled

Slobodan Olič, Bojan Djurić 8

Terenske raziskave Slobodan Olič 11

Metodologija dela 11

Stratigrafski opis najdišča 12

Opis arheoloških struktur 13

Keramika Simona Tomažič 19

Tipološki pregled keramike 19

Poskus kronološke in kulturne opredelitve keramike 32

Flaked Stone Artifacts Stašo Forenbaher 37

Analize 47

Radiokarbonske analize 47

Sklep Simona Tomažič 49

Gradivo Simona Tomažič 51

Dodatek 152

Rezultati površinskega pregleda 152

Literatura 161

Uvod

Najdišče Šiman pri Gotovljah na trasi avtocestnega odseka SK 06 Arja vas – Vransko je bilo odkrito leta 1994 pri arheološkem terenskem pregledu pod vodstvom Bojana Djurića in s sodelovanjem študentke arheologije Ildikó Pintér (Djurić/Pintér 1994). Terenski pregled celotnega avtocestnega odseka je bil nato izpeljan kot del *Projekta celovite presoje vplivov na arheološko dediščino ob izgradnji avtocest*, ki ga je financirala Družba za avtoceste v Republiki Sloveniji (pogodba DARS 21628/94).

Na mestu odkritja prvih sledov (artefaktov), je bil v marcu in aprilu leta 1995 pod vodstvom Slobodana Olića opravljen intenzivni arheološki površinski pregled. Rezultati tega pregleda, med katerim je bilo med 1175 različnimi artefakti najdeno tudi 10 fragmentov prazgodovinske in 6 fragmentov antične keramike (Olić 1995), so pokazali, da gre na parc. št. 773/3, 773/4, , 773/5, 271, 779/1, 591, 594, 779/2, 590, 779/3, 589, 587, 584/4, 584/3, 584/2, 584/1, k.o. Gotovlje nedvomno za arheološko najdišče s prazgodovinskimi in antičnimi ostalinami. S tem so bili izpolnjeni pogoji za arheološko zavarovalno izkopavanje na pregledanem kraju, realizirani s pogodbo DARS 011290/95.

Obseg arheološkega najdišča je bil zamejen na podlagi distribucije odkritih artefaktov. Vzhodna meja najdišča, kjer intenzivni arheološki pregled ni dal jasnih podatkov, je bila preverjena še z izkopom dveh sond velikosti 3 x 4 m oziroma 3 x 12 m. To testno sondiranje ni potrdilo obstoja arheoloških ostalin na vzhodnem delu najdišča, zato so bili pri zamejitvi upoštevani rezultati, pridobljeni z intenzivnim pregledom. Območje arheološkega izkopavanja je v celoti zajelo površino skupne velikosti 8680 m². Zavarovalna arheološka izkopavanja je izvedel Zavod za varstvo kulturne dediščine Slovenije, Območna enota Celje v dveh izkopavalnih sezonah, opravljenih v letih 1995 in 1996.

Izkopavanja v času med 20. junijem in 24. novembrom¹ 1995 so potekala pod vodstvom Slobodana Olića, kot člani arheološke ekipe so sodelovali še Alenka Jovanović, univ. dipl. arheologinja, in študentje arheologije Maja Bausovac, Tomaž Fabec, Andrej Gaspari, Robert Krempuš, Miha Mlinar, Pavla Peterle in Benjamin Štular. Zaradi izrazito slabih vremenskih razmer so se dela konec novembra 1995 začasno ustavila. V izkopavalni sezoni leta 1995 je bilo raziskanih 2608 m².

Izkopavanja so se nadaljevala in končala aprila leta 1996 pod vodstvom Alenke Vogrin, univ. dipl. arheologinje, višje konservatorke Zavoda za varstvo kulturne dediščine, Območna enota Celje, in ob sodelovanju Olivera Mirkovića, univ. dipl. arheologinje, ter študentov arheologije Srečka Firšta in Mihe Mlinarja. V izkopavalni sezoni leta 1996 je bilo raziskanih 480 m² najdišča

južno in vzhodno od izkopne površine iz leta 1995 ter tudi posamezni nedokončani deli iz leta 1995.

Vrednotenje in obdelavo najdenega gradiva je opravila Simona Tomažič (katalog prazgodovinskih najdb, strokovna obdelava keramičnega gradiva), vendar po predlaganem izboru keramičnih najdb, ki so ga naredili Alenka Vogrin, Milena Horvat, Biba Teržan in Peter Turk. Vida Pohar je naredila izbor kamnitih artefaktov, Stašo Forenbaher pa njihovo analizo. Radiokarbonske analize vzorcev oglja so opravili na Oxford University, Research Laboratory for Archaeology and the History of Art v Oxfordu in na Inštitutu Ruđer Bošković v Zagrebu. Risbe najdb je izdelala Simona Tomažič.

Vse faze raziskav je usklajevala Skupina za arheologijo na avtocestah Slovenije (SAAS), strokovni nadzor je izvajala pristojna konservatorka ZVNKD Celje Alenka Vogrin, nadzor naročnika pa Branko Lebeničnik (DDC, d.o.o.).

1 S prekinitvijo med 20. julijem in 16. avgustom 1995 na željo investitorja, ki je med izkopavanjem zahteval dodatno valorizacijo najdišča. Valorizacijo je opravila strokovna komisija SAAS in sklenila, da je raziskave treba nadaljevati.

Geografska lega najdišča

Slobodan Olič

Najdišče Šiman pri Gotovljah leži v Spodnji Savinjski dolini, prostorni ravnici v osrednjem oz. zahodnem delu Celjske kotline. Spodnja Savinjska dolina je okrog 25 km dolga in do 10 km široka ravnina ob srednjem toku Savinje; z vseh strani jo obdaja obdaja višji svet: na zahodu pobočja predalpske Dobroveljske planote, na jugu Posavsko hribovje z Mrzliškim pogorjem, na severni in vzhodni strani pa Ložniško in Hudinjsko gričevje (Natek 1998, 166). Najdišče leži na severnem obrobem ravnice, ki pre-

haja v nižji gričevnat svet jugovzhodnega dela Ložniškega gričevja (sl. 1 – 4).

Spodnja Savinjska dolina je sestavljena pretežno iz prodne nasipine, ki so jo nasuli Savinja in njeni večji pritoki, na obrobni delih ravnice, ki prehajajo v gričevnat in hribovit svet Ložniškega gričevja na severu in Voglajnskega gričevja na jugu, pa prevladujejo silikatni prod in ilovice (Ilešič 1964; Natek 1998, 166).

Površje Spodnje Savinjske doline je rahlo razgibano in se znižuje od severozahoda proti jugovzhodu. Med posameznimi območji so

1 Geografski položaj najdišča Šiman pri Gotovljah na DMR 100, ©GURS.

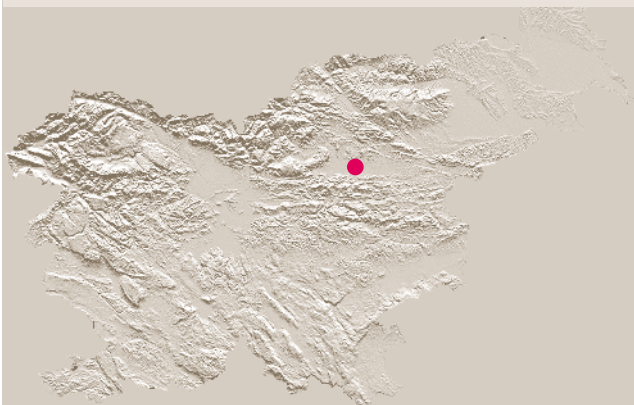

2 Položaj najdišča Šiman pri Gotovljah; M 1:100 000; vir: ATLAS Slovenije, ©Mladinska knjiga Založba, d.o.o.



3 Položaj najdišča na trasi AC Arja vas – Vransko (SK 06); M 1:10 000; podlaga TTN5 listi G251600; ©GURS.

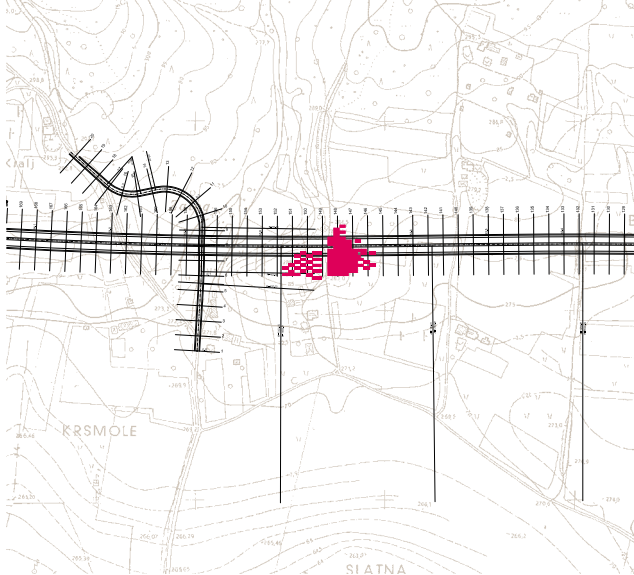

majhne višinske razlike, zato je nagib površja blag. V oblikovanju površja je imela najpomembnejšo vlogo reka Savinja s svojimi pritoki, ki je izoblikovala terase v petih ravneh (Natek 1998, 167). Savinja je pogosto spreminjala smeri in strugo ter povzročala poplave, najnižja ravnica ob Savinji je še vedno občasno poplavljena. Vsekakor je ta značilnost vplivala na izbiro lokacij za naselitev, saj so se ljudje izogibali poplavnemu ozemlju in iskali obrobje teras in vzpetine sušnega zemljišča. Danes teče Savinja v izravnani strugi, kar je posledica regulacije njenega toka v drugi

posebej če pomislimo na komunikacijsko pomembnost Savinjske doline, skozi katero potekajo povezave med Panonijo in Ljubljansko kotlino in dalje proti Italiji.

Obravnvano območje so izkoriščali predvsem v poljedelske namene. Na zahodnem delu se je nahajal sadovnjak, medtem ko so vzhodni del uporabljali kot njivsko površino, kjer je v času izkopavanja rasla koruza. Po pričevanju domačinov je bilo v polpreteklem obdobju na tem delu terena hmeljišče (sl. 5).

4 Pogled na zahodni del izkopnega polja.



polovici 19. stoletja (Lah 1958; Natek 1967).

Ožje območje arheološkega najdišča leži na skrajnih obronkih Ponikavske planote oziroma na obronkih vzpetin nad potokom Ložnica. Nahaja se na obrobju blagega, sedlasto oblikovanega pobočja. Zahodni del pobočja predstavlja rob, ki se proti jugu, zahodu in severozahodu strmo spušča v dolino. Je najvišji del (287,52 n. m.), saj se nad ravnino dviguje 17 m. Na zahodnem delu se teren relativno strmo spušča do kolovozne ceste in kmetije Šiman ter se v komaj opaznem nagibu rahlo spušča naprej proti vzhodu. Ta rahlo privzdignjeni položaj nudi dober pregled nad dolino, kar daje arheološkemu najdišču strateški pomen, še

5 Novodobne stojke stebrov hmeljišča.



Intenzivni arheološki površinski pregled

Slobodan Olić, Bojan Djurić

Intenzivni površinski pregled (sl. 6, 7) je med 1. 3. in 5. 4. 1995 vodil Slobodan Olić (Olić in dr. 1995). Opravljen je bil v štirih (4) odsekih – trije (A, B, D) v mreži 10 x 10 m (s pregledom vsakega drugega kvadrata) in eden (C) v mreži 5 m x 10 m¹ (sl. 8), vsi na parcelah št. 271, 568, 584/1,2,3,4, 587, 588, 589, 590, 591, 594, 600, 600/2, 603/1, 607/1, 613, 614, 778/4,5, 786/2,3, 779/1,2,3,

1 Na karti je zaradi boljše preglednosti tudi to območje predstavljeno v mreži 10 x 10 m.

800, 801, 802 in 803 k.o. Gotovlje. Parcele št. 588, 589, 590, 591, 778/4,5 in 802 so bile njivske površine in na njih je bila stopnja vidljivosti (uporabljeno je bilo 10 stopenj površinske vidljivosti) v času pregleda slaba in ponekod tudi zelo dobra. Ostale parcele so bile travniške površine, na katerih je bil izpeljan podpovršinski pregled z izkopom 0,40 m x 0,40 m velikih jam. Na pregledani površini je bilo pobranih 3561 artefaktov in 2 kosti (Dodatek). Med artefakti so prevladovali odlomki novodobnega gradbenega materiala (sl. 10; predvsem opeke, skupaj 2208 kosov oz. 62%

6 Trasa AC Arja vas – Vrnsko in območje intenzivnega pregleda na področju Šimna na franciscejskem katastru; M 1:20 000; AS 3000/C97: c097a01, c097a02, c097a03, c097a04, c097a05; AS 3000/C386: c386a01, c386a02, c386a03, c386a04, c386a05, c386a06, c386a07 ©Arhiv Slovenije; georeferenciran.

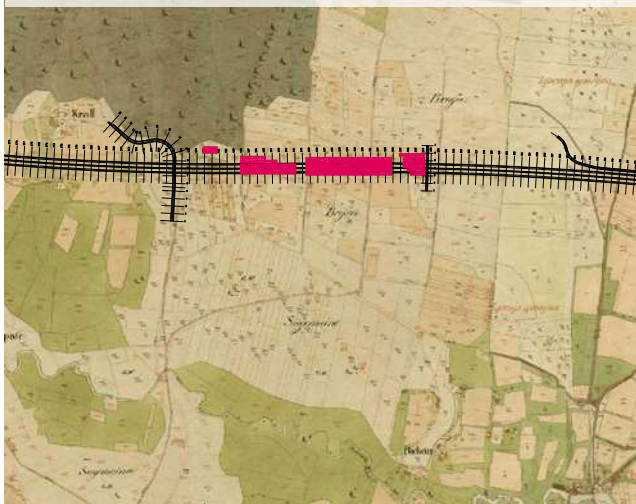

7 Trasa AC Arja vas – Vrnsko in območje intenzivnega pregleda na področju Šimna na digitalnem ortofoto posnetku; M 1:20 000; lista: G251661A, G251661B_1 ©GURS.

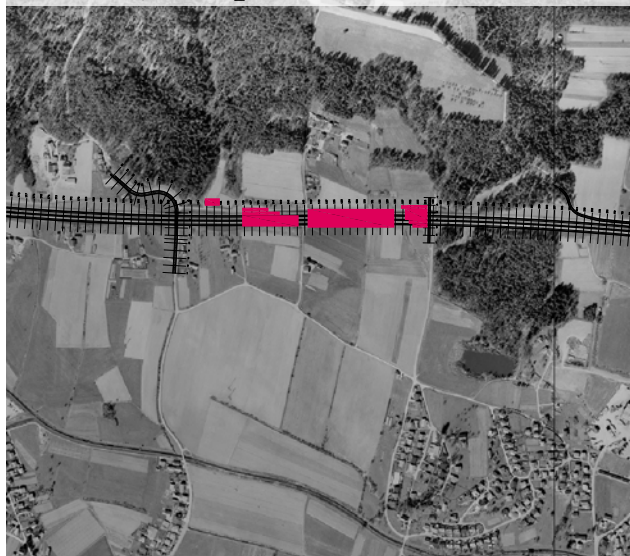

8 Pregledane površine najdišča Šimna; M 1:5000.

testni sondi

območje izkopnega polja

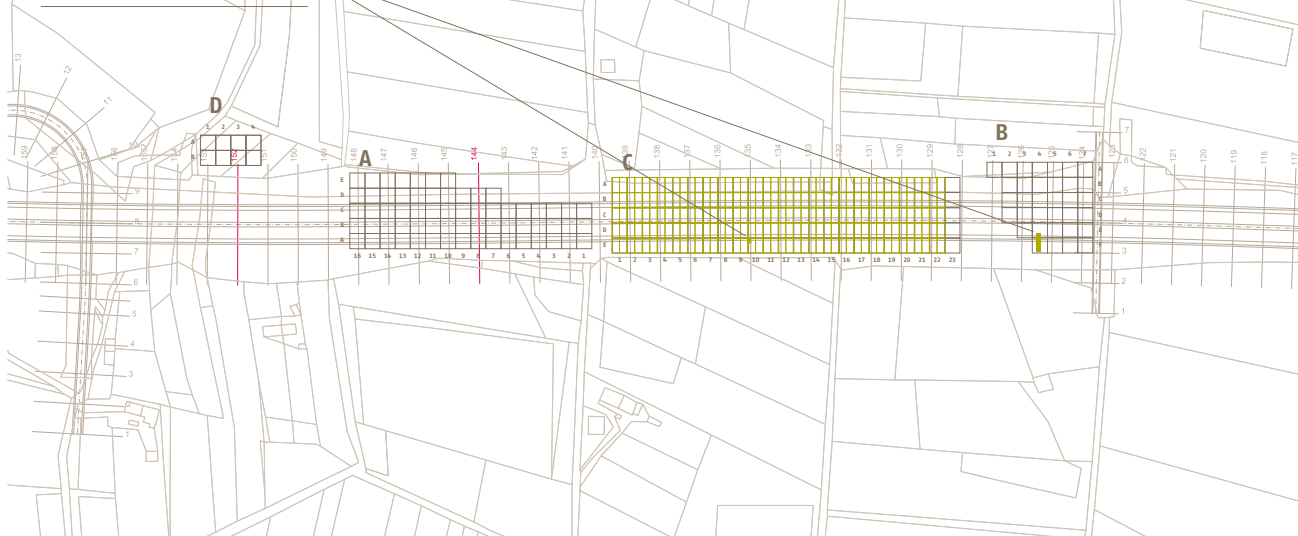

vseh artefaktov) in keramike (sl. 11; skupaj 1274 kosov oz. 35,77%). Med odlomki keramike so bili zastopani tudi prazgodovinski (12 ali 0,35%) in antični kosi (1 ali 0,03%) (sl. 9) ter različni železni predmeti (sl. 12; 42 oz. 1,18%). Mnogo manj je bilo koščkov stekla (12), še manj kosov pečnic (9), kar kaže na dokaj čisto njivsko površino.

Keramiko so pregledale in opredelile Irena Lazar, Verena Vidrih Perko in Alenka Vogrin. Gradivo je leta 2000 ponovno pregledal in določil Bojan Djurić.

Distribucija prazgodovinskih in antičnih artefaktov in njihovo število sta na tem mestu pokazala obstoj prazgodovinskega in morda rimskodobnega arheološkega najdišča.

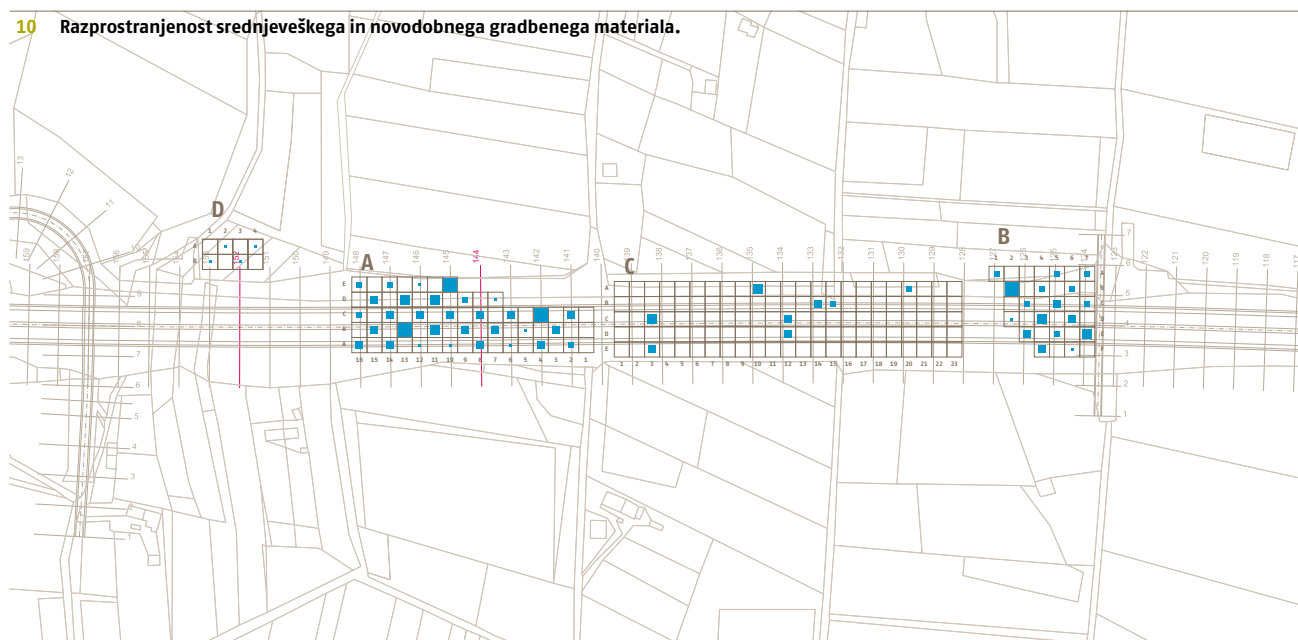
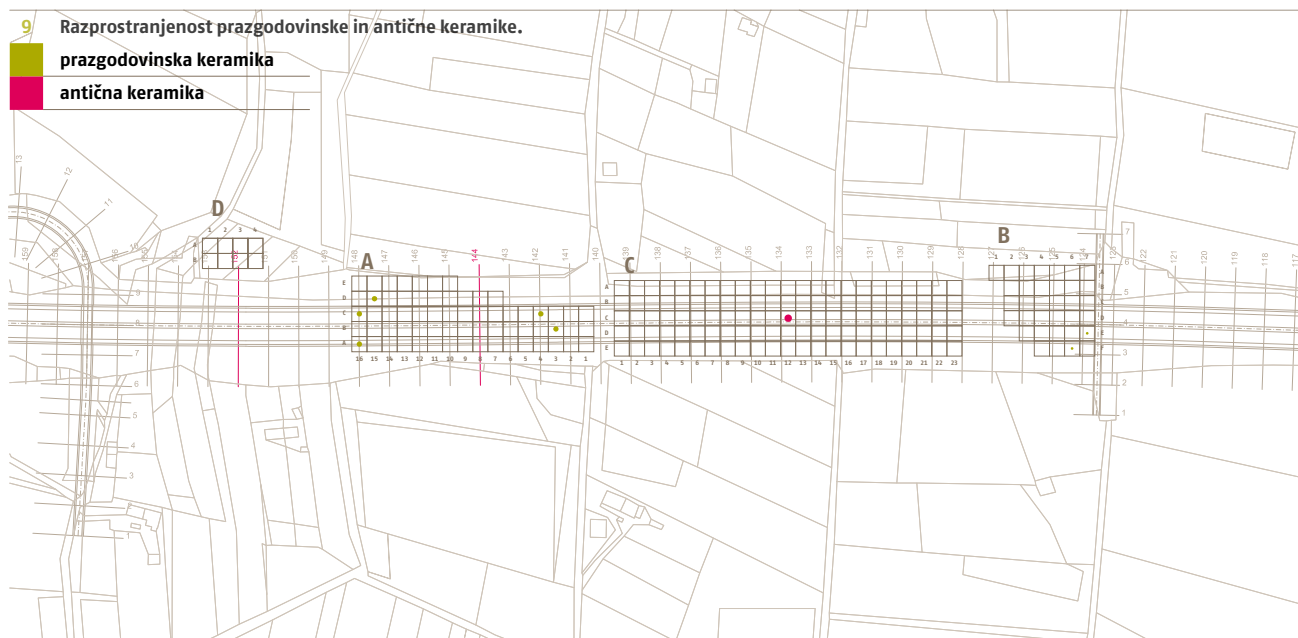

11 Razprostranjenost srednjeveške in novodobne keramike.

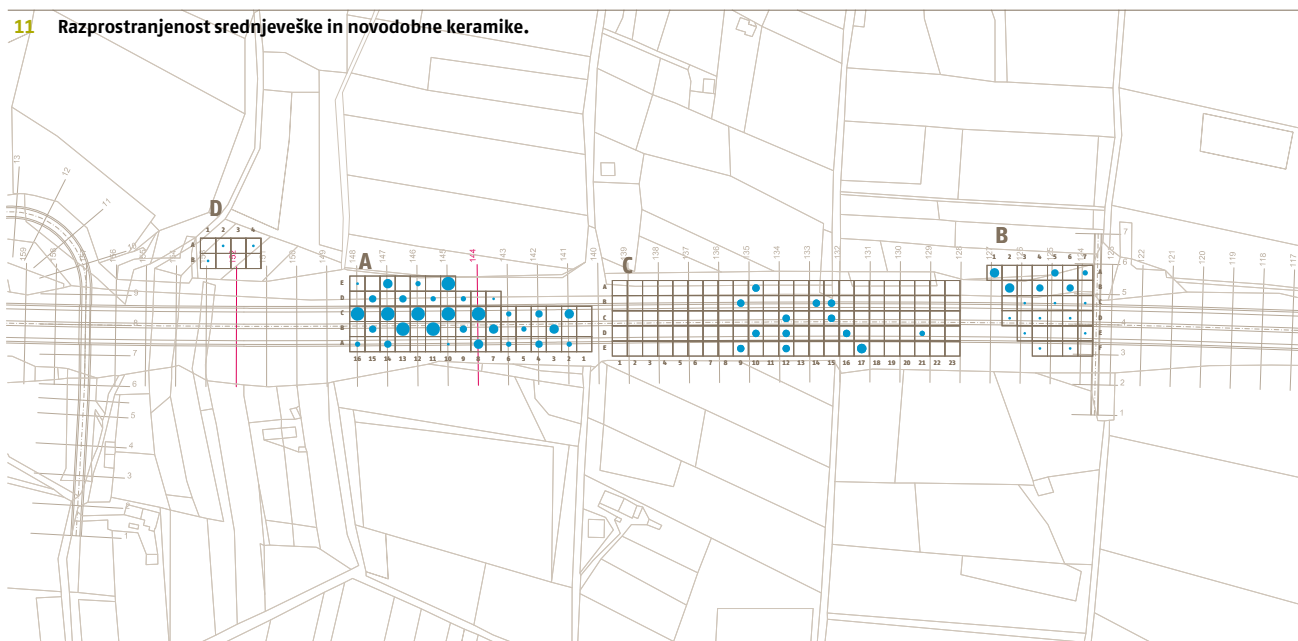

12 Razprostranjenost železa in stekla.

- steklo - prisotnost
- železo

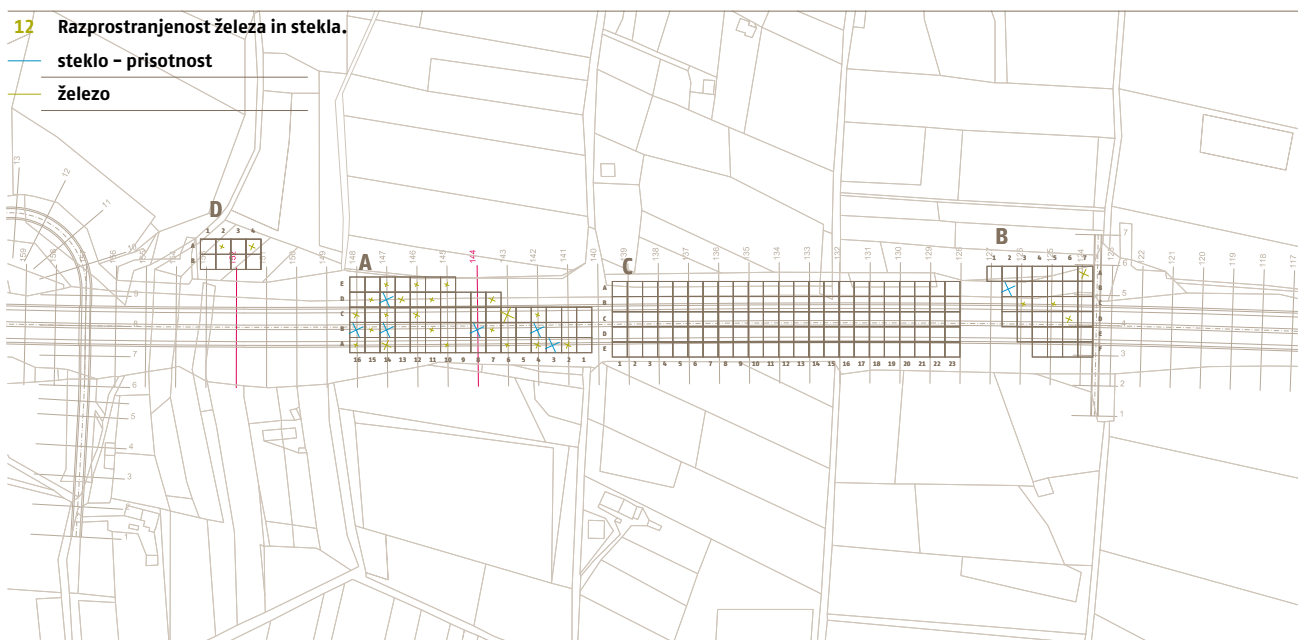

Terenske raziskave

Slobodan Olič

Metodologija dela

Zavarovalno arheološko izkopavanje je bilo izvedeno na 124 m dolgem in do 70 m širokem območju, pri čemer je bila dolžina določena na podlagi rezultatov intenzivnega arheološkega pregleda, širina pa s širino trase avtoceste z zaščitnim pasom vred. Celotna površina, predvidena za izkop, je bila razdeljena na kvadrante velikosti 4 x 4 m, ki so bili po abscisni osi označeni s številkami, po ordinatni osi pa s črkami, izhodišče je bilo v jugozahodnem delu izkopnega polja (sl. 13).

Način izkopavanja je predvideval izkopavanje 8 x 4 m oziroma 12 x 4 m velikih izkopnih polj, razmeščenih v obliki šahovnice (sl. 14, 15). Do odstopanja od izbranega načina je prišlo, če mo odkrili strukture in/ali večje koncentracije najdb. Tedaj so bila raziskana tudi sosednja izkopna polja oziroma celotna površina določene predela. Izkopavanje je potekalo z ročnim izkopom, upoštevalje stratigrafski princip.

Zahodni, najvišji del najdišča, ki se je od zahodnega roba proti vzhodu spuščal v razmeroma strmem nagibu do kolovozne ceste, saj je višinska razlika znašala skoraj tri metre, je obsegal površi-

14 Pogled na izkopno polje (izkopavanje šahovnice).



15 Pogled na izkopno polje (izkopavanje šahovnice) – detajl.



13 Kumulativni tloris najdišča; M 1:1000.

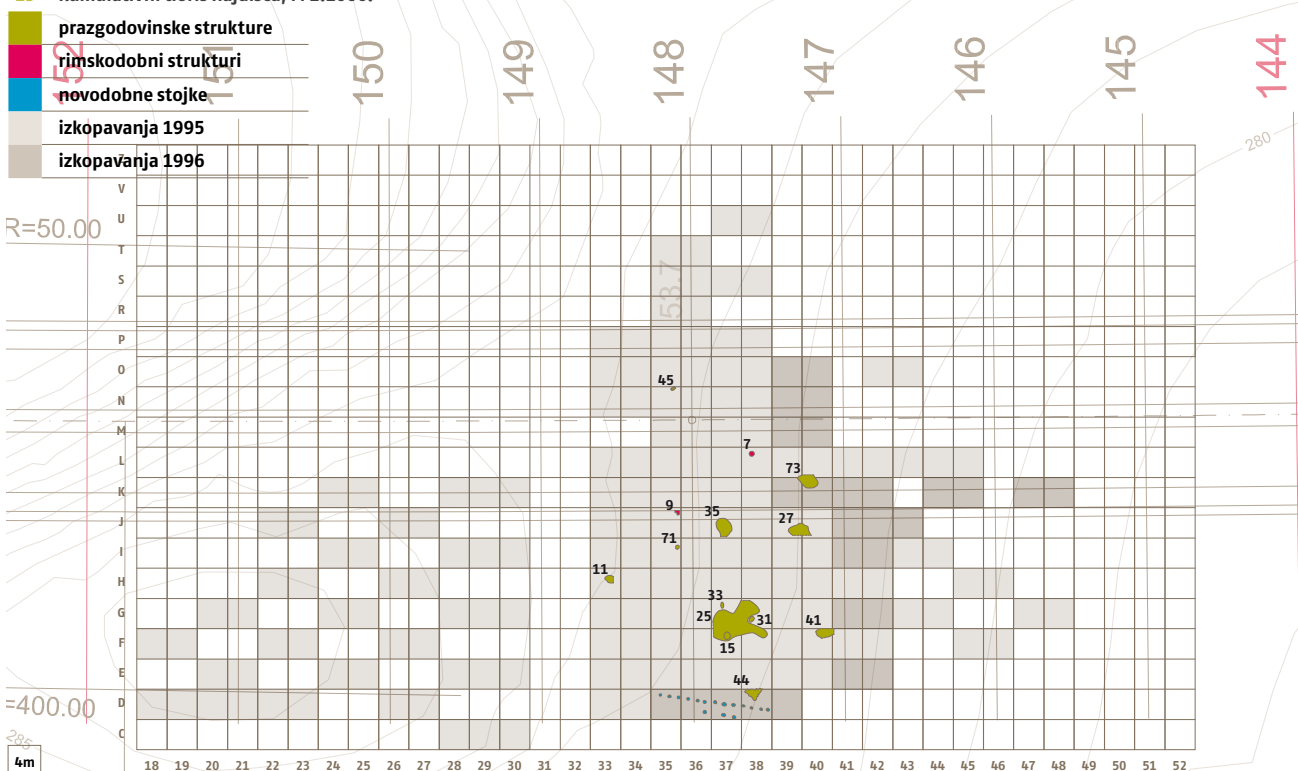

no velikosti 1872 m² (52 x 36 m). Od teh je bilo raziskanih skupno 784 m², povprečna globina izkopa pa je znašala 0,50 m. Del najdišča vzhodno od lokalne ceste na blagem pobočju je obsegal površino velikosti 4352 m² (64 x 68 m), raziskanih pa je bilo 2304 m², od tega 1824 m² v sezoni leta 1995, 480 m² pa leta 1996.

Stratigrafski opis najdišča



Na zahodnem delu najdišča je bilo ugotovljeno naslednje stratigrafsko zaporedje: kot najgloblja plast se je pokazala rumena ilovica (SE 5), nad njo pa je bila plast svetlo rjave prsti (SE 1) (sl. 16, 17, 18), ki je vrhnja plast. Ilovnato plast (SE 5) smo s poskusno sondo preverjali do 3 m globine in ugotovili, da je zanesljivo sterilna oziroma arheološko negativna in da predstavlja geološko osnovo tega najdišča. Edina struktura, ki smo jo zabeležili, je bila recentna jama (SE 3/4), vkopana v sterilno ilovico in zapolnjena z zemljo, ki je vsebovala nekaj fragmentov novodobne lončenine in kamnit artefakt. Nad to jama oziroma geološko osnovo je ležala 0,30 – 0,40 m debela plast svetlo rjave ornice (SE 1). Najtanjša je bila na zahodnem robu, nato je padala proti vzhodu, kjer je dosegla debelino do 0,40 m. V ornici je bilo skupaj z novoveškimi najdbami najdeno tudi manjše število prazgodovinskih kamnitih artefaktov. Nekaj kamnitih artefaktov, razpršenih v ornici oziro-

17 Profil E24; profil zahodnega dela najdišča (M 1:100).

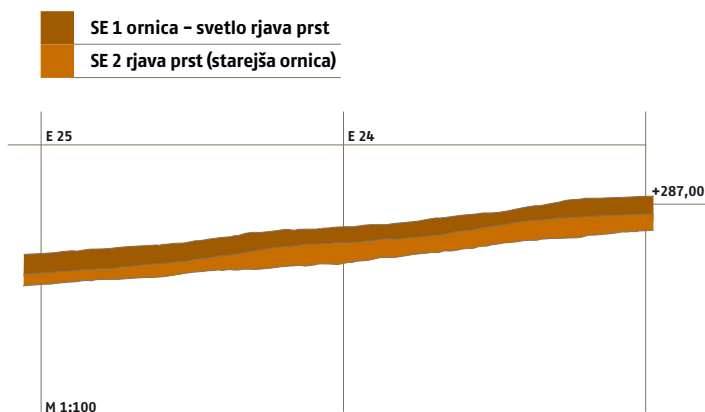
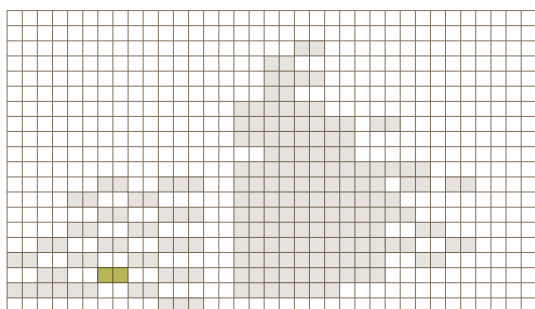

18 Profil J36; profil vzhodnega dela najdišča (M 1:100).

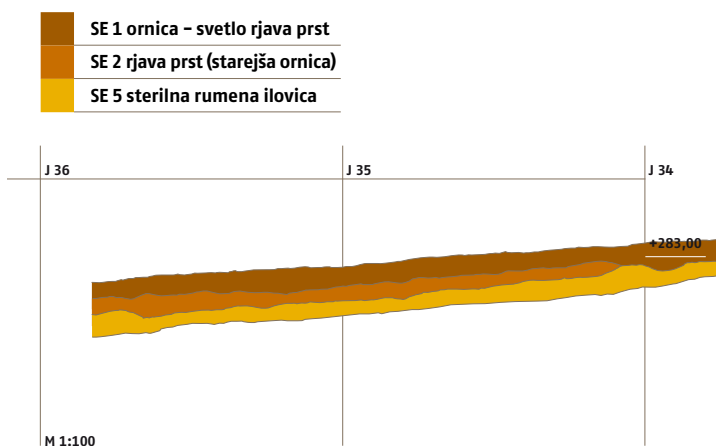
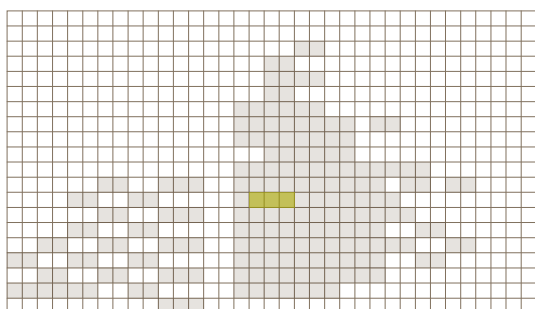

ma najdenih v sekundarni legi v recentni jami, predstavlja edine sledi prazgodovinske poselitve na tem delu najdišča.

Tudi na vzhodnem delu najdišča je najglobljo plast predstavlja sterilna rumena ilovica (SE 5). V njo so bile vkopane številne strukture različnih oblik in velikosti, nad njo in strukturami pa je ležala 0,10 – 0,30 m debela plast rjave ornice (SE 2), ki se je nahajala na skoraj celotni površini vzhodnega dela najdišča, razen na zahodnem robu v pasu med kvadrantom 34 in 35, kjer se je izklinila in izginila. Vsebovala je številne fragmente prazgodovinske lončenine¹ (G109, 111–114, 116–133, 135–147, 149–150, 152–161, 163–166, 168, 169, 171–189) in kamnite artefakte (G110, 115, 134, 148, 151, 162, 167, 170), vendar pomešane z novodobnimi. Ta plast je bila zelo podobna ornici (SE 1) in jo imamo za starejšo ornico. Nad njo je bila 0,20 – 0,30 m debela plast ornice oziroma humusa (SE 1), ki je vsebovala večjo količino večinoma slabo ohranjenih fragmentov prazgodovinske lončenine² (G1–108) in kamnite artefakte (G1, 2, 6, 7, 21, 31–35, 38–40, 43, 51, 52, 60, 61, 65, 66–69, 71, 76, 77, 105). Tudi v tej plasti so bili fragmenti prazgodovinske lončenine in kamniti artefakti, pomešani z novodobnim gradivom.

Arheološka izkopavanja so pokazala dokaj enostavno stratigrafsko sliko najdišča Šiman, ki kaže na štiri faze:

- geološko osnovo najdišča predstavlja plast sterilne rumene ilovice (SE 5);
- najstarejšo fazo poselitve prostora predstavljajo strukture, vkopane v geološko osnovo, z najdbami opredeljene večinoma v bronasto dobo (faza 2);
- mlajšo fazo poselitve izpričujeta dve strukturi, vkopani v geološko osnovo, ki sta s ¹⁴C analizo opredeljeni v rimsko dobo (faza 3);
- na najdišču (SE 1, 2) so ugotovljeni tudi novodobni vkopi (SE 3, 47–66) (faza 4).

Opis arheoloških struktur

Kmetijska raba raziskovanega prostora je dodobra uničila arheološke ostaline nad geološko osnovo; ohranile so se le močno poškodovane strukture, vkopane v geološko osnovo.

Strukture, ki smo jih zasledili izključno v obliki vkopov, so bile zaradi oranja močno poškodovane, plitveje pa skorajda povsem uničene.

Ker kronološke opredelitve struktur ni bilo možno izpeljati na podlagi stratigrafskih odnosov, smo se lahko pri dataciji odkritih struktur oprli le na rezultate tipološko kronološke analize najdenega gradiva in na rezultate radiokarbonskih analiz.

Odkritih je bilo 38 večinoma časovno opredeljivih struktur. Nekaj struktur je zaradi poškodovanosti terena in odsotnosti najdb ostalo časovno neopredeljenih. Zaradi slabe ohranjenosti je funkcionalna opredelitev večine struktur ostala odprta ali pa vsaj vprašljiva.

1 V tej plasti je bilo najdenih 2307 fragmentov prazgodovinske keramike, kar je približno 30 % vse prazgodovinske keramike tega najdišča.

2 V plasti je bilo najdenih 3272 fragmentov prazgodovinske keramike, kar je približno 43 % vse prazgodovinske keramike, najdene na tem najdišču.

19 Arheološke strukture na najdišču Šiman, M 1:500.

prazgodovinske strukture

rimskodobni strukturi

novodobne stojke

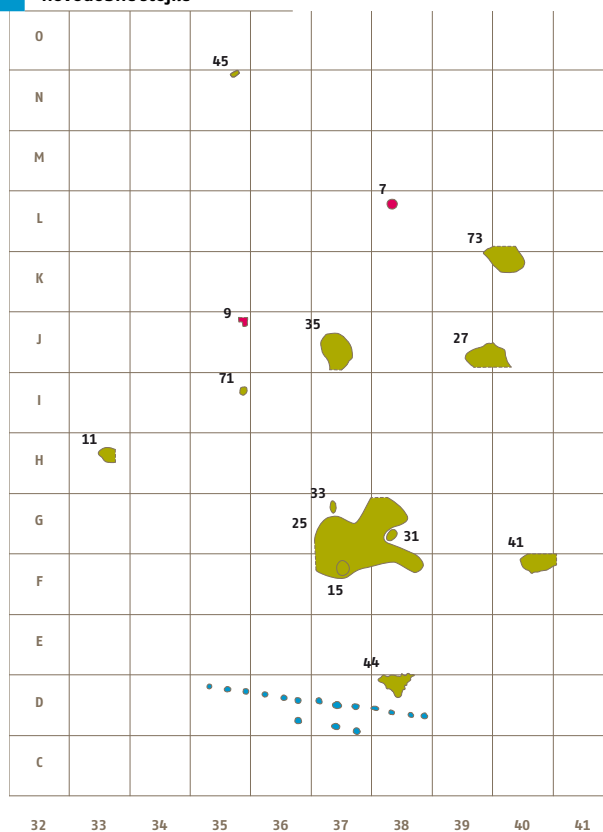

Prazgodovinske strukture

Rezultati obdelave najdenega gradiva so nakazali obstoj dveh prazgodovinskih poselitvenih faz – starejšo fazo, ki jo lahko umestimo v obdobje eneolitika ali zgodnje bronaste dobe, in mlajšo, ki sodi v obdobje konca srednje in mlajše bronaste dobe. Vendar pa je treba povedati, da pri opredelitvi struktur, v katerih se pojavlja najstarejše gradivo, prihaja do določenih težav, zaradi česar je njihova časovna opredelitev otežena.

Na podlagi radiokarbonskih analiz lahko v obdobje eneolitika opredelimo jami SE 35/36 ter 73/74, 75, čeprav je treba povedati, da je analiza keramičnega gradiva iz strukture SE 73/74, 75 pokazala tudi prisotnost oblik, opredeljenih v srednjo bronasto dobo (G409).

Struktura SE 71/72 je vsebovala fragment lončenine, ki je bil opredeljen kot najverjetneje eneolitski (G406).

Med kamnitim materialom, odkritim v strukturi SE 41/42, sta bila dva kamnita artefakta opredeljena v starejšo skupino artefaktov, za katere lahko najdemo analogije v gradivu iz zgodnje bronaste dobe ali še zgodnejših obdobj (G403, 404).

Nekaj najdb, datiranih v obdobje eneolitika, izvira tudi iz SE 17 (G388, 392), ki predstavlja starejše polnilo vkopa SE 15. Vendar pa je bilo v polnilu SE 17 tudi nekaj oblik, ki jih lahko postavimo v kontekst srednje- do mlajšebronastodobnega gradiva. Tudi najdiščne okoliščine nakazujejo, da je struktura SE 15 s polnili SE 17 in 16 predstavljala sestavni del večje strukture SE 25, z gradivom nedvomno opredeljene v obdobje konca srednje in začetka mlajše bronaste dobe.

V vseh ostalih prazgodovinskih strukturah se pojavlja keramično gradivo, značilno za konec srednje in začetek mlajše bronaste dobe s paralelami v gradivu iz npr. Olorisa in Rabelčje vasi.

Jama SE 11 s stojko SE 13

Tik ob kolovozni cesti, v kvadrantu H/33 je ležala precej uničena bronastodobna jama (SE11) nepravilne oblike v tlorisu, velikosti 1 x 1 m (sl. 19, 20, 21), zapolnjena s prstjo rjave barve (SE12), v kateri je bil najden fragment bronastodobne posode (G379). Polnilo vkopa je bilo presekanano z manjšim vkopom stojke (SE13) okrogle oblike v tlorisu, premera 0,16 m, ohranjene globine 0,18 m. Jama je bila zapolnjena s polnilom (SE14), v katerem sta bila dva fragmenta bronastodobne keramike (G380, 381). V neposredni bližini vkopa SE11, približno 0,50 m od njegovega jugozahodnega roba, so na dnu ornice (SE1) ležali fragmenti skoraj cele posode, razsuti na površini od 0,40 x 0,50 m (G8). Predvidevamo, da je pred uničenjem posode

ležala v jami SE11, ki najverjetneje predstavlja skromno ohranjene sledove nekdanjega večjega stavbnega objekta.

Objekt SE 25/24, 26, SE 15/16, 17, SE 31/32, SE 33/34

Med najzanimivejše bronastodobne strukture sodi nepravilno oblikovana plitva jama (SE25) (sl. 19, 22, 23) v kvadrantih F/37, F/38, G/37 in G/38, ki je izstopala tako po svoji velikosti kakor tudi po številu in kakovosti najdenega gradiva. Merila je 8 x 5,5 m, v tlorisu je bila nepravilne, v preseku pa lečaste oblike z globino od 0,15 – 0,20 m in neravnim dnom, zapolnjena je bila z rjavilo ilovnato prstjo (SE26, 24), pomešano s srednje velikimi kamni (0,05 – 0,25 m) in manjšo količino oglja. V vzhodni polovici jame je bila večja količina lončenine in kamnov, ki se je razprostirala na površini 4 m² (sl. 24). Predstavljala je sestavni del polnila, in sicer 0,10 m nad dnom jame. Najdeni so bili odlomki lončenine³, od tega tri skoraj cele posode (G196, 209, 250) (sl. 25) in nekaj ka-

20 SE 11, tloris (M 1:100).



21 SE 11 – 14, pogled z vzhoda.

bronastodobna plast
keramika

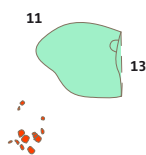

22 SE 25, tloris (M 1:100).

bronastodobna plast
keramika

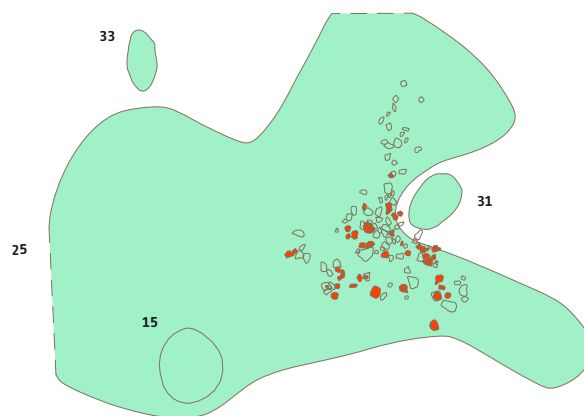

23 Profil G37; profil prazgodovinskega objekta SE 25 (M 1:100).

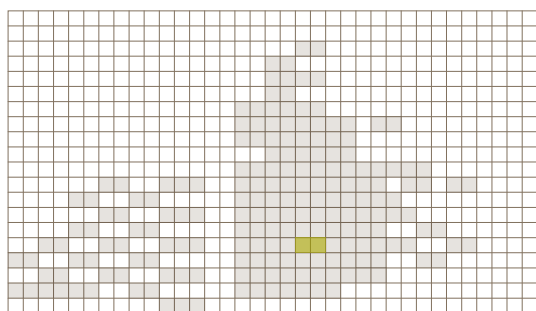

SE 1 ornica – svetlo rjava prst
SE 2 rjava prst (starejša ornica)
SE 26 rjava ilovnata prst
SE 5 sterilna rumena ilovica

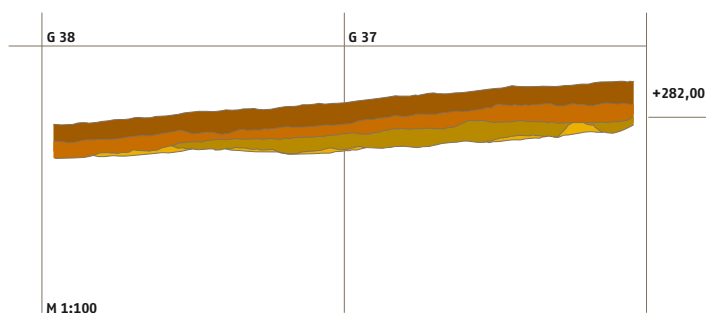

3 Najdenih 752 odlomkov lončenine, od tega 101 odlomek inventariziran in vključen v katalog.

24 SE 26 – Koncentracija kamnov in prazgodovinske keramike.



26 SE 15, pogled z vrha.



25 Detajl keramike *in situ*.



27 SE 15, pogled s strani.



mnitih artefaktov⁴ (G230, 298). Opredelitev zvrsti lončenine je bila možna pri manjšem številu odlomkov, med njimi prevladujejo lonci, sledijo skodele in sklede. Med okrašenimi fragmenti so precej pogosti ornamenti, sestavljeni iz različnih kombinacij vrezanih črt⁵ (235, 243, 251–253, 280), sledijo fragmenti, okrašeni s plastičnim gladkim ali razčlenjenim rebrom (G198, 202, 258–261, 266). Manj številni so fragmenti, okrašeni z žlebom (G214, 254, 255), kanelurami (G217) in modeliranim nizom poševnih reber (G205). Na podlagi velikosti in oblike jame, števila najdb in stopnje njihove ohranjenosti razlagamo strukturo kot močno poškodovane ostaline najverjetneje stavbnega objekta.

V jugozahodnem delu tega objekta (SE 25) je bila na območju kvadranta F/37 jama (SE 15) v tlorisu okrogle oblike s premerom 2,15 m, v zgornjem delu lijakaste oblike, proti dnu pa cilindrične (sl. 26, 27). Njena globina je znašala 0,80 m, ravno dno je bilo v tlorisu ovalno, velikosti 0,80 x 0,90 m. Jama je bila zapolnjena z dvema različnima polniloma: starejše polnilo, ki se je nahajalo na dnu vkopa (SE 17) (sl. 28), je bilo iz sive ilovnate prsti z lisami rumene ilovice in nekaj kamni in oglja. V njem smo našli odlomke lončenine⁶ (G382, 386–393; 382, 383, 387, 389, 390, 391, 393), kamnito puščico (G383) in kamnito jedro ter dve jagodi iz steklene modre paste (G384, 385). Med opredeljivimi fragmenti lončenine razpoznamo oblike posod, kakršne so sklede in skodele. Okras je bil le na enem fragmentu, ki ima poševne vreze (G388).

28 SE 17, pogled s strani.



4 V katalog vključena dva odlomka.

5 Z vrezovanjem različnih črt je okrašenih 16 fragmentov, 14 fragmentov z apliciranjem različnih plastičnih gladkih ali razčlenjenih reber, z žlebovi so okrašeni trije fragmenti, kanelure so le na enem fragmentu, kot tudi modeliranje (številke se nanašajo na realno število odlomkov in ne na predmete, ki so bili inventarizirani in zatorej tudi ne vključeni v katalog).

6 Najdenih je bilo 69 odlomkov, od tega jih je bilo 9 inventariziranih in vključenih v katalog.

Nad polnilom SE17 se je nahajalo polnilo (SE16), ki je bilo po sestavi podobno polnilu v objektu (SE26). V njem so bili oglje, kamni manjših velikosti in odlomki bronastodobne lončenine⁷ (G394-402). Repertoar zvrsti posod obsega poleg loncev, skled in skodel tudi prenosno ognjišče (G395). Od fragmentov so le trije ornamentirani, prvi je okrašen z apliciranim plastičnim rebrom, drugi z nizom vbodov in tretji s plitkimi žlebovi (G399).

Jama SE15 je zaradi stratigrafskega odnosa starejša od objekta SE25, čeprav ni izključeno, da gre za sočasni strukturi istega objekta.

V neposredni bližini objekta SE25 v kvadrantih G/37 in G/38 sta bili dve jami (SE31 in 33) velikosti 0,80 x 0,55 m (SE31) oziroma 0,80 x 0,40 m (SE33) (sl. 20). Zapolnjeni sta bili s polnili (SE32 in 34), a brez najdb z izjemo enega kamnitega artefakta⁸ v polnilu SE34. Njun namen ostaja funkcionalno neopredeljen, čeprav ju na podlagi lege lahko povežemo s stavbnim objektom (SE25), verjetno gre za stojki za sohe.

Jama SE 27/28

Jama (SE27), ovalne oblike v tlorisu, velikosti 3,0 x 1,80, m je bila odkrita v kvadrantu J/39, 40 (sl. 19). Polnilo (SE28) so tvorili rjava zemlja in prepereli kamni srednje velikosti 10 – 25 cm (sl. 29). V njem so bili odkriti odlomki bronastodobne lončenine in 1 kamnit artefakt⁹. Namembnost strukture ni jasna, nemara gre za ostanke bivalnega objekta ali pa odpadne jame.

29 SE 27, tloris (M 1:100).

bronastodobna plast

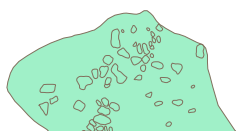

Jama SE 35/36

Jama (SE35), ovalne oblike, velikosti 2 x 2,5 m, je bila odkrita v kvadrantu J/37 (sl. 19). Zapolnjena je bila s polnilom (SE36), ki je vsebovalo fragmente lončenine¹⁰ in kamnite artefakte¹¹. Od lončenine so se ohranili le fragmenti atipičnih ostenj, med katerimi so bili le trije okrašeni, in sicer s horizontalnim plastičnim rebrom, s horizontalnim in poševnim plastičnim rebrom in z vezanimi paralelnimi linijami in visečimi trikotniki, zapolnjenimi s poševnimi linijami. Vzorci oglja iz polnila jame (sl. 60) so bili radiokarbonsko analizirani v laboratoriju Research Laboratory for Archaeology and the History of Art na univerzi v Oxfordu.

Struktura morda predstavlja ostaline odpadne jame, na kar kaže število in fragmentiranost najdb.

7 Najdenih 72 odlomkov, od tega jih je bilo 9 inventariziranih in vključenih v katalog.

8 Ni vključen v katalog.

9 Ni vključeno v katalog.

10 Najdenih je bilo 175 odlomkov lončenine, vendar so bili preslabo ohranjeni, zato tudi niso vključeni v katalog gradiva.

11 Najdenih je bilo 8 odlomkov, vendar niso bili inventarizirani in zato tudi niso vključeni v katalog gradiva.

Jama SE 41/42

Jama (SE41), v tlorisu ovalne oblike, velikosti 2,40 x 1,20 m, je bila odkrita v kvadrantu F/40 (sl. 19, 30). Polnilo (SE42) je bilo iz rjave zemlje z nekaj oglja. V njem so bili najdeni odlomki lončenine in kamniti artefakti¹² (G403, 404). Namembnost strukture ni jasna. Možno je, da gre za ostanke bivalnega objekta ali pa odpadne jame.



Jama SE 44/43 (sl. 31, 32)

Naslednja bronastodobna struktura je jama nepravilne trikotne oblike (SE44), odkrita v izkopavalni sezoni leta 1996 v kvadrantu D/38 (sl. 19). Njena velikost znaša 2,40 x 1,60 m, je trikotne oblike v tlorisu, ohranjene globine do 0,10 m. Zapolnjena je bila s polnilom (SE43) iz temno rjave prsti in nekaj kamnov. V njem so bili odkriti odlomki bronastodobne lončenine¹³ (G299-378). Med fragmenti lončenine so razpoznavni lonci, skledje in skodele,

31 SE 44, tloris (M 1:100).

bronastodobna plast

keramika

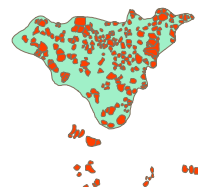

12 Najdenih je bilo 22 odlomkov lončenine in 18 kamnitih artefaktov; od tega sta dva kamnita artefakta inventarizirana in vključena v katalog.

13 Najdenih 835 odlomkov, od tega inventariziranih 80 odlomkov.

tudi pithosi, amfore in prenosna ognjišča. Med ornamentiranimi kosi je bilo 25 okrašenih s plastičnim rebrom (G299, 300, 304–311, 317, 318, 320–324, 328, 330, 364, 365), 8 z vrezanimi vodoravnimi, cikcakastimi, poševnimi ali navpičnimi črtami ter visečimi trikotniki, zapolnjenimi s poševnimi črtami (G312, 361, 373–378), fragmenti, okrašeni z rdečim barvnim premazom (G314, 317, 333, 370), en fragment pa z apliciranim plastičnim rebrom in vrezi (G301) ter še en fragment z vtisi prstov (G346). Med pregledom najdb smo zabeležili tudi 11 fragmentov novoveške lončenine in 1 odlomek recentnega stekla¹⁴, ki so se najverjetneje infiltrirali ob oranju, ki je očitno že skoraj povsem uničilo strukturo. Na podlagi količine in zvrsti najdb predvidevamo, da gre za ostaline objekta bivalnega oz. stavbnega značaja.

32 SE 44, pogled s strani.



Jama SE 45/46 (sl. 33)

V kvadrantu N/35 je bila odkrita manjša jama (SE 45) (sl. 19) velikosti 0,30 x 0,60 m, ovalne oblike v tlorisu in globine od 0,20 – 0,25 m. Polnilo (SE 46) je bilo sestavljeno iz ilovnate prsti rjavosive barve z manjšim številom kamnov, nekaj oglja in večjim peščencem. V polnilu so bili odkriti odlomki bronastodobne lončenine¹⁵ in 1 fragment najverjetneje infiltrirane novoveške lončenine¹⁶.

33 SE 45, pogled z vrha.

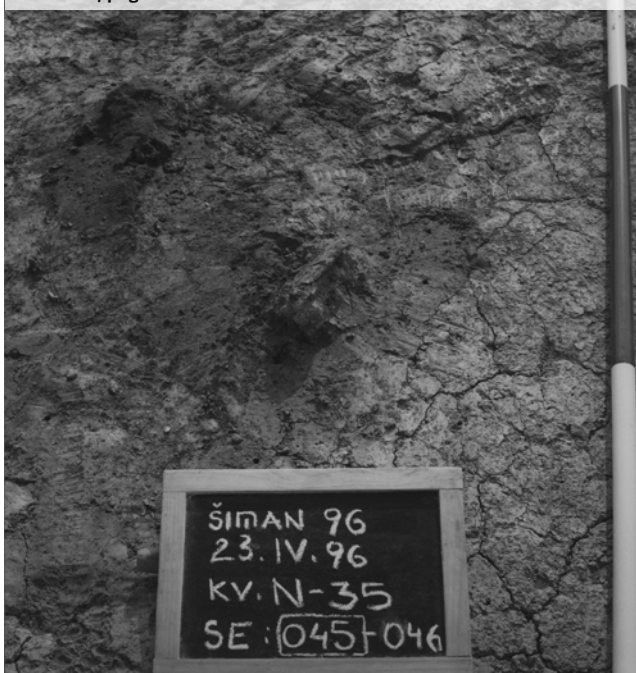

14 Ni inventarizirano.

15 Najdenih 8 odlomkov, v katalogu le eden.

16 Ni vključeno v katalog.

Jama SE 67

V kvadrantu G/34 je bila manjša jama (SE 67) okrogle oblike v tlorisu, v premeru 0,30 m in ohranjeno globino do 0,15 m.

Jama SE 71/72

V kvadrantu I/35 je bila odkrita jama (SE 71) manjših dimenzij, velikosti 0,50 x 0,45 m, ohranjene globine do 0,12 m (sl. 19). Vkop je bil zapolnjen s polnilom (SE 72) iz temno rjave prsti, ki je vsebovala odlomke lončenine¹⁷ (G406) (sl. 34).

34 SE 71, tloris (M 1:100).

bronastodobna plast
keramika



Jama SE 73/74, 75

Struktura (SE 73), odkrita v kvadrantu K/40, je imela v tlorisu ovalno obliko (sl. 19) velikosti 2,30 x 1,70 m in ohranjeno globino do 0,15 m. Zapolnjena je bila z dvema polniloma: prvo polnilo (SE 75) iz zelo kompaktne ilovnate prsti sivočrne barve z odlomki lončenine in kamnitimi artefakti¹⁸, drugo polnilo (SE 74) iz rjave zbite ilovnate prsti z dokaj veliko oglja. V drugem polnilu (SE 74) so bili najdeni odlomki lončenine¹⁹ (G407–414) in kamniti artefakti²⁰. Med opredeljivimi kosi so razpoznavni lonec (G408), od okrasa pa bradavičasti izrastek (G407), plastično rebro v obliki pravokotne aplikacije in vodoravno gladko rebro (G410, 411). Na vzorcih oglja iz mlajšega polnila (SE 74) (sl. 60) so bile opravljene radiokarbonske analize na Inštitutu Ruđer Bošković v Zagrebu in v Research Laboratory for Archaeology and the History of Art na univerzi v Oxfordu, vendar so podale različne rezultate. Predpostavljamo, da gre za ostaline bivalnega objekta ali pa odpadne jame.

17 Najdenih 10 večjih odlomkov, vendar je bil le eden inventariziran in vključen v katalog.

18 Lončenina je bila slabo ohranjena. Najdenih je bilo tudi 39 kamnitih artefaktov, vendar niti lončenina niti kamniti artefakti niso bili inventarizirani in ne vključeni v katalog.

19 Najdenih je bilo 98 odlomkov, inventariziranih in vključenih v katalog 8 kosov.

20 Najdenih je bilo 14 artefaktov, vendar niso bili inventarizirani in ne vključeni v katalog.

Rimskodobni strukturi

Jami SE 7 in 9

Rimskodobno fazo na najdišču Šiman izpričujeja vkopa SE 7 (sl. 35) in 9 (sl. 36) v obliki okroglih jam, premera 0,70 m in ohranjenosti globine do 0,10 m. Jami sta ležala v kvadrantih L/38 in J/35 (sl. 19) in sta bili zapolnjeni s sedimentom, ki je vseboval samo oglje (SE 8 in 10). Analiza vzorcev oglja iz polnil je naredil Institut Ruđer Bošković.

Čeprav sta bili jami ena od druge oddaljeni več kakor 11 m, sta bili med seboj na neki način povezani, kar nakazujejo podobnosti v dimenzijah, obliki in vsebini.



Novodobne strukture

V kvadrantih D/35 - D/38 na južnem robu najdišča je bila cela vrsta manjših jam (SE 47-62, 65-66) (sl. 5, 19), ki so na podlagi najdbe kovanca iz leta 1920 datirane v prvo polovico 20. stoletja. Verjetno je, da te jame predstavljajo ostanke jam za kole hmeljišča.

Tipološki pregled keramike

Pri tipološki razporeditvi smo upoštevali vse fragmente zrisanih posod. Vendar moramo omeniti, da je večina najdb ohranjena fragmentarno, in sicer do takšne mere, da risarska rekonstrukcija posode ni bila vedno možna. Keramiko smo razdelili na lonce, amfore in vrče ter na sklede, latvice ter na skodele. Ostalih glinenih izdelkov, denimo fragmentov prenosnih peči in glinenih vretenc, ki so bili najdeni na šimanskem najdišču, ni bilo mogoče podrobneje opredeliti, saj so ohranjeni zelo fragmentarno in maloštevilno.

Lonci, amfore in vrči

Lonci predstavljajo največjo skupino posod na šimanskem najdišču. Nekatere fragmente je bilo mogoče v to skupino uvrstiti le po oblikovanosti ustij oziroma dnov. Glede na obliko loncev lahko ločimo pet večjih skupin, znotraj katerih je več variant ter en tip amfore in en tip vrča. Glede na ustja oziroma dna pa razlikujemo po dve skupini z različnimi variantami. Vsi lonci, amfori in vrči so izdelani prostoročno.

Lonci z stožčastim vratom (sl. 37)

S tem imenom so poimenovani tisti lonci, pri katerih dokaj ozko ustje, ki je na vrhu ravno odrezano in rahlo navzven razširjeno, prehaja v stožčast vrat, ta pa v širok trebuh, ki pa se proti dnu močno zoži. V okviru tega tipa loncev bi lahko ločili dve varianti, in sicer glede na oblikovanost prehoda vratu v trebuh. Obe varianti imata na prehodu plitko kaneluro.

Varianta I Pri varianti I se stožčast vrat razširi in se sedlasto nadaljuje v trebuh. Prištevamo ji posodo z dvema tunelastima ročajema in vrezanim okrasom na trebuhu (G378; ta lonec bi lahko glede na njegovo velikost in obliko opredelili tudi kot pithos oziroma večjo amforo) in bolj razlomljen lonec G18, ki je v primerjavi s prejšnjim precej manjši.

Varianta II Pri varianti II prehod vratu v trebuh posode poteka tekoče, označuje ga le plitka kanelura. K tej varianti sodita lonec s poševnimi vrezi pod kaneluro (G361; gre za velik lonec, morda pithos) in fragment lonca G214.

Lonci z cilindričnim vratom (sl. 37)

Ta skupina se od gornje loči po oblikovanosti vratu. Gre za visoke in ozke cilindrične vratove, ki se preko bolj ali manj poudarjenega prehoda najverjetneje trebušasto razširijo.

Varianta I Načini prehoda vratu v trebuh so najbolj vidni pri loncih variante I, kjer je prehod lahko jasno poudarjen s plitko kaneluro (varianta Ia; G376, 377) ali pa je prehod ostrejši brez kanelure (varianta Ib; G277) ali pa mehak (varianta Ic; G276). Zanje je značilno na vrhu zaobljeno in rahlo izvihano ustje.

Varianta II Ustje pri loncu variante II (G229) je močno izvihano in ima dokaj oster rob. Ustje se nadaljuje v ozek cilindričen vrat, ki je od trebuha ločen s kaneluro.

Cilindrični lonci (sl. 37)

Cilindrične lonce lahko razdelimo v tri variante z eno podvarianto. Zanje je značilna valjasta oblika tako vratu kakor trebuhu. Ravno ustje se zaključuje različno glede na variante.

Varianta I Pri tej varianti se ustje pri vrhu precej stanjša in je rahlo poševno priskano (G147). Vrat se proti trebuhu nadaljuje cilindrično. Ta lonec je lahko tudi okrašen, in sicer z gladkim plastičnim rebrom.

Varianta II V okviru te variante je mogoče izločiti dve podvarianti.

Ustje lonca variante IIa je zgoraj rahlo navzven odebeljeno in ravno odrezano (G74, 275). Proti trebuhu se spušča navpično. Pri varianti IIb gre za lonca, katerega ravno odrezano, navzven odebeljeno ustje se v vratu rahlo zoža, kar daje vtis izvihanosti, takoj nato pa sledi nastavek za ročaj (G370).

Varianta III Ta varianta lonca ima ustje zaobljeno in rahlo izvihano, a se prav tako proti trebuhu nadaljuje cilindrično (G372). Ostenje tega lonca je v primerjavi z njegovo velikostjo masivnejše, tik pod ustjem pa je ohranjen nastavek za ročaj.

Jajčasti lonci (sl. 37)

Tudi v okviru jajčasto oblikovanih loncev lahko ločimo dve varianti, ki jih določajo minimalne razlike v oblikovanosti ustij.

Varianta I Ravno zaobljeno ustje se pri loncih te variante rahlo razširi proti kratkemu in enakomerno odebeljenemu vratu (G146, 176, 278) in se nadaljuje v trebuh jajčaste oblike, ki se zaključijo z ravnim dnom (G156). Gre za lonce različnih dimenzij. Predvsem izstopata ogromna lonca G176 in G278.

1 Analiza keramike predstavlja del diplomskega dela iz leta 2000, ki je nastalo pod mentorstvom prof. dr. Bibe Teržan (delo ni bilo aktualizirano, radi bi pa opozorili na pomembno delo Tiefengraber, 2007).

37 Keramični tipi, tabela 1 (lonci s stožčastim in cilindričnim vratom, cilindrični, jajčasti in trebušasti lonci, amfore).

Lonci s stožčastim vratom

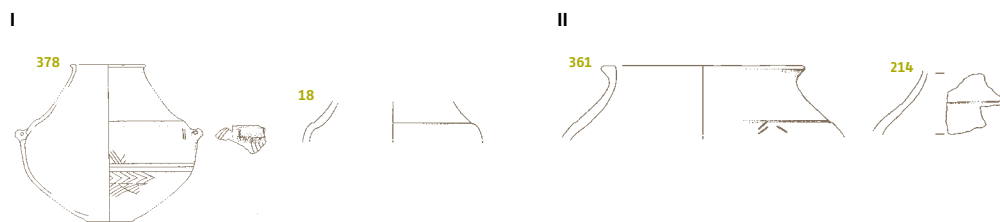

Lonci s cilindričnim vratom



Cilindrični lonci



Jajčasti lonci

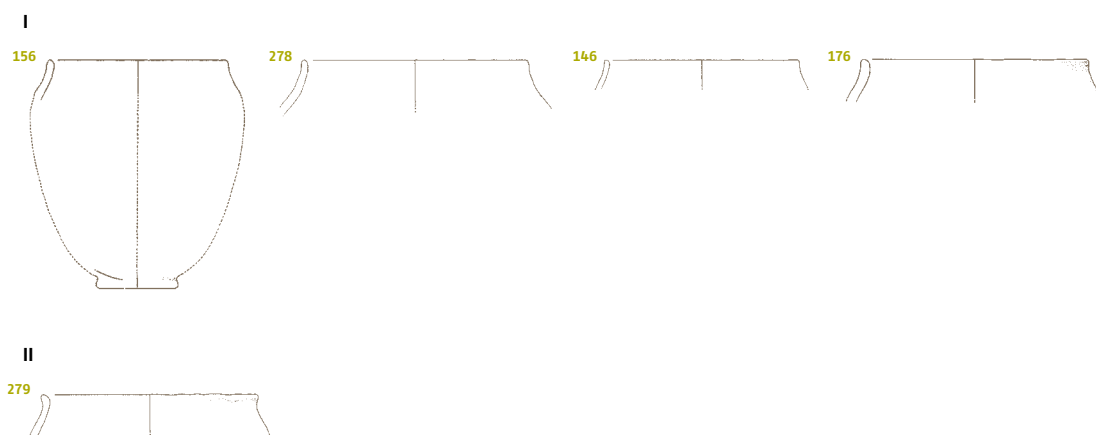

Trebušasti lonci



Amfore

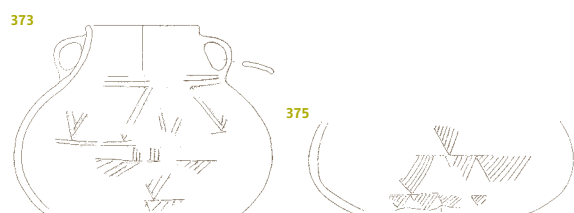

Varianta II Ustje lonca te variante ni enakomerno odebeljeno, pač pa se v vratu rahlo zoža, kar daje vtis nagiba navzven (G279). Kratek vrat se razširi v domnevno jajčasto obliko.

Trebušasti lonci (sl. 37)

Gre za lonce, katerih ustje takoj preide v kratek vrat, ta pa neposredno v močno zaobljen trebuh, ki je precej širši od ustja in je trebušaste oblike. Glede na oblikovanost ustij in položaj ročaja na loncu lahko znotraj tega tipa ločimo tri variante:

Varianta I Za to varianto je značilen trakast ročaj, ki se začneja tik pod ustjem in se na posodo pripenja nad prehodom v največji obod. Ustje je lahko zaobljeno (varianta Ia: G286) ali rahlo ravno priskano (varianta Ib: G241). Lonec variante Ic (G150) ima zaobljeno ustje, ki je rahlo izvihano, tik po njim pa je ohranjen del ročaja.

Varianta II Lonec te variante ima trakast ročaj, ki se začneja na zgornjem delu vratu in se na posodo pripenja tik nad prehodom v največji obod (G242). Ustje je precej navzven odebeljeno in ravno odrezano. Lonec ima okras z motivom dveh gladkih plastičnih reber, ki izhajata iz nastavkov za ročaj.

Varianta III Od zgornje variante se ta loči po ustju, ki je ravno odrezano, in pa po mestu ročaja na posodi. Ta je na največjem obodu (G406).

Amfore (sl. 37)

Kot amforo bi lahko opredelili le dve posodi. Zanju so značilni trebušasta oblika in dva dokaj široka trakasta ročaja, ki se začneta tik pod ustjem in potekata do ramena posode (G373). Ustje je zaobljeno. Amfora je okrašena z vrezanim okrasom, sestavljenim iz pasov dvojnega cikcakastega motiva, visečih trikotnikov, zapolnjenih s poševnimi črtami, vodoravnimi črtami in skupinami kratkih navpičnih črt. V enem primeru je ohranjeno le ostenje največjega oboda (G375). Ta je okrašen z vrezanim motivom visečih trikotnikov, zapolnjenih s poševnimi črtami.

Vrč (sl. 38)

Vrč je na šimanskem najdišču razpoznaven le eden. Zanj je značilno precej izvihano ustje, na katero se tik pod vrhom pripenja širok ročaj (ohranjen je le delno). Ustje se nadaljuje v dokaj ozek vrat (G149).

Delitev loncev glede na oblikovanost ustij

Lonci z izvihanim ustjem (sl. 38)

Varianta I Ustja variante I so dokaj jasno ločena od vratu oziroma navpičnega ostenja. Zaključena so zaobljena. Glede na izvihano ločimo varianto Ia z rahlo izvihanim ustjem (G26, 175) in varianto Ib, pri kateri je ustje izraziteje izvihano in oglato (G366). Ustje variante Ic je rahlo izvihano in ravno odrezano. Nadaljuje se v pokončen vrat (G405).

Varianta II Za varianto II je značilno, da se zaobljeno izvihano ustje nadaljuje v poševni vrat oziroma v ostenje, pri čemer je prehod med ustjem in vratom jasno viden v stanjšanem delu. Razlika med varianto IIa (G240) in IIb (G266) je v debelini ustja in ostenja, predvsem v njenem stanjšanem delu.

Varianta III Pri tej varianti gre za ustja, pri katerih prehod v vrat oziroma v ostenje ni jasno izražen. Vsa ustja so zaključena zaobljeno.

Ustje variante IIIa (G125, 267) je izvihano, zaključeno zaobljeno in preide preko rahlo poševnega vratu v navpično ostenje. Debelina tako ustja kakor ostenja je enaka. V enem primeru je tik pod ustjem okras z motivom stikajočih se in poševnih reber (G53).

Ustje variante IIIb (G338) je izdelano podobno kakor ustje prejšnje variante, le da se pri vrhu rahlo zoži in je bolj koničaste, a še vedno zaobljene oblike.

Za varianto IIIc (G340) je značilno, da izvihano ustje polagoma preide v raven vrat, ki se nato rahlo razširi v trebuh, približno na širino ustja.

Ustje variante IIId (G70) je prav tako izvihano, zgoraj zaobljeno, brez odebelitve ali zožitve prehaja v navpičen vrat, ki pa nakazuje rahlo razširitev proti trebuhu, a ne tako močno kakor pri prejšnji varianti.

Varianta IV Za varianto IV je značilna izrazita zožitev ustja s koničastim zaključkom zunanjega roba na prehodu v vrat, kar daje vtis kroglaste zadebelitve.

Pri varianti IVa (G213) je prehod koničastega dela ustja v vrat zelo kratek, vrat je rahlo nagnjen navznoter, proti trebuhu pa se zravna.

Pri varianti IVb (G270) je prehod od koničastega dela ustja v pokončen vrat daljši.

Pri varianti IVc (G394) je podobno kakor pri varianti IVa, le da se v tem primeru ustje nadaljuje v pokončen vrat, ta pa se na prehodu v trebuh rahlo odebeli in razširi.

Varianta V Vsa ustja variante V so rahlo izvihana in zaobljeno zaključena. Glede na izvihano in prehod v vrat ločimo pet podvariant.

Za varianto Va (G371) je značilno, da se rahlo odebeljeno ustje z dokaj izrazitim prehodom nadaljuje v pokončen kratek vrat.

Pri varianti Vb (G161) je prehod ustja v vrat bolj očit, saj izvihano ustje na prehodu v pokončen vrat tvori rob.

Ustje variante Vc (G331) tvori blag rob, nadaljuje pa se v rahlo navznoter nagnjen vrat.

Podobno varianti Vb je ustje variante Vd (G84), le da pri tej ni roba.

Pri ustju variante Ve (G336) označuje prehod v navzven nagnjen vrat plitka kanelura. Na notranji strani je ustje do prehoda v vrat ravno odrezano, nato pa pod dokaj ostrim kotom preide v vrat.

Lonci z ravnim ustjem (sl. 38)

Varianta I Gre za ustja, ki se pokončno nadaljujejo v vrat, prehod med njimi pa je največkrat neizrazit. Ustja so lahko zaključena oglato in se enakomerno brez odebelitve nadaljujejo v vrat (varianta Ia: G326), lahko so oglata in rahlo odebeljena, proti vratu pa se stanjšajo (varianta Ib: G73), lahko so zaobljena (varianta Ic: G335) ali pa zaobljena in poševno priskana (varianta Id: G177). Za lonec variante Ie je prav tako značilno ravno ustje, ki pa se zaključuje dokaj koničasto, se rahlo poševno nadaljuje v vrat, ki pa na notranji strani posode s klekom prehaja v trebuh (G409). Lonec ima trakast ročaj, ki je na posodo pripet tik pod ustjem in na največjem obodu. Razen tega zadnjega so ta ustja najpreprostejša in so verjetno pripadala cilindričnim loncem.

Varianta II Za to obliko ustij je značilno, da preidejo v navznoter nagnjen vrat ravno. Ustje variante IIa je na vrhu poševno odrezano (G263), ustje variante IIb ravno (G329).

Varianta III Naslednja skupina loncev z ravnimi ustji so tisti, katerih ustja se v zgornjem delu razširijo navzven. Razdeliti jo je bilo treba na več podvariant, od IIIa do IIIi.

38 Keramični tipi, tabela 2 (vrči, lonci z izvihanim ustjem, lonci z ravnim ustjem, ravna dna, prstanaste noge, sklede in latvice, sklede z močno izvihanim ustjem).

Vrč

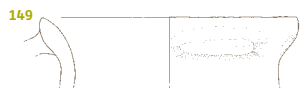

Lonci z izvihanim ustjem

I



II



III



IV



V



Lonci z ravnim ustjem

I



II



III



Ravna dna

I



II



Prstanaste noge

I



II



III



Za varianto IIIa je značilno, da se ravno odrezano in razširjeno ustje na zunanji strani koničasto zaključí (G85, 90). Vrat je lahko navpičen ali pa rahlo nagnjen navzven. Pod koničastim zaključkom je lahko ročaj (varianta IIIa: G160).

Ustje variante IIIb je ravno odrezano, razširjeno navzven in dokaj koničasto ter se zoži v navpičen vrat (G333).

Ravno ustje variante IIIc je na razširjenem zunanjem delu zaobljeno in se zoži v navpičen vrat (G45). V enem primeru je vrhnji rob ustja okrašen z motivom vtisnjenih kapljic (varianta IIIc: G72).

Robustno ustje velikega lonca variante III d je ravno odrezano, koničasto razširjeno navzven. Prehaja v vrat, ki se razširi navzven (G362).

Ustji variante IIIe in III f sta si precej podobni. Obe sta ravno odrezani in nagnjeni navzven, koničasta razširitev se zoži v vrat, le da je pri prvem prehod med ustjem in vratom oster (G24), pri drugem ni tako izrazit, nagnjenost pa je večja (G158).

Ustji variant III g (G139) in III i (G121) sta si precej podobni: obe sta navzven odebeljeni, kratek vrat pa neposredno preide v usločeno ostenje. Razlika je tudi v tem, da je prvo ustje zgoraj rahlo izbočeno, drugo pa ravno.

Za ustje variante III h je značilna kratka in zaobljena razširitev navzven ter neposreden prehod v vrat (G337).

Ročaji

Trakasti ročaji

Med keramiko prevladujejo trakasti ročaji, pri čemer smo upoštevali tudi ohranjene nastavke zanje. Pojavljajo se na različnih tipih loncev, tako na primer na cilindričnem loncu variante III (G372), kjer je ohranjen nastavek za trakast ročaj, ki je nameščen tik pod robom ustja in se na posodo pripenja na prehodu rahlo usločenega vratu v trebuh.

Podobno velja tudi za trakaste ročaje trebušastih loncev variante I (G241, 286). Trebušast lonec variante II (G242) ima deloma ohranjen trakast ročaj, ki se začenja malce nižje kakor pri prejšnjih, in sicer v zoženem prehodu odebeljenega ustja v vrat. Trebušast lonec variante III (G406) pa ima trakast ročaj nameščen na največjem obodu posode in sega od prehoda v največji obod do začetka prehoda v spodnji del posode. Na istem mestu ima trakast ročaj pripet tudi razlomljen lonec G20.

Trakast ročaj ima tudi lonec z ravnim ustjem variante Ie (G409), ki je pripet skoraj od roba ustja do prehoda usločenega vratu v največji obod.

Od začetka usločenega vratu do prehoda v največji obod sega trakast ročaj na fragmentu lonca G280.

Par trakastih ročajev je ohranjen pri amfori (G373), kjer povezuje zgornji del s prehodom vratu v trebuh.

Trakast ročaj na vrču (G149) je na posodo pripet tik pod robom ustja, medtem ko spodnji del ročaja ni ohranjen.

Tunelasti ročaji

Par tunelastih ročajev ima samo velik lonec (G378), na posodo sta pripeta s čepkom, in sicer tik nad največjim obodom posode.

Jezičasti držaji

Glede na velikost bi lahko loncem pripisali dva jezičasta držaja.

Prvi je podolgovat in ohranjen le na fragmentu lonca (G37), zato se njegovega mesta na posodi ne da določiti. Drugi, ki je ohranjen na

fragmentu lonca G119, je tanek in dokaj kratek ter okrašen z odtisi prstov. Nameščen je na prehodu v največji obod posode.

Dna

Pri loncih ločimo ravna dna in prstanaste noge. Ravna dna so lahko ozka ali široka, prstanaste noge so vse nizke, razen ene izmed variant v okviru koničnih prstanastih nog. Vsa dna obeh skupin imajo stojno ploskev krožne oblike.

Ravna dna (sl. 38)

Varianta I Dna variante I so vsa ravna in široka.

Pri varianti Ia (G189, 343, 349, 402) gre za dna, ki imajo poudarjen rob in se na prehodu v spodnji del lonca zožijo. Razen variante Ia1 (G351), kjer je dno na sredini stanjšano, se na notranji strani posode ostenje hitro zravnava v dno, so vsa dna variante Ia enakomerno debela.

Varianta Ib (G244, G352) ima podobno obliko: dna so enakomerno debela, na notranji strani je prehod ostenja v vodoravno dno tekoč, na zunanji strani je spodnji rob oster. Dna so rahlo povišana, zožitev na zunanji strani pa ni tako močna kakor pri prejšnji varianti. Varianta Ib1 (G291) ima dno na sredini stanjšano, tako da je lonec na notranji strani pri dnu zaobljen.

Varianta Ic (G222) ima povišano dno, ki se na zunanji strani na spodnjem robu zaključí zaobljeno, na notranji strani pa je lonec polkrožen, kar je posledica na sredini stanjšane dna.

Dno variante Id (G408) z ostrim spodnjim robom na zunanji strani ter izrazitim zalomom iz ostenja v ravno in enakomerno dno na notranji strani lonca.

Varianta II V okviru te variante so združena dna, ki so v primerjavi z največjim (ohranjenim) obodom ozka, vsa merijo v premeru približno 7 cm. Ločimo tri podvariate, in sicer:

Varianta IIa (G207) ima ozko in enakomerno debelo dno. Dno je komaj vidno dvignjeno, kar je nakazano z zelo plitko kaneluro na prehodu v spodnji del trebuha.

Dno variante IIb (G19) je ozko in rahlo navzven povišano, prehod s spodnji del trebuha je izrazit, saj se trebuh takoj za tem močno razširi. Proti sredini se dno stanjša.

Ozko in enakomerno debelo dno variante IIc (G221) je najbolj povišano, tako da je prehod v spodnji del posode izrazit.

Prstanaste noge (sl. 38)

Varianta I Pod varianto I so združene nizke prstanaste noge.

Prstanaste noge variante Ia (G203) imajo dokaj globok prstan, ki se na zunanjem spodnjem robu zaključí skoraj koničasto. Prstan se proti spodnjemu delu ostenja zoži, da je noga cilindrične oblike. Dno je na zunanji spodnji strani prstana in na notranji strani posode ravno in enakomerno debelo.

Za varianto Ib (G204) je značilno, da je prstan plitek in na zunanjem spodnjem robu zaobljen. Stojna ploskev je široka. Rob prstana vbočeno preide v spodnji del lonca. Spodnja zunanja stran dna prstana je ravna, notranja stran pa je pri dnu polkrožna. Prstanasta noga variante Ic (G344) ima dokaj plitek zaobljen prstan. Prehod iz prstana v tanjšo ostenje je vbočen in precej ožji od najširšega dela noge. Na zunanji strani je dno prstana vbočeno, na notranji strani posode tudi.

Varianta II Pri tej varianti gre za globok in enakomerno odebeljen prstan z majhno stojno ploskvijo. Zunanji rob prstana je

39 Keramični tipi, tabela 3 (sklede z rahlo izvihanim ustjem, sklede z ravnim ustjem, konične sklede, polkroglaste sklede, latvice).

Sklede z močno izvihanim ustjem

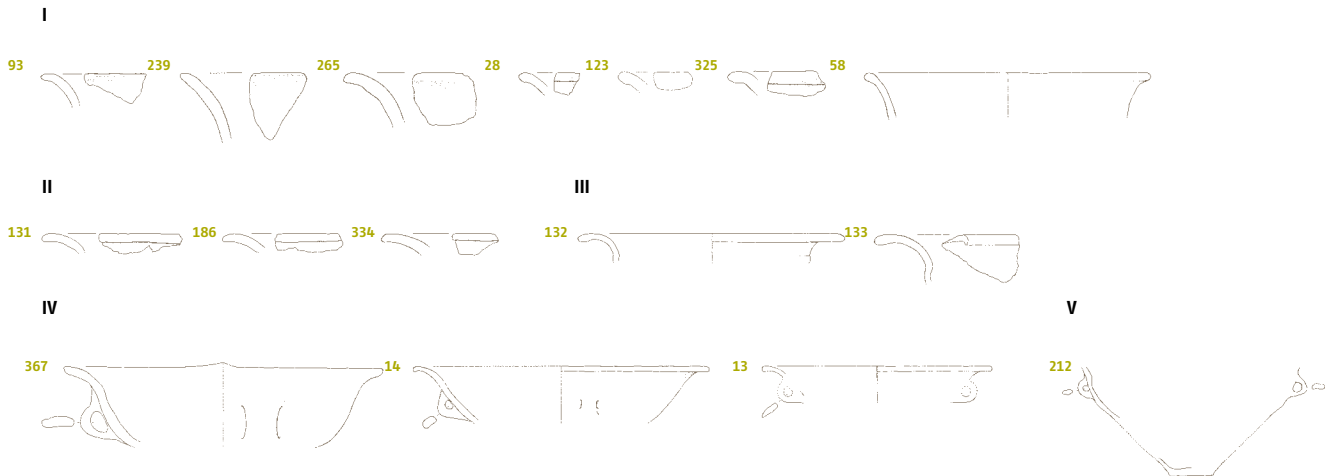

Sklede z rahlo izvihanim ustjem

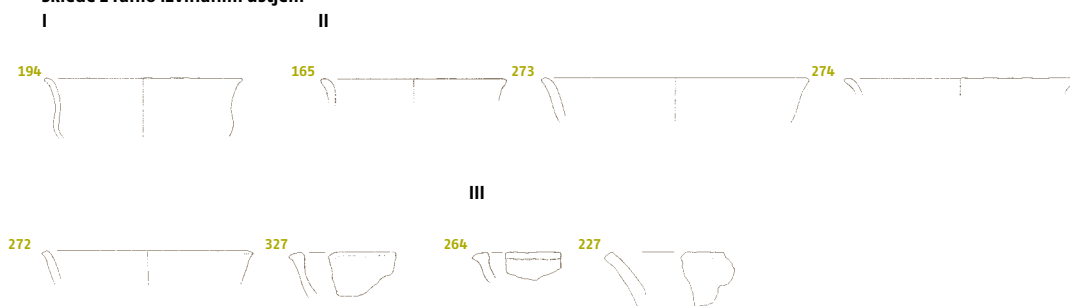

Sklede z ravnim ustjem

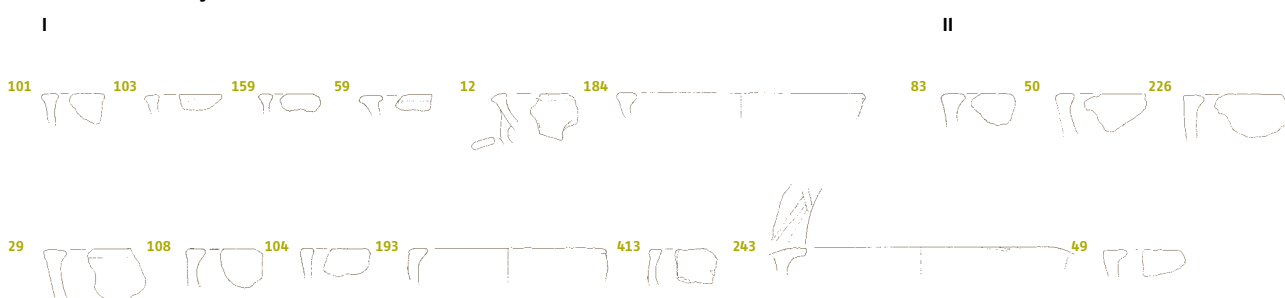

Konične sklede



Polkroglaste sklede

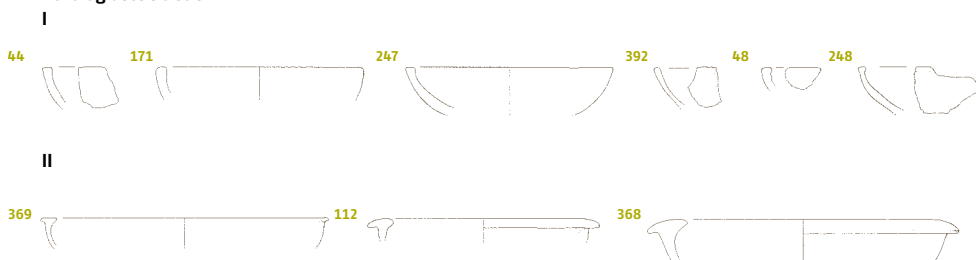

koničast. Na njegovi notranji strani je prehod v spodnjo stran dna zaobljen in vbočen (G397).

Varianta III Pod to varianto so združene prstanaste noge konične oblike.

Pri varianti IIIa (G130) gre za nizko konično prstanasto nogo, ki je na spodnjem robu zaobljena, rahlo odebeljena in izvihana ter tvori rob s plitko kaneluro. Torej je možno, da gre za pokrov.

Prstanasta noga variante IIIb (G217) je visoka konična noga z zaobljenim spodnjim robom. Na zunanji površini noge je kaneliran okras z motivom poševnih in vodoravnih črt.

Sklede in latvice

Sklede so tretja velika skupina keramičnega posodja s šimanskega najdišča. Za plitve sklede je značilno, da je njihovo ustje širše od višine posode, za globoke pa velja, da je ustje vsaj toliko široko, kakor so visoke. Obe obliki skled se lahko pojavljata znotraj enega tipa in tudi variante. Latvice veljajo za plitve posode. Vse sklede in latvice so izdelane prostoročno.

Sklede z močno izvihanim ustjem (sl. 39)

Varianta I Za varianto Ia (G93, 239, 265) je značilno dolgo močno izvihano zaobljeno ustje, ki preide v visok usločen vrat. Verjetno so bile te sklede precej globoke.

Ustje variante Ib (G28, 123) je rahlo odebeljeno s plitko kaneluro na spodnjem delu, ki označuje dokaj jasen rob, ki preide v nagljen vrat.

Odebeljeno je tudi ustje variante Ic (G325), le da se zaključuje dokaj koničasto. Na spodnjem delu ustja je kanelura, ki označuje prehod v vrat.

Globoka skleda variante Id (G58) je podobna varianti Ia, le da ima ustje odebeljeno, kar tvori zaobljen rob skled. Po odebelitvi se ustje na zunanji in na notranji strani ostenja zoži in preide v usločen vrat.

Varianta II Za to varianto ustij je značilna zelo močna izvihanost z globokim zunanjim robom (G131, 186, 334). Ustja so zaobljena.

Varianta III Skledi te variante sta široki, z močno izvihanim odebeljenim ustjem in globokim robom (G132, 133). Prehod v rahlo izbočeno rame zaznamujeta plitka kanelura na zunanji strani oziroma klekasti prehod s kaneluro na notranji strani skled.

Varianta IV Skupna značilnost skled te variante je poleg močno izvihanega ustja tudi trakast ročaj. Varianta IVa (G367) ima močno izvihano koničasto ustje. Na enem mestu se rahlo dviguje v rogelj. Trakast ročaj povezuje prehod ustja v rame s spodnjim delom skled. Na prehodu vratu v rame je na notranji strani posode klek.

Ustje skled variante IVb (G14) je rahlo razširjeno, izvihhek se proti vrhu posode zoži, s čimer tvori oster in širok rob. Na ramenu skled je manjši trakast ročaj.

Široka skleda variante IVc (G13) ima močno izvihano ustje, ki je na koncu precej razširjeno in se zaključuje dokaj oglato. Ustje se proti ramenu stanjša, rob je oster. Trakast ročaj je bil na posodo najverjetneje pripet tik pod ustjem.

Varianta V Pri tej varianti gre za globoko skledo konične oblike, katere ustje žal ni ohranjeno, gotovo pa je bilo močno izvihano (G212). Na največjem obodu sta dva trakasta ročaja, na vsaki strani po eden. Na mestu, kjer je nameščen ročaj, je na notranji strani skleda izrazit klek, ki mu sledi stanjšanje ostenja, ki se proti dnu spet rahlo razširi. Dno skled je ravno in ozko.

Sklede z rahlo izvihanim ustjem (sl. 39)

Varianta I Pri tej varianti gre za dokaj globoko skledo, katere rahlo izvihano zaobljeno ustje preide v usločen vrat, ta pa v rahlo zaobljena ramena oziroma trebuh (G194).

Varianta II Za varianto IIa (G165, 273, 274) je značilno, da je rahlo izvihano ustje oblikovano koničasto ali skoraj koničasto in se rahlo razširi in poševno prehaja v vrat.

Ustje variante IIb (G272) je rahlo izvihano in ravno odrezano, z izrazitim robom. Pod zunanjim robom je vrat rahlo vbočen.

Ustje skled variante IIc (G327) je podobno prejšnji varianti, le da na zunanji strani pod robom ni vbočeno, ampak ravno, saj je zgoraj ravno in ostro odrezano.

Varianta III Ustje variante IIIa (G264) je razširjeno v obe smeri in izbočeno, na zunanji strani je izvihhek zaključen koničasto in tvori oster rob, na notranji strani pa je razširitev poševno prisekana. Vrat je rahlo izbočen.

Pri varianti IIIb (G227) gre za ustje, ki je rahlo izvihano in razširjeno na zunanji strani. Je ravno odrezano. Izvihhek na zunanji strani je zaobljen, po plitki kaneluri preide v vrat. Na notranji strani je ustje zaobljeno in se proti vratu precej vboči.

Sklede z ravnim ustjem (sl. 39)

Varianta I Varianta I predstavlja večino skled z ravnim ustjem. Gre za odebeljena ustja, ki so razširjena v obe smeri.

Ravno odrezano ustje variante Ia (G101, 103) se iz zaobljenega roba na zunanji in na notranji strani zoži v dokaj pokončen vrat. Pri varianti Ib (G159) je ravno odrezano ustje na obeh straneh zaobljeno, od prejšnje variante se razlikuje po tem, da je odebelitev roba bolj izrazita, prehod v pokončen vrat pa ostrejši.

Širok zgornji rob je pri ustju variante Ic ravno odrezan (G59) in zaobljen. Na zunanji strani je prehod v vrat tekoč, na notranji strani pa klekast in se nadaljuje v pokončen vrat.

Ustje variante Id (G12) je rahlo izbočeno, na obeh straneh dokaj koničasto. Na notranji strani tekoče preide v vrat, na zunanji strani pa se rahlo izboči. Ročaj, ki je pripet na posodo tik pod ustjem, je trakast.

Velika skleda variante Ie (G184) ima masivno ustje, ki je ravno odrezano in uvihano. Na notranji strani je blag rob, ki prehaja v vrat. Na zunanji strani ustje z dokaj ostrim prehodom, ki tvori rahel rob, prehaja v vrat posode.

Varianta II Pri tej varianti ustij gre za ustja, ki so ravno odrezana in razširjena le navznoter. Razlika med podvariantama IIa in IIb je v tem, da se pri varianti IIa razširjeno ustje proti vratu na notranji strani močno zoža, na zunanji strani pa je prehod v vrat rahlo vbočen (G83, 108, 413) ali skoraj raven (G29, 50, 193, 224); pri varianti IIb se ustje na notranji strani le rahlo zoži, na zunanji strani pa je rahlo izbočeno (G104).

Ustji variante IIc (G193, 413) sta razširjeni navznoter in ravno odrezani. Na zunanji strani se ustje na prehodu v vrat rahlo vboči, na notranji strani pa poševno zoži v vrat.

Ustje variante IIc ima širok navznoter razširjen rob, ki je zaključen oglato (G243). Zgornji rob ustja je okrašen z motivom poševnih vrezov.

Navznoter razširjeno je ustje variante IIe, ki je ravno odrezano, na notranji strani zaobljeno. Na zunanji strani poševno preide v vrat (G49).

40 Keramični tipi, tabela 4 (latvice – dna – ravna dna, polkroglasto dno, skodele – skodele z rahlo in močno izvihanim ustjem, skodele z ročajem, ravna dna, prstanaste noge).

Latvice

I II

87



Ravna dna

I II III Polkroglasto dno

342



292



399



199



Skodele z rahlo izvihanim ustjem

I II

197



289



388

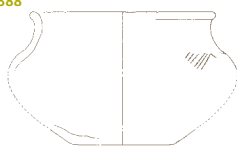

Skodele z močno izvihanim ustjem

I II

27



56



95



250

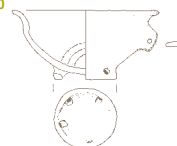

11



332



122



391



268



8



Skodele z ročajem

I II III

9



288



210



228



269



IV

V

196



209

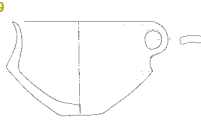

Ravna dna

206



231



389



??



205



Prstanaste noge

I II III

62



216



144



97



II

297



350



215



III

218



Konične skledе (sl. 39)

Za konične skledе je značilen neposreden, nepoudarjen prehod v vrat in trebuh. Vse so okrašene z gladkim rebrom. Glede na oblikovanost ustja in mesto rebra ločimo več variant te vrste skled.

Varianta I Varianta Ia (G363) ima poševno odrezano in rahlo razširjeno ustje, ki se na zunanji strani preko koničastega roba zoži. Na vratu je gladko rebro.

Ustje variante Ib (G113) je prav tako poševno odrezano, a brez poudarjenega roba, gladko rebro je tik pod ustjem.

Varianta II Tudi pri tej varianti lahko ločimo dve podvarianti. Razlika med njima je v nagnjenosti ustja.

Ustje variante IIa (G364) je rahlo poševno prisekano, zaključuje se skoraj koničasto, je zelo poševno. Na vratu je gladko rebro. Skledе variante IIb (G114, 330, 365) so bile verjetno bolj globoke, saj je ostenje manj nagnjeno, a še vedno izrazito nagnjeno. Ustje je rahlo poševno prisekano, na zunanji strani se zaključijo skoraj koničasto. Gladko rebro je na rahlo vbočenem prehodu ustja v vrat.

Varianta III Ustja skled te variante so zgoraj ravno odrezana, na zunanji strani se zaključijo skoraj koničasto, od tod preidejo enakomerno, brez zožitve ali razširitve, v poševno nagnjen vrat (G323, 324, 328). Gladko rebro je na prehodu v vrat.

Polkroglaste skledе (sl. 39)

Skupna značilnost te vrste skled je njihova polkroglasta oblika. Gre za različno široke skledе.

Varianta I Pri tej varianti skled je ustje lahko ravno odrezano (varianti Ia, Ib) ali pa tudi rahlo navznoter razširjeno (varianti Ic, Id). Najverjetneje gre za plitve skledе.

Ustje variante Ia (G44, 171, 247) je ravno odrezano, z dokaj ostrimi robovi. Po rahli zožitvi prehaja tekoče v spodnji del posode.

Ustje variante Ib (G392) je sicer ravno odrezano, a so njegovi robovi zaobljeni. Ostenje se stanjša šele v spodnjem delu posode. Za varianto Ic (G48, 391) je značilno, da je ravno odrezano ustje razširjeno navznoter in da je na notranji strani zaobljeno.

Skleda variante Id (G248) ima ravno odrezano, zaobljeno, razširjeno ustje v obe smeri. Na notranji strani preide v vrat bolj položno kakor na zunanji. Pod ustjem se ostenje nekoliko stanjša, proti spodnjemu delu posode pa spet odebeli.

Varianta II Ustja pri skledah te variante so razširjena v obe smeri, navznoter in navzven.

Pri varianti IIa (G369) je ustje ravno odrezano, zgornji rob je precej širok in zaobljen. Na zunanji strani ustje zelo ostro in skoraj vzporedno z zgornjim robom prehaja v steno posode. Na notranji strani poteka prehod tekoče in rahlo vbočeno, ostenje je dokaj tanko.

Skleda variante IIb (G112, 368) ima masivno, široko ustje, razširjeno v obe smeri. Ustje ni ravno, temveč rahlo poševno odrezano in izbočeno. Na zunanji strani se zaključijo oglato in v izrazitem loku preide v ostenje posode. Na notranji strani je razširitev ustja koničasta in vbočeno preide v ostenje posode. Tudi ta skleda ima v primerjavi z masivnostjo ustja dokaj tanko ostenje.

Latvice (sl. 40)

Varianta I Gre za manjšo plitvo skledo z ravnim, navznoter razširjenim in koničasto oblikovanim ustjem (G87). Ravni rob ustja z dokaj ostrim klekom preide v rahlo izbočen spodnji del posode. Na prehodu ramena v spodnji del latvice je nameščen vo-

doravni držaj skoraj pravokotne oblike z dvema navpičnima predrtinama.

Varianta II Pri varianti II gre za latvico z uvihanim ustjem, ki je na notranji strani ravno odrezano in koničasto (G414).

Ročaji

Trakasti ročaji

Na skledah se pojavljajo le trakasti ročaji. Gre za dve vrsti skled. Trakast ročaj ima skleda variante Id tipa skled z ravnim ustjem (G12), ki je pritrjen tik pod razširjenim ustjem.

Druga vrsta skled s trakastim ročajem so skledе variante IV z močno izvihanim ustjem (G13, 14, 367), pri katerih je ročaj nameščen na prehodu močno izvihanega ustja v vrat in prehodu v dno posode. Par trakastih ročajev ima globoka skleda variante V skled z močno izvihanim ustjem (G212).

Podobno je nameščen trakast ročaj na fragmentu skledе G200.

Jezičasti držaji

Jezičasti držaji so značilni za latvice. Gre za dve različni varianti jezičastih držajev, obe pa imata po dve vertikalni predrtini. Prvi jezičasti držaj je pravokotnega preseka in je nameščen na ramesnu oziroma na klekastem prehodu latvice variante I (G87).

Drugi tip jezičastega držaja z dvema vertikalnima predrtinama ima trikoten presek, nameščen pa je najverjetneje na največjem obodu (G181).

Dna

Skledе imajo dno oblikovano na dva načina: lahko je ravno ali polkroglasto.

Ravna dna (sl. 40)

Varianta I Za ravno dno variante Ia je značilno, da je na spodnji strani zelo rahlo vbočeno in ima na zunanji strani izbočen raven rob, ki je na prehodu v spodnji del skledе zamejen s kaneluro (G342).

Varianta II Pri tej varianti je dno na zunanji strani rahlo poševno povišano, plitka kanelura ga loči od spodnjega dela posode (G292).

Varianta III Pri varianti III (G399) gre za obliko povišanega dna, ki polkrožno preide v ostenje posode. Dno je enakomerno debelo, prehod v ostenje na notranji strani je dokaj položen. Na notranji strani so tudi plitke krožne kanelure, ki so najverjetneje posledica dodelave.

Polkroglasto dno

Polkroglasto oblikovano dno je bilo najdeno le eno (G199). Gre za dno, ki je na zunanji in notranji strani skledе polkrožno, zravnano je na sredini dna.

Skodele

Med skodele so uvrščene tiste posode, katerih širina je večja kakor višina oziroma katerih širina ustja znaša približno toliko kakor njihova višina. So manjših dimenzij. Vse so izdelane prostoročno.

Skodele z rahlo izvihanim ustjem (sl. 40)

Varianta I Za to variantno skodel je značilno rahlo izvihano ustje, ki prehaja v visok vrat s klekom na spodnji polovici posode. Skodela variante Ia (G197) ima zaobljeno, skoraj koničasto ustje, varianta Ib (G289) pa poševno prisekano, v obe smeri rahlo razširjeno ustje z robom na zunanji strani. V spodnjem delu ostenja je oster klek.

Varianta II Skodela te variante ima rahlo izvihano ustje, ki je zgoraj odebeljeno in se s plitko zarezo loči od vratu, tako da tvori zaobljen rob (G388). Vrat je stožčast, od zaobljenega trebuha se loči s plitko kaneluro, pod katero je okras z motivom poševnih vrezov. Dno skodele je ravno.

Skodele z močno izvihanim ustjem (sl. 40)

Varianta I Ta skupina skodel ima močno izvihano zaobljeno ustje (G27, 56). Ustje prehaja v kratek vrat, ki ima precej manjši premer kakor ustje. Pod vratom se ostenje z blagim klekom rahlo zoži in prehaja v zaobljen trebuh (G95).

Varianta II Znotraj variante II ločimo dve podvarianti. Skodela variante IIa (G250) ima izvihano ustje, ki je oblikovano dokaj koničasto v izrazit rob. Vrat skodele je rahlo odebeljen, na prehodu v trebuh oziroma spodnji del skodele pa je blag klek. Skodela ima en tunelast držaj skoraj pravokotne oblike. Prstanasto dno ima štiri luknjice na prstanu, na notranji strani pa plitke kanelure.

Skodela variante IIb (G11) je ohranjena le fragmentarno, vendar je očitno, da gre za močno izvihano ustje, katerega rob ni ohranjen. Na zunanji strani skodele je prehod vratu v trebuh poudarjen s kaneluro, nad in pod njo pa je delno ohranjen metličast okras iz poševnih črt. Prehod vratu v trebuh oziroma spodnji del posode je označen z ostrim klekom.

Varianta III Ustje skodele variante IIIa je precej izvihano in skoraj koničasto, tako da tvori precejšen rob (G332).

Ustje skodele variante IIIb je koničasto izvihano (G122). Od prejšnje variante se razlikuj po tem, da je prehod v vrat bolj položen, vrat pa je bolj nagnjen navznoter.

Skodelica variante IIIc (G391) ima izvihano ustje s koničastim robom, na spodnjem delu je tik pod robom plitek vrez, ki poudari rob. Pokončen vrat se razširi proti največjemu obodu skodele z ostrim klekom. V spodnjem delu skodele se zoži proti ravnemu dnu.

Razlomljeno ustje skodele variante IIIId (G268) je izvihano in zaobljeno, na spodnji strani izvihka je plitek vrez, ki tvori rob.

Nizka skodela variante IIIe (G8) ima zaobljeno, močno izvihano ustje, ki prehaja v pokončen vrat. Prehod iz ustja v vrat je tekoč, prehod iz vratu v trebuh pa je označen z blagim klekom in kaneluro, tik pod njo pa so na največjem obodu štiri ovalne bradavice. Skodela ima ravno dno.

Skodele z ročajem (sl. 40)

Glede na oblikovanost ustja, mesto ročaja oziroma mesto kleka lahko znotraj te vrste skodel ločimo več variant.

Varianta I Fragment skodele te variante ima rahlo izvihano zaobljeno ustje (G9). Na prehodu v pokončen vrat se ostenje rahlo zoža. Tik pod prehodom je ohranjen nastavek za trakast ročaj.

Varianta II Za skodelo variante II je značilno rahlo izvihano ustje, ki se nadaljuje v lijakast vrat (G288). Tik pod ustjem je nameščen fragmentarno ohranjen trakast ročaj.

Varianta III Pri skodelah te variante trakast ročaj izhaja iz ustja.

Skodela variante IIIa (G210) ima rahlo izvihano zaobljeno ustje, ki se nadaljuje v rahlo poševen vrat. Trebuh ima na največjem obodu klek. Glede na ohranjenost skodele lahko sklepamo, da je bil klek približno na polovici oziroma tik pod polovico posode.

Trakast ročaj skodele variante IIIb (G228) je glede na velikost skodele širok in izhaja iz ustja, na posodo pa je pritrjen na dveh tretjinah med ustjem in klekom. Ustje je izvihano z dokaj koničastim robom in prehaja v pokončen vrat. Tik pod ročajem je trebuh klekasto zalomljen, to je tudi njegov največji obod.

Skodela variante IIIc (G269) ima na zaobljenem, rahlo odebeljenem robu ustja ohranjen nastavek za ročaj. Ustje prehaja v lijakast vrat.

Varianta IV Skodela variante IV (G196) ima trakast ročaj, ki izhaja iz ustja in je na posodo pripet približno na polovici ostenja med ustjem in klekom. Ustje je zaobljeno izvihano, tako da ima dokaj oster rob. Klek na spodnji polovici posode je oster, pod njim se ostenje konično zoži proti ravnemu dnu.

Varianta V Trakast ročaj dokaj oglatega preseka izhaja iz ustja skodele, ki je ostro koničasto zaključeno (G209). Ostenje posode je najmasivnejše na mestu kleka, ki je na polovici posode in predstavlja tudi največji obod posode. Od kleka navzdol se ostenje skoraj konično zoži in se zaključuje z ravnim dnom.

Ročaji

Trakasti ročaji

Trakasti ročaji so značilni za vrsto skodel z ročajem. Pri variantah I in II je ročaj pritrjen na vrat pod ustjem. Pri skodelah variante III (a, b, c), IV in V ročaj izhaja iz ustja, na ostenje pa je pripet približno na drugi tretjini ostenja med ustjem in klekom.

Trakasta ročaja sta deloma ohranjena še na dveh fragmentih skodel (G54, 180), in sicer na spodnjem delu skodel na kleku.

Tunelasti držaj

Druga oblika ročaja je tunelast držaj, ki se pojavi le na skodeli variante IIa skodel z močno izvihanim ustjem (G250). Držaj je skoraj pravokotne oblike, ima horizontalno predrtino, nameščen pa je na prehodu vratu v trebuh.

Dna

Dna so pri skodelah podobna kakor pri loncih, le da imajo manjši premer. Tako imamo tudi pri skodelah ravna dna in prstanaste noge.

Ravna dna (sl. 40)

Za ravna dna skodel variante Ia (G206, 231, 389, 400) je značilno, da so tik nad stojno ploskvijo na zunanji strani rahlo povišana, s čimer tvorijo blag in zaobljen rob, od tod pa se razširijo v spodnji del skodele. Na notranji strani so vse skodele z ravnim dnom polkrožne.

Od zgornje variante se rahlo razlikuje skodela z dnom variante Ib z dokaj globoko kaneluro tik nad spodnjim robom dna (G205). Ta kanelura verjetno pripada okrasu in pomeni izhodišče poševnih reber na spodnjem delu skodele.

Prstanaste noge (sl. 40)

Prstanaste noge skodel lahko razdelimo na nizke, srednje visoke in visoke. V premeru merijo od 4 do 8 cm.

Varianta I Pri varianti I gre za nizke prstanaste noge.

Varianta Ia (G62) ima dokaj globok izvihan prstan, ki se na zunanjem robu zaključi zaobljeno. Rob prstana se na prehodu v ostenje skodele močno vboči. Stojna ploskev je precej široka, na notranji strani se prstan vboči in zravnava v dno. Tudi v notranjosti skodele je dno ravno.

Skodela z dnom variante Ib (G216) ima nizek, na notranji strani vbočen raven prstan. Stojna ploskev noge je skoraj koničasta. Na zunanji strani se prstan rahlo razširi navzven, po rahli vbočitvi pa preide v ostenje skodele. Dno je v notranjosti skodele polkrožno in tanko.

Prstanasta noga variante Ic (G144) je dokaj plitka. Izvihan prstan je zaključen zaobljeno, prehod v spodnji del skodele je na zunanji strani vbočen. Notranjost skodele je polkrožna.

Med nizkimi prstanastimi nogami je noga variante Id (G97) najbolj izvihana. Na zunanjem robu je zaobljena oziroma skoraj oglata, na prehodu v spodnji del skodele pa je dokaj ozka in vbočena. Njena stojna ploskev je široka.

Varianta II Varianta II združuje tri podvarianete srednje visokih prstanastih nog.

Prstanasta noga variante IIa (G297) ima izvihan prstan, ki se na spodnjem robu zaključi koničasto. Prehod v spodnji del skodele je na zunanji strani ostro in globoko vbočen. Dno je na notranji strani skodele polkrožno, na zunanji strani, torej na notranji strani noge, pa izbočeno.

Izvihan prstan noge variante IIb (G350) se zaključuje koničasto, na prehodu v spodnji del skodele je noga vbočena. Noga je na spodnji strani vbočena. Notranjost skodele je polkrožna.

Varianta IIc prstanastih nog ima raven oziroma rahlo uvihan in dokaj globok prstan, ki je na spodnji strani rahlo izbočen (G215). Prstan je na robu zaobljen. Prehod v ostenje je vbočen. Notranjost skodele je pri dnu polkrožna.

Varianta III Pri tej varianti gre očitno za visoko in ozko prstanasto nogo (G218). Rob prstana ni ohranjen, ohranjen je le močno vbočeni in globoki spodnji del noge. Prehod v ostenje skodele je vbočen. Notranjost posode je pri dnu polkrožne oblike.

Načini in motivi okraševanja

Na keramiki s šimanskega najdišča se pojavlja veliko vrst okraševalnih motivov, izdelanih na različne načine. Pravila, ki bi določala, katere posode so okrašene in katere ne, ni; okraševanje posod ima namreč estetsko vrednost. Lahko pa ugotovimo, da se na skledah pojavlja le en način okraševanja, in sicer gladko rebro. Načini, ki so jih uporabljali za okraševanje posod, so štiri²:

1. Vrezovanje: pravi vrez, žlebovi, kanelure, metličast okras
2. Vtiskovanje: vtisi, žigi
3. Apliciranje, modeliranje, inkrustacija
4. Barvni premaz.

Načini vrezovanja

Na šimanski keramiki ločimo štiri načine. Orodje, ki ga je izdelovalec uporabljal pri okraševanju, se razlikuje. Razlike so v velikosti in obliki konice orodja (topa, ostra, pravokotna...). Dejavniki, ki vplivajo na končni videz okrasa, so tudi jakost pritiska orodja

na površino, trdota površine oziroma koliko je glina suha v trenutku vrezovanja okrasa. Na šimanski keramiki je bil okras izdelan tako v mokro kakor suho glino, torej v mehko, polmehko ali trdo površino.

Vsi motivi, izdelani z vrezji, so sestavljeni iz črt, ki so lahko navpične, vodoravne ali poševne. Motivi so lahko črte v snopih, v neprekinjenih nizih, viseči trikotniki, motiv cikcaka in vejice jelke. Pojavljajo se lahko v različnih kombinacijah.

Pravi vrez Vrezan okras je na šimanski keramiki pogost (sl. 41). Velikokrat je motiv okrasa nedoločljiv, saj so okrašeni kosi zelo razlomljeni. Zato lahko govorimo le o kombinacijah elementov. Te so:

- kombinacija vodoravnih in poševnih vrezov (G98);
- vodoravni pasovi vrezov in vzporedni vrezi pod njimi (G143);
- vodoravni in sklenjeni poševni cikcakasti vrezi; med ravnimi črtami je ena poševna (G4);
- skoraj navpični vrezi, zaključeni s poševno črto (G252);
- vodoravni vrezi, preko katerih potekajo poševni (G79);
- poševna črta, na katero se navežejo vodoravne (G48);
- poševni vrezi (G223);
- kombinacija vodoravnih (enega ali več) in poševnih vrezov (enega ali več) (G164);
- ena vodoravna črta (G81);
- kombinacija dveh skupin zrcalno postavljenih poševnih črt (G361);
- pasovi vodoravnih črt (G280);

V treh primerih (G98, 223, 280) so kombinacije vrezov ob ročaju. Na loncu s stožčastim vratom G361 se nahaja okras na prehodu vratu v trebuh. V mehko površino so vrezane črte na fragmentu G98, v polmehko na fragmentih G143, 4, 252, 79, 48, 223, v trdo pa na fragmentih G164, 81, 361 in v zelo trdo površino na fragmentu G280.

Treba je opozoriti, da so te kombinacije vrezanih črt najverjetneje del motivov, ki so opisani v nadaljevanju. Tako bi lahko bila kombinacija linij G98 na primer del okrasa G378, kombinacija G143 del motivov G36, 135, 57, kombinacija črt G235 del motiva G57.

Motivi, ki so izdelani na ta način, so naslednji:

- motiv izmenjajočih se snopov poševnih vrezov (G243);
- motiv visečih trikotnikov, zapolnjenih s poševnimi črtami (G375);
- snop navpičnih črt nad vodoravno, pod katero je viseč trikotnik, zapolnjen s poševnimi črtami (G235);
- snop poševnih črt nad pasom, zamejenim z dvema vodoravnima vrezoma, pod njim snopi poševnih črt, katerih notranji sta združeni (G36);
- snop poševnih črt znotraj pasu, zamejenega z dvema vodoravnima vrezoma (G135);
- neprekinjena niza poševnih in navpičnih črt, ločena z vodoravnim vrezom (G57);
- snopi poševnih črt, sklenjenih v trikotnik (G5);
- dvojna cikcakasta črta (G312);
- kombinacija snopov zrcalno postavljenih poševnih črt, vodoravnih vrezov, motiva vejice jelke in visečih trikotnikov, zapolnjenih s poševnimi vrezji (G378);
- kombinacija treh vodoravnih črt, pod njimi pas z dvojnimi cikcakom, ki je zamejen z vodoravnim vrezom. Sledi pas s snopi kratkih navpičnih vrezov in dva pasova z visečimi trikotniki, zapolnjenimi s poševnimi črtami (G373).

2 Pri opredeljevanju načinov sem si pomagala z priročnikom Rye 1981. V veliko pomoč pri določitvah motivov in načinov pa mi je bila tudi Milena Horvat z Oddelka za arheologijo, Filozofska fakulteta, ki je okrašene fragmente keramike dejansko »imela v rokah«.

41 Pregled ornamentov in načinov okraševanja (pravi vrez, žlebovi, kanelure in metličasti okras); vtisi, žigi.

Pravi vrez

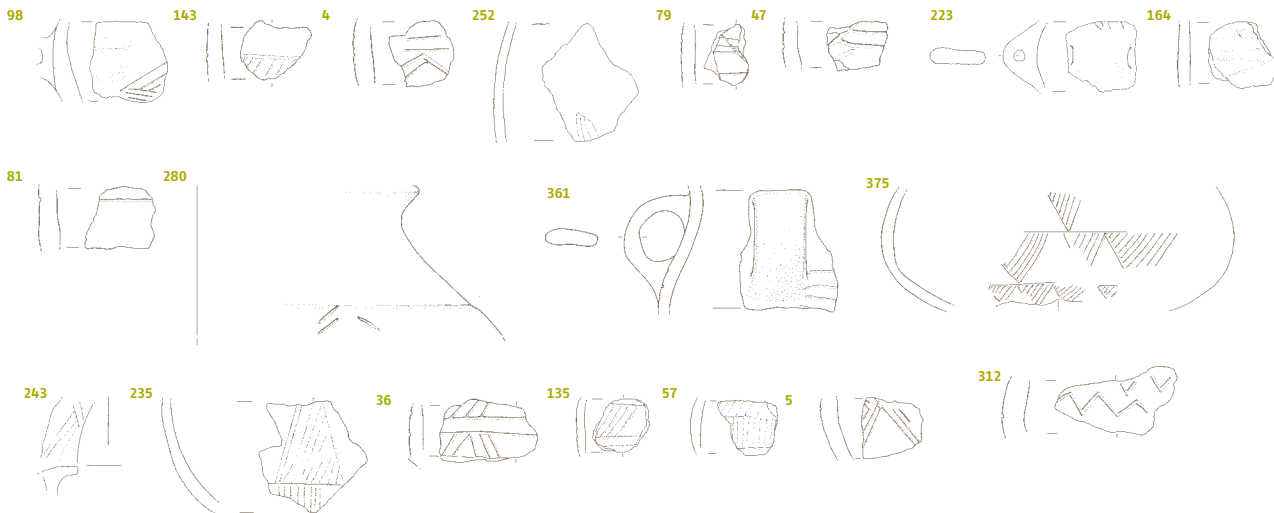

Žlebovi

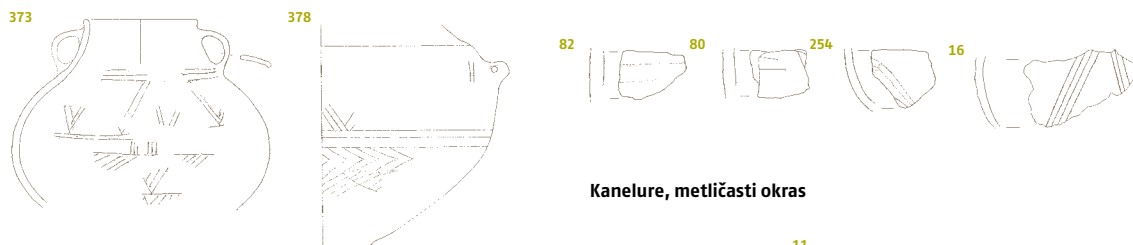

Kanelure, metličasti okras



Vtisi



Žigi

Plastična rebra

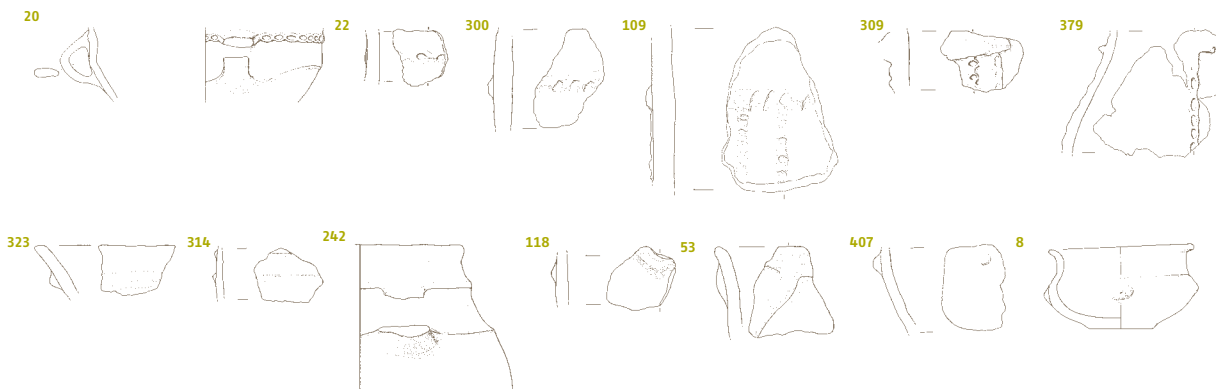

Modeliranje



Okrasi z motivi **G235**, **135** in v enem primeru **G375** so izdelani v trdo površino, **G57** v zelo trdo površino, ostali pa v polmehko. Z načinom pravega vreza je okrašenih več loncev in obe amfori. V skupini loncev s stožčastim vratom sta na ta način okrašena dva: prvi je okrašen s snopi zrcalno postavljenih poševnih črt, vodoravnih vrezov, motiva vejice jelke in visečih trikotnikov, zapolnjenih s poševnimi črtami (**G378**), okras se začneja v višini tunelastih ročajev in poteka po celotni površini spodnjega dela posode (**G378**). Drugi je okrašen s kombinacijo dveh skupin zrcalno postavljenih poševnih črt (**G361**), in sicer na prehodu vratu v trebuh (**G361**). Po celotnem zgornjem robu ustja je z motivom izmenjajočih se snopov poševnih črt (**G243**) okrašen lonec z ravnim ustjem variante IVd (**G243**). Tik ob trakastem ročaju je z vodoravnimi vrezmi (**G280**) okrašen fragment lonca (**G208**). Amfora je z okrasom okrašena od spodnjega dela ročajev po celotni površini (**G373**). Po celotni površini spodnjega dela posode je okrašena tudi druga amfora **G374**, in sicer z motivom visečih trikotnikov, zapolnjenih s poševnimi črtami (**G36**).

Žlebljen okras Žlebljen okras je bil na šimanski keramiki lahko izdelan v mehko, polmehko ali trdo površino. Kombinacije elementov, to je ravnih črt, so naslednje (sl. 41):

- vodoravne črte (**G82**);
- vodoravne in poševne črte (**G80**);
- poševne črte, prekinjene s poševno črto (**G254**).

Prvi dve kombinaciji sta izdelani v mehko površino, zadnja v trdo. Motiv, izdelan na ta način, je le eden, to so snopi poševnih črt (**G16**). Gre za tri primere. V primeru, ko je izdelan v polmehko glino, je zaglajen (**G16**). Druga dva sta izdelana v trdo površino. Eden izmed teh dveh je skodela, ki je z motivom snopov poševnih črt (**G16**) okrašena na prehodu iz vbočenega vratu v trebuh (**G388**).

Kaneliran okras Kaneliran okras je zastopan le v enem primeru. Gre za visoko konično prstanasto nogo lonca, kjer so na zunanji strani vidne plitke kanelure v kombinaciji s poševnimi in vodoravnimi črtami (**G217**). Kanelure se pojavljajo tudi v kombinaciji s pravimi vrezmi in metličastim okrasom.

Metličast okras Skodela z variante IIb je na prehodu iz vratu v trebuh okrašena z metličastim okrasom (**G11**). Okras je izdelan v polmehko površino.

Kombinirani načini okrasa Pojavljata se dve kombinaciji:

- kanelure s pravim vrezom so kombinirane na loncu s stožčastim vratom, kjer gre za zrcalno postavljene poševne črte (**G361**) pod kaneluro na meji med vratom in trebuhom;
- kanelure in metličast okras sta kombinirana na skodeli, kjer je metličast okras pod in nad kaneluro, ki poteka na kleku posode (**G11**);

Načini vtiskovanja

Pri izdelavi okrasa z vtiskovanjem je lončar orodje, bodisi prirejeno orodje bodisi šilo ali pa prst, vtisnil navpično ali poševno na površino posode. Na šimanski keramiki ločimo dva načina: pravo vtiskovanje in žigosanje (sl. 41).

Vtiskovanje Pri tem načinu gre za razliko od žigosanja za posamično vbadanje ali vtis orodja ali prsta v površino. Posamičen element, ki je izdelan z vtiskovanjem, je ohranjen v enem primeru. To je vtis okroglih jamic (**G389**).

Drugi motivi so:

- niz vtisov v obliki kapljic (**G72**);
- niz odtisov prstov (1).

Oba motiva sta vtisnjena v polmehko površino, pojavljata pa se na različnih mestih na posodi. V enem primeru se niz kapljic (**G23**) nahaja na zgornjem robu ustja lonca z ravnim ustjem variante IIIc1 (**G72**), v drugem pa v kombinaciji s pravim vrezom. Motiv niza odtisov prstov je ohranjen na zunanjem robu jezičastega držaja (**G346**).

Žigosanje Značilno je enakomerno ponavljanje enakih elementov, ki jih je izdelovalec dosegel z vtiskovanjem matrice. Element je v našem primeru trikotnik, in sicer gre za motiv niza nasproti si stoječih trikotnikov (**G92**). Ta motiv je lahko kombiniran z dvema drugima načinoma okraševanja (kanelurami in inkrustacijami).

Kombinacije okraševanja z vtisi in drugimi načini okraševanja Način vtiskovanja se pojavlja tudi na našem najdišču z dvema drugima načinoma:

- kombinacija vtiskov s pravim vrezom, kjer so na fragmentu nad nizom kapljic (**G92**) snopi poševnih in polkrožnih črt, sklenjenih v trikotnik (**G5**) (**G23**);
- kombinacija žigov, kanelur in inkrustacije na fragmentu z nizom nasproti si stoječih trikotnikov in vodoravno kaneluro (**G92**).
- Sledovi bele barve na notranjih robovih trikotnikov kažejo, da gre za inkrustirane like.

Vtisnjeni okras so pogosti na rebrih, ki so razčlenjena z različnimi odtisi.

Načini modeliranega okrasa

Nalepke Pri apliciranju (sl. 41) gre za lepljenje okrasa na površino posode, pri čemer je okras iz iste mase kakor posoda. Motivi so naslednji:

- vodoravno rebro, razčlenjeno z odtisi prstov (**G20**);
- vodoravno rebro, razčlenjeno z odtisi topega predmeta (**G22**);
- vodoravno rebro, razčlenjeno z odtisi šila (**G300**);
- vzporedni navpični rebri, razčlenjeni z odtisi trikotnega predmeta (**G309**);
- vodoravno rebro, razčlenjeno z odtisi šila, pod katerim sta vzporedni navpični rebri, razčlenjeni z odtisi šila (**G109**);
- navpično rebro, razčlenjeno z odtisi prstov (**G379**);
- vodoravno gladko rebro (**G323**);
- dve vzporedni vodoravni gladki rebri (**G323**);
- viseče gladko rebro (**G118**);
- vodoravno gladko rebro, iz katerega izhaja poševno gladko rebro (**G53**);
- okrogle bradavice (**G407**);
- ovalne bradavice (**G8**).

Z motivom vodoravnega rebra, razčlenjenega z odtisi prstov, je okrašen lonec, pri katerem rebro izhaja iz trakastega ročaja (**G20**). Z enakim motivom je okrašen fragment lonca, pri katerem rebro izhaja iz jezičastega držaja, okrašenega z odtisi prstov (**G119**). Lonci so okrašeni z motivom vodoravnega gladkega

rebra (G323), tako cilindričen lonec variante I (G147) in lonec z izvihanim ustjem variante IIa (G240). V enem primeru je trebušasti lonec okrašen z motivom dveh vzporednih vodoravnih gladkih reber, ki izhajata iz ročaja (G314), v drugem pa ima lonec z izvihanim ustjem variante IIIa (G242) okras z motivom vodoravnega gladkega rebra, iz katerega izhaja poševno gladko rebro (G53). Z motivom vodoravnega gladkega rebra (G323) so okrašene konične skledе. Rebri je nameščeno bodisi tik pod ustjem (G113) bodisi na vratu (G363).

Štiri ovalne bradavice ima skodela z močno izvihanim ustjem (G8).

Modeliranje Gre za oblikovanje okrasa iz iste mase, kakor je posoda. Ločimo dva motiva (sl. 41):

- vodoravno gladko rebro (G317);
- niz poševnih reber (G205).

Z motivom neprekinjenega niza poševnih reber je okrašen spodnji del skodele G205.

Inkrustacija Sledovi, da je bilo na šimanski keramiki pri okraševanju uporabljeno tudi inkrustiranje, so vidni na odlomku, kjer je bil motiv niza nasproti si stoječih žigosanih trikotnikov inkrustiran (G92).

Barvni premaz

Barvni premaz na šimanski keramiki ni pogost. Ohranjen je le na maloštevilnih razlomljenih kosih, večinoma le v sledovih. Pojavlja se v treh različnih variantah, in sicer v rdeči barvi, v enem primeru pa v rdeče rjavi (G3) in v oranžni barvi (G158). Posoda je premazana le na zunanji strani (rdeče rjav premaz na posodi G3, rdeč premaz na posodi G42, rdeč premaz na prstanasti nogi G62, rdeč na jezičastem držaju G75, oranžen premaz na loncu G158, rdeč premaz na posodi G317, rdeč premaz na posodi G322 in rdeč premaz na loncu G371). Na notranji strani je rdeč premaz na posodi G314, medtem ko je na loncu G333 rdeč premaz viden na notranji strani posode in na zgornjem robu ustja.

Poskus kronološke in kulturne opredelitve keramike

Za posamezne tipe šimanske keramike je najti primerjave med keramičnim inventarjem, datiranim od obdobja eneolitika do prvih faz kulture žarnih grobišč.

V obdobje poznega eneolitika lahko uvrstimo le nekaj tipov posod, ki so splošna značilnost eneolitika in zgodnje bronaste dobe ter se delno pojavljajo še v srednji bronasti dobi. To velja za obliko skled, kakršna je šimanska skleda z ravnim ustjem variante IIa (G29, 50, 83, 108). Ta varianta skled je na šimnu neokrašena, takšne pa so v okviru kultur, kjer jim je najti analogije, le redke. Primerjave lahko najdemo na eneolitskih najdiščih v Sloveniji v okviru kultur na Ljubljanskem barju (Korošec P. 1973, 192)³, na

3 Gre za skupino Ig II, ki po Koroščevi pomeni mlajšo fazo eneolitika v Sloveniji (faza III). Ta horizont je Dimitrijevič poimenoval Ljubljansko barje II in uporabil ime Ljubljanska kultura, ki je postvučedolska in posteneolitska (Dimitrijevič 1979, 318s). Parzinger se s Koroščevo ne strinja glede poimenovanja: po njegovem mnenju ne moremo govoriti o skupini, pač pa o stopnji Ig II, sam pa to stopnjo poimenuje Ig-a in jo

primer s skledami iz Dežmanovih kolišč (Harej 1978, T.2:1)⁴, na zahodnobosanskem področju v okviru vučedolske kulture na najdišču Zecovi, datirane v pozno fazo C te kulture (Dimitrijevič 1979, T.36:1). Največ primerjav pa tej obliki skled najdemo na področju, kjer se je razprostirala cetinska kultura. Takšnim skledam lahko v okviru cetinske kulture sledimo v celotnem časovnem razponu njenega trajanja, ki sega od poznega eneolitika do zgodnjih obdobjih srednje bronaste dobe. V 1. stopnjo cetinske kulture je uvrščena skleda iz Lada v gomili 2, ki je po zgornjem robu okrašena z žigosanimi trikotniki (Marović 1991, sl. 71:17)⁵, v Biskupiji pa je podoben fragment ustja skleda okrašen tako po zgornjem robu kakor tudi po zunanji strani (Batović 1975, 108, T.23:7)⁶. Na najdišču Lukavača v gomili 67 je podobna skleda, okrašena z vrezi na zunanji strani, opredeljena na prehod iz 1. v 2. stopnjo. Enako je datirana tudi skleda z ravnim ustjem Ic (G59) iz iste gomile. Za skledo z ravnim ustjem variante IIa (G29, 50, 83, 108) najdemo primerjave v 2. stopnji cetinske kulture. Podoben, neokrašen primer je znan iz najdišča Rudine, gomile 27 (Marović 1991, 56, 101, 103, 107, sl. 23:10; 41:6; 42:11; 43:2). Vsi ostali kosi skled s cetinskih najdišč so okrašeni z žigosanim okrasom po zgornjem robu, tako skleda z najdišč Lukovača gomile 68 (Marović 1984, sl. 11:3, 49) in Otišič-Vlake, Vrtača I, datirani v čas pred BrA1 po Reineckeju (Milošević/Govedarica 1986, T.7:5).

Okraševanje s cikcakastim vrezom na zgornjem robu (G243) in dvema vodoravnima vrezoma s sklenjenima poševnima črtama pod njima, med katerima je ena poševna (G4), poznamo s skleda iz Biskupije, ki je podobna skleda z ravnim ustjem variante IId (G243) s šimanskega najdišča, s trojnim cikcakastim okrasom na zgornjem robu in fragmentu posode z enakim okrasom (G4). Oba motiva, ki sta na šimnu na dveh različnih fragmentih, sta torej v Biskupiji na isti posodi. Tudi v Istri so v Dančevi pečini našli posodo, ki jo glede na obliko lahko primerjamo s skledo z ravnim ustjem variante IIa, glede na okras pa s skledo z ravnim ustjem variante IId. Datirana je v okvir eneolitika (Petrič 1978, 443-447, Sl. 1; Tab. 1). Za ta tip skleda najdemo primerjavo glede na način okraševanja (vrezovane poševne linije) in oblike ustja tudi v jamskem najdišču Škarin Samograd, in sicer v sloju 2. stopnje cetinske kulture. Tak način okraševanja na ustju je, poleg žigosanega, namreč značilen za cetinsko kulturo (Marović/Čović 1983, 197, T.29:3,3a, T.29:4,4a). V 2. stopnjo cetinske kulture sta uvrščeni tudi skleda, podobni naši skleda z ravnim ustjem Id (G12), na najdišču Lukovača v gomili 68 (Marović 1984, sl. 11:1) in skleda z ravnim ustjem Ic (G193, 413) v gomili 26 v Rudinah (Marović 1991, 56, sl. 20:11). Ta zadnja je podobna tudi loncu iz Velike gradine

vzopreja s stopnjo Notranje Gorice-c in s horizontom Máko-Vučedol-Jevišovice B (Parzinger 1984, 44). Batović fazo Ig II povezuje z drugo fazo jadranskega eneolita (Batović 1975, 113).

4 Skleda je po vrhu roba okrašena; Harej 1981-82, T.10:15 z okrasom po robu ustja; Harej 1987, T.12:4.

5 Tristopenjsko delitev cetinske kulture sta na podlagi najdb iz treh horizontov v jami Škarin Samograd uvedla Marović in Čović, pri čemer ustreza 1. stopnja koncu eneolitika in prehodu v zgodnjo bronasto dobo (BrA1 po Reineckeju), 2. stopnja zavzema pretežni del zgodnje bronaste dobe (BrA1 in A2) in 3. stopnja konec zgodnje bronaste dobe (konec BrA2) in del starejše stopnje srednje bronaste dobe (BrB1) (Marović/Čović 1983, 197, 198, 200). Za novejšo diskusijo glej Della Casa (1996, 127-135).

6 Po Batovićevem mnenju je cetinska kultura predstavnik prve faze jadranskega eneolitika, razvila naj bi se neposredno iz najmlajše stopnje jadranskega eneolitika (Batović 1975, 119, 120). Za novejšo datacijo glej Marović/Čović (1983, 197, T. 29:4, 4a) in Milošević/Govedarica (1986, T.7:5).

pri Varvari, ki ima ohranjen ročaj, in je datirana v stopnjo Varvara A-3, ki obsega čas razvite zgodnje in začetek srednje bronzaste dobe (BrA2, prehod v BrB1) (Čović 1978, 60, T.22:5)⁷. Podobne skledе so znane tudi z naselbine Szigetcsép–Tangazdaság na Madžarskem (Ecsedy 1988, Fig. 4:14).

Oba obravnavana tipa šimanskih skled (skleda z ravnim ustjem Ild G243) in skleda z ravnim ustjem IIa (G29, 50, 83, 108) se na dalmatinskem področju redkeje pojavljata na prehodu iz zgodnje v srednjo bronasto dobo, to je v 3. stopnji cetinske kulture: zanju najdemo analogije le v Podvršju v gomili Mala Glavica. Zanimivo je, da je bilo v tej gomili poleg keramičnih pridatkov najdeno tudi večje število kamnitih artefaktov, med njimi tudi trikotna kamnita puščica brez trna, ki je podobna obema šimanskima puščicama (G134, 383) (Batović 1989, 16, sl. 15:2; 17:1,6; 26; Batović/Kukoč 1987, 61).

Tako zaradi oblike kakor tudi zaradi okrasa moramo na tem mestu omeniti še skodelo z Ljubljanskega barja iz eneolitске skupine Ig II, ki ima podobno, navznoter razširjeno ustje s širokim zgornjim robom, po katerem je skodela okrašena s petkratnim cikcak okrasom. Od šimanskega se razlikuje le po tehniki izdelave: gre za tehniko žigosanja z ovito nitjo (Korošec/Korošec 1969, 16, T.48:7)⁸.

Med zgodnejše oblike skled bi lahko uvrstili tudi skledo z ravnim ustjem Ie (G184), ki jo lahko primerjamo s skledo z Gradca pri Mirni, saj imata zelo podobno oblikovano ustje s poudarjenim, rahlo prisekanim robom ter prehodom v recipient posode, le da je tamkajšnja okrašena z vbodi in brazdastim vrezom. Časovno jo vzporejajo s tretjo fazo Ljubljanskega barja (Dular et al. 1991, 89, T.26:10a)⁹. Primerjave za polkroglaste skledе variante IIa (G369) lahko najdemo tako v Sloveniji v okviru poznega eneolitika na najdišču Parte (Harej 1981–82, T.24:2)¹⁰ kakor tudi v Panoniji v okviru zgodnjebronastodobne kulture Vinkovci na najdiščih Vinkovci–Tržnica (Dimitrijević 1982, 19, T.6:4) in Drljanovac (Durman 1982, 42,43, T.7:6)¹¹, kjer sta obe skledi postavljeni v stopnjo Vinkovci A-2 (Durman 1982, 43)¹² ter na zahodnem Balkanu v okviru 3. stopnje cetinske kulture, na primer v gomili Mala Glavica pri Podvršju (Batović 1989, 26, sl. 16:3). Podobne skledе so znane tudi iz vzhodne Panonije, in sicer iz bronastodobne naselbine Sziget-

csép–Tangazdaság, ki naj bi sodila v okvir skupine Csepel kulture zvončastih čaš (Ecsedy 1988, 18, Fig. 5:9; 9:1)¹³. Tudi skledo z ravnim ustjem Ia (G101, 103) lahko primerjamo s skledo s tega najdišča (Ecsedy 1988, 18, Fig. 2:3), podobno pa najdemo tudi na Partah (Harej 1987, T.19:6). Ta tip skledе se ohrani še v srednji bronasti dobi. Najdemo ga med skledami z najdišča Sotćiastel, v sloju A (Tasca 1998, Fig. 12:5)¹⁴ ter iz Straubinga, opekarna Dendl iz časa kulture grobnih gomil (Hundt 1964, 43, Taf. 28:6, 48, Taf. 37:7). Na Partah lahko najdemo primerjave za polkroglaste skledе variante Ia (G44, 171, 247) in Ib (G392) (Harej 1987, T.17:8,9) in za skodelo z rahlo izvihanim ustjem II (G388) (Harej 1987, T.18:2). Med lonci bi morda lahko kot eneolitško obliko opredelili tudi trebušasti lonec III (G406). Gre za podobno obliko, kakršna je bila najdena v Jakšiču v okviru pozne III. stopnje lasinske kulture (Dimitrijević 1979a, 158, T.21:4,5). Tudi v pred kratkim sistematično raziskani naselbini na Hardeku pri Ormožu so v 1. ognjišču našli podobne fragmente loncev. Večina keramike iz tega ognjišča je primerljiva s keramiko lasinske kulture¹⁵. Podobno obliko trebušastih loncev je najti tudi v okviru južnoslovaške bronastodobne kulture Piliny, na primer na najdišču Šafarikovo (Furmanek 1977, 304, T.II:7)¹⁶. Tamkajšnja amfora ima v nasprotju z našim loncem okras – izboklino in polkrožno kaneluro nad njo – in tudi vrat je rahlo odebeljen. Datirana je v BrB1 (Furmanek 1977, 326). Vendar pa so na nekaterih ostalih najdiščih te kulture našli našemu loncu zelo podobne amfore, tako v grobovih 4/36 in 13/51 na grobišču Barca II (Jilková 1961, 81s, Obr. 7:1; 8:4, 11:3 itd.) in na najdiščih Datek in Halmaj (Kemenczei 1968, Abb. 9:17; isti, Abb. 11:11). Prav zaradi teh različnih in le približnih primerjav moramo natančno časovno opredelitev našega trebušastega lonca III pustiti še odprto; želeli smo le nakazati, kakšne težave obstajajo pri datacijah posameznih kosov.

Trebušast lonec variante Ib (G241) najdemo v zgodnjebronastodobni naselbini vzhodne Panonije Szigetcsép–Tangazdaság (Ecsedy 1988, Fig. 7:17)¹⁷. Skoraj enak lonec, kakor je naš trebušasti lonec variante II (G242), pa je najden na najdišču Franzhausen I, in sicer v skeletnem grobu 850. Grob je datiran v zgodnjo bronasto dobo (Neugebauer/ Neugebauer 1997, 467, 560, Taf. 583:7)¹⁸. Med zgodnjebronastodobne oblike keramike, ki se ohranijo v uporabi tudi še v srednji bronasti dobi, sodi lonec z ravnim ustjem IIIf (G158). Oblika ustja, kakršno ima ta tip lonca, je značilna za Makó kulturo v severozahodni Panoniji. Najbolj se ustju lonca s šimna približata lonca z naselbin Táp–Borbapuszta (Figler 1994, 21, Abb. 5:2) in Budimpešta (Budapest III, Ulica Aranyhegy) (Kalicz–Schreiber 1994, 41, Abb. 6:9), malo manj (po zunanjem robu je okrašen z odtisi šila, oblika je pa zelo podobna) pa lonec iz sredinske skupine grobov v Franzhausnu (Franzhausen–Mitte), ki je datiran v zgodnjebronastodobno fazo

7 Čović je na podlagi rezultatov izkopavanj v Varvari obdobje zgodnje bronzaste dobe razdelil na stopnji Varvara A-2 in Varvara A-3. Prva, starejša podfaza, ustreza Reineckejevi stopnji BrA1, Varvara A-3 pa zavzema obdobje razvite zgodnje bronzaste dobe, po Reineckeju BrA2 in prehod v Br B1 (Čović 1983, 171).

8 Pri tem je treba poudariti, da je delitev materiala na skupini Ig I in Ig II nastala na podlagi okrasa, v tem primeru pa primerjamo le obliko posode.

9 Keramični inventar z Gradca pri Mirni vzporejajo s prvimi tremi horizonti Ljubljanskega barja, neke med pozno lengyelsko in zgodnjo badensko kulturo, ker pa je bila skleda najdena v najvišjem sloju (bivalni površini) in glede na brazdasti vrez, jo avtorji postavljajo v fazo Ljubljansko barje III po Parzingerju (Dular et al. 1991).

10 Ta skleda ima na zunanjem robu ustja vodoraven držaj z dvema vertikalnima predrtinama. Tudi na šimnu sta bila najdena dva: eden na latvici T.12:4 in eden razlomljen in trikotnega preseka (T.22:1). Na Partah je bilo najdenih več skled s podobnim vodoravnim držajem (Harej 1981–82, na primer T.24:4,6).

11 Pri tej objavi moram opozoriti na tiskarsko napako: tabele so napačno oštevilčene, tako da je ta skleda na T.6:6, v tekstu pa je omenjena kot skleda na T.7:6. Ta skleda ima v primerjavi z našim zunanji rob malce bolj oglat.

12 Kronologija je določena na podlagi ugotovljenih horizontov na najdišču Vinkovci–Tržnica, pri čemer sodi ta tip skledе v horizont C-2, v okviru katerega sta determinirani stopnji A-1 in A-2 kulture Vinkovci. (Dimitrijević 1982, 8, 19).

13 Po mnenju nekaterih avtorjev naj bi bila skupina Csepel zvončaste čaše zgodnja faza kulture Nagyrev kot del te kulture (Kalicz–Schreiber 1994, 41–42). Po Ecsedyju (Ecsedy 1988, 18) gre le za istočasnost obeh pojavov brez kulturnih in geografskih povezav.

14 Keramika iz sloja A je postavljena v obdobje srednje bronzaste dobe II in III (Tasca 1998, 77).

15 Neobjavljeno. Za prijaznost in vpogled v material in dokumentacijo se lepo zahvaljujem Ivanu Žižku iz Pokrajinskega muzeja Ptuj.

16 Furmanek jo je opredelil kot tip A-V, za katerega je značilno ravno odrezano ustje in ročaji, ki nikoli niso nad največjim obodom.

17 Glej tudi Ecsedy 1988, Fig. 4:14.

18 V grobu so še skleda, lonček, trikotna kamnita puščica brez trna (podobna šimanskima puščicama G134; G383), večje število školjčnih lupinic in živalski zob.

I in IIa (Neugebauer–Maresch 1994, 74, 76, Abb. 4:5). Podobnega najdemo tudi na najdišču Sommerein (Ruttkay 1983, Abb. 31), primerjamo pa ga lahko tudi z loncem z grobišča v Pittenu v grobu 90 (Hamp/Kerchler/Benkovsky–Pivovarová 1978–1981, Taf. 212:8) in 135, ki sta datirana v srednjo bronasto dobo (Benkovsky–Pivovarová 1991, grob 135, Taf. 37:1).

Cilindrični lonec variante III (G372) lahko glede na profilacijo in debelino ostenja vzporejamo z lonci iz Lago di Ledra (Rageth 1975, Taf. 56:18, 57:2). Glede na analogije iz centralnoalpskega področja bi lahko v to obdobje uvrstili tudi tri tipe koničnih skled. Konične sklede Ia (G363), Ib (G113) in IIa (G330, 364) najdemo na najdišču Padnal pri Savogninu v horizontu D, ki je datiran v BrA2, B1 (Rageth 1978, 59, Abb. 24:22; 53:6; 53:8¹⁹). Konična skleda IIa je podobna skledi iz sloja C na Sotčiasstelu (Di Braidia et al. 1998, T.18:79). Okras, ki je značilen za ta tip posod, to je gladko rebro (sl. 41, G323) na zgornjem delu posode skoraj tik pod ustjem, zasledimo najprej v obdobju zgodnje bronaste dobe, in sicer na grobišču Franzhausen I v Spodnji Avstriji, kjer so z gladkim rebrom okrašene posode še redke, na primer na konični skledi Ib (G113) iz groba 903 (Neugebauer/ Neugebauer 1997, Taf. 594: grob 903) ter na loncu iz groba 285 (Neugebauer/ Neugebauer 1997, Taf. 486: grob 285). Pogosteje se začne ta okras pojavljati na prehodu iz zgodnje v srednjo bronasto dobo, na ta način pa so okraševali posode vse do pozne bronaste dobe. Primer najdišča, ki nam dovolj nazorno kaže čas trajanja tovrstega okraševanja, je prav Padnal, kjer so med večletnimi izkopavanji (Rageth 1976, 1977, 1978, 1979, 1980, 1981, 1982, 1983) v vseh horizontih, razen v zgornjem horizontu A, ki je datiran v Ha A/B (Rageth 1981, 68), odkrili posode, okrašene z gladkim rebrom. Geografsko gledano je tak način okraševanja razširjen na področju centralnih Alp v Švici (Padnal) in preko južnih predelov alpske severne Italije (Južna Tirolska z najdiščema Sotčiasstel v sloju »A« (Tasca 1998, Fig. 16:2) in pogosteje v sloju »B« (Di Braidia et al. 1998, npr. T.1; 3; 5) in Schloß Jufal (Urban 1993, Taf. 34:13,23), Trentino z najdišči Lago di Ledro (Rageth 1975, Taf. 78:14,16; 79:8), Castel Pradaglia (Urban 1993, Taf. 38:3), Riparo Gaban (Urban 1993, Taf. 40:16), do Benečije (Cerea, Tombola) (Urban 1993, Taf. 51:5), Tržaškega Krasa (na primer kaštelirji Kaštelir nad Jelarji – Castelliere degli Èlleri (Urban 1993, Taf. 1:17,18), Njivice (Moretti 1978, 11, fig. 8:1), Monte Grisa (Moretti 1978, 41, fig. 7:4, 6), Ponte S. Quirino (Gerdol, Stacul 1978, 65, fig. 5:10) do jugovzhodnoalpskega prostora (v stavbi na Mostu na Soči; Svovljšak 1988–1989, T.8:1–5,12), Renče v Vipavski dolini (Bratina 1995, 142), tudi v Kranju pri Farni cerkvi (Valič 1984, npr. T.19; 12–26). Ker so tovrstna rebra ohranjena povečini le v fragmentih, je njihovo mesto na posodi težko določljivo ali nedoločljivo, pogosto je v spodnjem delu ali pa tudi na sredini posode (Most na Soči), kakor ga ima npr. cilindrični lonec I (G147).

19 Horizonti si časovno sledijo takole: najstarejši je horizont E, ki naj bi pripadal zgodnji bronasti dobi. To naj bi potrjevali najdbi kamnite puščice Abb. 32:12 in triangularnega rezila bodala Abb. 36:1. V horizontu E so našli kalup za iglo z dvojnimi krilci Abb. 58:1, kar naj bi ga uvrščalo v BrA2 (Rageth 1980, 73, npr. Abb. 41:4–9; 42; 43; 52:9). Horizontu E časovno sledi horizont D, datiran v BrA2 in B1 (Rageth 1977, 98, npr. Abb. 27:6; isti, 1978, 59, npr. Abb. 46:23–28). V srednjo bronasto dobo sodi tudi horizont C, datiran natančneje v BrB2/C (Rageth 1977, 99, npr. Abb. 33:16) oziroma deloma že v BrD, saj naj bi bila hiša, v kateri so našli keramiko z gladkim rebrom, postavljena že v pozni srednji bronasti dobi, v uporabi pa naj bi bila do pozne bronaste dobe (Rageth 1976, 176, Abb. 17:8–11). Horizont B sodi v čas BrD, morda že v BrC (Rageth 1981, 67, npr. Abb. 34: 16–31). Za absolutne datacije najdišča Padnal glej Schopper 1996, 211–218.

Redkeje jih najdemo vzhodno od tega področja, na primer v Rabeljci vasi (Strmčnik–Gulič 1988–1989, T.4: 26; 6: 26), na Ptujju na Potrčevi cesti (Jeremov 1988–1989, Sl. 3:2; 4:2), a tudi tod se na posodah nahajajo bolj na sredini.

Za srednjebronastodobne oblike keramike s Šimna najdemo primerjave predvsem v okviru karpatskih bronastodobnih kultur, kakršni sta kultura Piliny in kultura grobnih gomil. Tako je bila v grobu 88/68 v Šafarikovem najdena skleda, ki jo je Fumanek opredelil kot skledo tipa B–I in ki je tako po profilaciji kakor po prstanasti nogi podobna šimanski skodeli z močno izvihanim ustjem variante IIa (G250), le da na nogi nima luknjic in je brez držaja (Fumanek 1977, 306, T.11:5). Skodeli z ročajem variante V (G209) lahko najdemo analogijo na naselbini kulture grobnih gomil Gelsesziget. Tamkajšnja skodela je datirana v BrC (Horváth 1994, Tab. 4:2). V isti hiši kakor skodelo so na tem najdišču našli tudi amforo, ki je podobna amfori s Šimna (G373), in fragment posode, katerega okras bi lahko primerjali z delom okrasa na loncu s stožčastim vratom variante I, z motivom vejice jelke (Horváth 1994, Tab. 5:7 in 6:5). Podoben okras ima šimanski lonec s stožčastim vratom I (G378), glede na obliko pa bi ga lahko morda primerjali s posodo kulture grobnih gomil, najdeno v Szentes–Jaksorpartu (Szabó 1999, 95–97, Fig. 10). Med srednjebronastodobne oblike posod bi lahko uvrstili tudi lonec z ravnim ustjem Ie (G409). Glede na profilacijo je bil podoben najden na naselbini Mannersdorf v pogorju Leitha, opredeljen v obdobje začetka kulture grobnih gomil (Neugebauer 1994, Abb. 80:5). V ta časovni okvir lahko sodijo tudi sklede z močno izvihanim ustjem variante III (G132, 133), ki jih primerjamo z dvema skledama iz Pittena (Benkovsky–Pivovarová 1991, Taf. 40:7, grob 163: Taf. 46:20).

Na področju jugozahodne Panonije najdemo analogijo naši skodeli z ročajem IV (G196) na najdišču Balatonmagyaród–Hídvégpuszta v grobu zgodnje faze kulture žarnih grobišč (BrC/D), v katerem pa so tudi dodatki v tradiciji kulture grobnih gomil (Horváth 1994, 221, Tab. 11:6)²⁰. Ob natančnem iskanju primerjav šimanskim skodelam z ročajem iz skupin IV in III (G210, 228, 269) moramo namreč ugotoviti, da jim težko najdemo primerjave zunaj Balatonmagyaród–Hídvégpuszta, vsaj v kombinaciji z za njih značilnimi elementi: to sta ročaj, ki izhaja iz ustja in ki se pripenja na posodo približno na polovici vratu, in oster klekast zalom. Na prvi pogled so sicer podobne virovitiškimi, a pri značilnih skodelah virovitiške skupine ročaj večinoma ne izhaja iz ustja in se na posodo pripenja na kleku, v primeru pa, ko ročaj izhaja iz ustja, skodela nima klekastega zaloma (Vinski–Gasparini 1983, sl. 34:14–16). Edino, kar povezuje šimanske skodele z virovitiškimi, so prstanaste noge, vendar pa je na Šimnu v celoti ohranjena le ena skodela s prstanasto nogo, ki pa se od virovitiških vendarle razlikuje. Dokaj dobro primerjavo za skodelo z močno izvihanim ustjem IIIe (G8) najdemo v stavbi na Mostu na Soči, ki je datirana v pozno bronasto dobo (Svovljšak 1988–1989, 371, T.4:6), morda pa celo v srednjo (Teržan 1995, 330)²¹. Glede na profilacijo in morda tudi okras (okrogla bradavica) bi lahko to skodelo primerjali tudi s skodelami iz groba 7 iz Moravč pri Sesvetah, ki pa imajo ročaj in so malce višje. Datirane so v I fazo KŽG po Vinski–Gasparinijevi (BrC/D) (Sokol 1988–1989, 429, T.3:1, 2). Podobna šimanski

20 Pri tej skodeli je zgornji del do kleka malce nižji kakor pri šimanski.

21 Skodele iz stavbe z Mosta na Soči (Svovljšak 1988–1989, T.5:4,8,10) vzporeja s skodelo iz jame Bezdanjača pri Vrhovinu (Drechsler–Bižič 1979–80, T.36:5). Glede na viseče ročaje bi lahko sodila že v BrB1 (ista, 256).

je tudi skodela iz groba 2 s Potrčeve ceste na Ptuj, ki pa je kakor moravška višja od šimanske in ima manj izrazito profilacijo. Tudi Jevremov grobove s Ptuja uvršča v virovitiško skupino (Jevremov 1988–1989, 177, 178, sl. 3:6). Za skledo z močno izvihanim ustjem V (G212) najdemo primerjave na naselbini Oloris pri Dolnjem Lakošu, ki jo je Horvat–Šavel postavila v čas pozne srednje in začetek pozne bronaste dobe (Horvat–Šavel 1988–1989, 137, T.3:3). Podobne so tudi na žarnih grobiščih skupine Gređani v Slavoniji, kjer jih lahko primerjamo z žarami prvega tipa, kakor je posode opredelila Minichreiterjeva (Minichreiter 1984, sl. 3:4,5,6)²². Tudi za skledo z močno izvihanim ustjem IVa (G367) najdemo analogijo na dolnelakoški naselbini (Horvat–Šavel 1988–1989, 137, T.5:11)²³. Primerjali bi jo lahko tudi s skledo iz groba 7 iz Moravč pri Sesvetah, kljub temu, da ima šimanska malce daljše ustje. Moravška je postavljena v I. fazo KŽG po Vinski–Gasparinijevi (Sokol 1988–1989, 429, sl. 2, T.1; 2:1). V istem časovnem okviru najdemo primerjave za našo skledo še na dveh najdiščih: Balatonmagyaród–Hídvégpuszta, kjer se skleda nahaja v istem grobu kakor že obravnavana skodela z ročajem variante III oziroma IV in je postavljena v zgodnjo fazo pozne bronaste dobe (Horváth 1994, T.11:2) ter Mala Pupelica, kjer je grob s to skledo datiran v I. fazo KŽG po Vinski–Gasparinijevi (Majnarić–Pandžić 1988, T.2:1²⁴).

Okras

Pomemben element pri obravnavi okraševalnih motivov predstavlja odlomek posode na G23, ki je okrašen z neprekinjenim nizom kapljic pod motivom girlande (G92). Okras spominja na okras keramike lasinjske kulture (Dimitrijević 1979a, na primer T. 20:5,11; 21:6). Lonci s podobnim okrasom so bili v Sloveniji najdeni na Hardeku pri Ormožu²⁵, zato bi tudi naš fragment morda lahko uvrstili v obdobje eneolitika. Tudi sledove rdečega, rdeče rjavega in oranžnega barvnega premaza (G3, 42, 62, 75, 158, 317, 322, 333, 370) bi morda lahko povežali z rdeče barvano keramiko lasinjske kulture. Motiv visečih trikotnikov, zapolnjenih s poševnimi linijami (G243), se na šimanski keramiki pojavi na treh posodah, in sicer na fragmentu G235, ki je bil najden v SE 26, ter na amforah (G373, 375) v SE 43. Okras lahko na zahodnem Balkanu zasledimo že zelo zgodaj – v neolitiku, na primer v okviru starejše faze butmirske kulture Butmir I (Benac 1979, 430, sl. 23:7, T.60:7). Iz obdobja eneolitika poznamo primere motiva visečih trikotnikov, zapolnjenih s poševnimi črtami, v kombinaciji z enakimi stoječimi trikotniki v okviru vučedolske kulture, poznoklasične faze – stopnja B-2 (Dimitrijević 1979, 292)²⁶. Od tod naprej lahko tovrstnemu okrašanju sledimo skozi celotno bronasto dobo. Iz obdobja zgodnje bronaste dobe jih najdemo tako v jadransko-zahodnobalkanski regiji, na primer na keramiki v Podu (Čović 1983, T.24:8), kot

tudi v severni Italiji na najdišču Lago di Ledro (Rageth 1975, Taf. 62:12). Motiv visečih trikotnikov, zapolnjenih s poševnimi črtami, najdemo tudi na najdiščih srednje in s prehoda srednje v pozno bronasto dobo. Primer za tako okrašeno keramiko je posoda iz Dolnjega Lakoša (Horvat–Šavel 1988–1989, T.6:26). V tem času se pojavlja tak okras tudi na področju Spodnje Avstrije, na primer v Pittenu (HAMPL/Kerchler, Benkovsky–Pivovarová 1978–1981, Taf. 213:239²⁷), na avstrijskem Štajerskem na naselbini Deutschlandsberg (Chornitzer/Hebert, Puhm 1996, sl. 3/4), v Panoniji na primer v Balatonmagyaród–Hídvégpuszta (Horváth 1994, sl. 3:6) in na centralnoalpskem področju v Muttenzu, BL "Wartenberg" (Osterwalder 1971, Taf. 55:1,2). V obdobju pozne bronaste dobe se pojavlja takšen okras na Veliki gradini v Varvari, faza C-1 do C-3 (Čović 1983a, 399, 402, T.57:2,4; 59:39). V bronasto dobo moramo uvrstiti tudi naše fragmente, predvsem zaradi oblike posod, na katerih se pojavlja tak okras. Fragment iz SE 26 (G235) bi lahko glede na ostale najdbe iz tega objekta postavili v čas konca srednje in začetek pozne bronaste dobe, amfori pa bi lahko tako glede na zgoraj omenjene primerjave kakor tudi glede okrasa uvrstili v obdobje srednje bronaste dobe (BdB2 – C1).

Keramika, okrašena z rebri, razčlenjenimi z odtisi prstov (G20), se pojavlja na vseh področjih, na katerih najdemo analogije za šimansko keramiko. Na Šimnu je tako okrašenih 25 kosov keramike, od tega največ (9) v SE 43, manj v SE 1 in 2 (6 in 5), en primer pa je v SE 12. Primerjave za tovrstni okras, včasih kombiniran z navpičnimi rebri, razčlenjenimi z odtisi prstov, najdemo na Partah iz obdobja eneolitika (Harej 1978, T.6:10; isti 1987, T.1:10), iz obdobja zgodnje bronaste dobe je na najdiščih cetinske kulture npr. v Rudinah, gomili 26 in 27 (Marović 1991, sl. 20:2; 22:4,5,7), Škarinem Samogradu, kjer so vodoravna rebra, razčlenjena z odtisi prstov, kombinirana z navpičnimi, kot okras G379 (Marović/Čović 1983, Sl. 14:6; T.29:1), v okviru kulture Vinkovci kot v Gradacu in Sarvašu (Šimić 1991, T.6:4), v Panoniji v Szigetcsép–Tangazdaság (Ecsedy 1988, sl. 2:1), v Sé (Kalicz–Schreiber 1991, 21, T.2:12), v Budimpešti Budapest III (Schreiber 1972, sl. 5:9), v Spodnji Avstriji v Schleinbachu (Ruttikay 1983, Abb. 55), v Švici v Grandson VD, Corcelettes (Bill 1976)²⁸ in v severni Italiji v Lago di Ledro (Rageth 1975, npr. Taf. 79:1)²⁹. Rebra, razčlenjena z odtisi prstov, se v okviru srednje bronaste dobe pojavljajo na centralnoalpskem področju, na primer v Zeglingenu BL »Neunbrunn«, kjer so tudi kombinacije vodoravnih in navpičnih reber, razčlenjenih z odtisi prstov (Osterwalder 1971, Taf. 57: 2,3), na področju severne Italije v Sotčiasotelu; tudi vodoravna rebra, razčlenjena z odtisi prstov kombinirana za navpičnimi (Di Braid et al. 1998, Tav. 9:1; 13:13), Ciondar des Paganis (Urban 1993, Taf. 3:4), Grotta della Pollera (Urban 1993, Taf. 16:1) in tržaškega Krasa, na primer Njivice, Monte Grisa, Ponte S. Quirino (Moretti 1978, fig. 8:4,5 7–11. Moretti 1978 fig. 7:1. Gerdol/ Stacul 1978, fig. fig. 5:3,8,9). S področja Spodnje Avstrije imamo primere tega okrasa na najdišču Pitten (Benkovsky–Pivovarová 1991, Taf. 62:C/1. HAMPL/Kerchler/Benkovsky–Pivovarová 1978–

22 Keramični in kovinski inventar gređanskih nekropol ima značilne oblike zgodnje KŽG s precej močno tradicijo kulture grobnih gomil (Minichreiter 1984, 103).

23 Ta skleda ima sicer na zunanji strani malce ostrejšo profilacijo in je brez (ohranjenega?) ročaja ter T.2:1, ki ima manjši ročaj.

24 Glede na skledo z izvihanim in fasetiranim ustjem in kaneliranim zunanjim obodom bi bil grob po mnenju avtorice lahko postavljen tudi v II fazo KŽG (Majnarić–Pandžić 1988, 23s). V tem grobu je bila obravnavana skleda uporabljena kot pokrov za žaro, enako tudi v moravškem grobu in v grobu na najdišču Balatonmagyaród–Hídvégpuszta.

25 Neobjavljeno. Podatke mi je posredoval I. Žižek iz Pokrajinskega muzeja Ptuj.

26 Primer iz Vinkovcev–Trznica (Dimitrijević 1979, T.33: 6,7).

27 V Pittenu so viseči trikotniki, zapolnjeni s poševnimi črtami, daljši kot drugod, nekatere tako okrašene posode pa so postavljene tudi še v HaB (HAMPL/Kerchler/Benkovsky–Pivovarová 1978–1981, Taf. 240:3,5); tisti trikotniki, ki so krajši, nastopajo v kombinaciji z stoječimi trikotniki, zapolnjenimi s poševnimi črtami (isti, Taf. 225:5; glej tudi opombo 18).

28 Vodoravno rebro, razčlenjeno z odtisi prstov, pod katerim sta dve navpični rebri, razčlenjeni z odtisi prstov Abb. 4:12.

29 Tu so tudi rebra z odtisi šila (Rageth 1975, Taf. 71:8).

1981, Taf. 218: grob 114³⁰). Iz obdobja pozne srednje in prehoda v pozno bronasto dobo je zastopan okras reber, razčlenjenih z odtisi prstov, z naselbine v Dolnjem Lakošu, kjer so rebra razčlenjena tudi z odtisi šila (Horvat-Šavel 1988-1989, T.4:1; 5:7; 6:16; 6:15) ter v Rabeljčji vasi, srednješolski center Ptuj (Strmčnik-Gulič 1988-1989, npr. T.5:16; 6:21,34). Tu so na nekaterih posodah na vodoravna rebra pripeta tudi navpična (Strmčnik-Gulič 1988-1989, T.3:4). Iz obdobja KŽG imamo primere vodoravnih reber na primer na Pobrežju v grobu 31 (Pahič 1972, T.6; Gabrovec 1983, T.10:25), v kombinaciji z navpičnimi tudi na poznobronastodobni naselbini v Žlebiču (Puš 1988-1989, 345, T.9:1). Z vodoravnim rebrom okrašen lonec, datiran v BrD/HaA1, poznamo tudi na grobišču Balatonmagyaród-Hídvégpuszta (Horváth 1994, sl. 13:4). Element, ki ga pri takšnemu načinu ornametiranja ne gre prezreti, pa so navpična rebra, razčlenjena z odtisi prstov, kombinirana z vodoravnimi (G109, 309, 379). V nasprotju z običajnimi vodoravnimi rebri, ki jim lahko sledimo še v starejšo železno dobo, se ta kombinacija pojavlja od eneolitika do pozne bronaste dobe. V ta dokaj široki časovni razpon sodijo tudi naši fragmenti, pri čemer bi lahko fragment G309, ki se nahaja v SE 43, glede na ostale najdbe iz te strukture natančneje uvrstili v srednjo bronasto dobo. Lonci, okrašeni z nizom modeliranih poševnih reber (G205) po celotnem spodnjem delu posode, so dokaj pogosti v srednji bronasti dobi. Primer za to so lonci z najdišča Pitten v Spodnji Avstriji (Benkovsky-Pivovarová 1991, Taf. 60:2; 61:1. Hampl/Kerchler/Benkovsky-Pivovarová 1978-1981, Taf. 231:1). Fragment keramike, okrašen na ta način, je bil najden na naselbini v Dolnjem Lakošu, ki je postavljena v čas pozne srednje in začetek pozne bronaste dobe (Horvat-Šavel 1988-1989, T.6:20). Ta motiv okrasa najdemo tudi še v času pozne bronaste dobe, kakor kaže najdišče Zagreb-Vrapče, grob 2 (Vinski-Gasparini 1983, T.87:6). Okrasu z motivom niza nasproti si stoječih žigosanih trikotnikov na fragmentu posode G92, najdemo analogije na Spodnjem Bavarskem v času BrC2-D, v Johannesbrunn (Hochstetter 1980, 100, T.73:2)³¹, v Agendorfu, v gomili VI (Hundt 1964, T.3:9) in v Irlbachu (Hundt 1964, T.72:8)³² ter na področju Gornje Avstrije v Salzburgu Maxglan, prav tako iz srednje bronaste dobe BrB-C (po Reineckeju) v okviru južnonemške kulture grobnih gomil (Hell 1975, 14, Abb. 3:6). Iz avstrijske štajerske naselbine Deutschlandsberg izvira posoda z enakim okrasom, prav tako datirana v srednjo bronasto dobo, v 15./14. stol. pr.n.š. (Chornitzer/Hebert/Puhm 1996, sl. 3/6). V centralnoalpskem območju so bili najdeni fragmenti keramike s podobnim okrasom na vsaj treh najdiščih: Spiez BE "Bürg", Wisen SO "Moosfeld", Vilingen AG "Obsteinen". Vsi so iz srednje bronaste dobe (Osterwalde, 1971, 44, Taf. 48:2; 44, Taf. 49:16; 45, Taf. 60:1). Lonec s takšnim okrasom je bil najden tudi na najdišču Redù v Emiliji Romaniji, kjer je prav tako datiran v srednjo bronasto dobo (Bronzo Medio 3) (Damiani 1997, 624, sl. 359:4)³³. Iz povedanega lahko sodimo, da tudi šimanski fragment izhaja iz istega obdobja.

30 Tu so tudi rebra, razčlenjena z odtisi šila (isti, Taf. 199: 8), nekatere tako ornamentirane posode so datirane že v HaB (Hampl/Kerchler/Benkovsky-Pivovarová 1978-1981, Taf. 240:2).

31 Hochstetterjeva je posodo uvrstila v mlajši horizont, ki uokvirja najdbe poznega obdobja kulture grobnih gomil in preide v KŽG (BrC2 in D) (Hochstetter 1980, 79, 94).

32 Gre za najdišče, postavljeno v obdobje kulture žarnih grobišč (verjetno z napačno datacijo).

33 Za periodizacijo prim. Brea/Cardarelli 1997, 295-301; Gambari 1997, 444.

Flaked Stone Artifacts

Stašo Forenbaher

The flaked stone collection from Šiman contains 358 lithic artifacts weighing in total almost 2.3 kg. In addition to that there are about half a dozen natural cobbles and cobble fragments that may have been brought to the site as raw materials. Like all other finds these artifacts were collected according to a 4m-square grid during salvage excavations in 1995 and 1996. The urgency of excavation prevented systematic sieving, which means that a considerable fraction of the lithic assemblage must have been missed. Consequently, the presented analysis results should be viewed with some caution especially in respect of relative frequencies of small debitage and debris as well as the total number of recovered artifacts.

Database

A series of attributes and measurements were recorded for each one of the flaked stone artifacts. These data served as the base for all subsequent analyses. They include:

- Information about the context: stratigraphic unit and square, as well as quadrant and individual find number (where available).
- Classification into formal typological categories based on the morphological characteristics of artifacts such as shape, size, type of blank, type and location of retouch or flake removal scar patterns.
- Type of raw material (classified as "flint", "chert", "quartzite" or "other");
- Raw material colour (as well as cortex colour where available), determined according to Munsell Soil Colour Charts.
- Length, width and thickness of the artifact measured by calipers to an accuracy of 1/10 of a millimetre.
- Weight of the artifact measured by spring scales to an accuracy of 1/10 of a gram.
- Classification by the extent of the cortical surface (estimated as a percentage of the total surface area of the artifact).
- Evidence of thermal alteration of the raw material.
- Evidence of edge damage or wear.

In order to allow closer monitoring of the formal variability of the artifacts, four metric variables were derived from the basic measurements. These variables are:

SIZE – defined as the product of length and width, being a measure of the overall size of the artifact.

SHAPE – defined as the quotient of length and width, being a measure of elongation; the higher its value, the more elongated the artifact.

RELATIVE THICKNESS – defined as the quotient of thickness and width; its value will be low for relatively thin pieces and high for relatively thick pieces.

THINNING INDEX – defined as a quotient of weight and size, being an overall measure of thinning; the lower its value, the thinner the artifact.

Raw materials

The cryptocrystalline silica rocks that served as a raw material for almost all of the flaked stone artifacts can be classified into three markedly different groups according to their general appearance and fracturing characteristics. For the sake of simplicity these groups will be called "flints", "cherts" and "quartzites", but it is important to emphasize that these terms are used here simply as expedient labels. They are not to be understood in their strict mineralogical sense because a detailed petrographic analysis was not performed. Very few artifacts were made of other raw materials: a couple of flakes made of limestone or andesite tuff and a coarsely retouched sandstone cobble (G60).

"Flints" include all raw materials of superior flaking qualities. These are very fine grained, high lustre rocks that break with a regular conchoidal fracture – predominantly radiolarites, but they probably include some cherts as well. They make up 20% of the collection by number or 17% by weight. Two main colour-defined groups were distinguished (Figs. 42, 43): 54% of all flints are dark or very dark (black, grey or greyish brown), while 30% are light or very light (greyish, brownish, yellowish or white). A few reddish-tinged pieces appear to owe their colour to heat alteration. Other colours are rare. Some 40% are speckled with small white dots or clouds. Their cortex is white, very pale brown or pink.

"Cherts" include diverse raw materials of intermediate flaking quality. These are fine grained rocks with a less lustrous or dull surface that break with a fairly regular conchoidal fracture – predominantly cherts, but probably they include some silicified sandstones as well. They make up 30% of the collection by number or 40% by weight. Their colours are very variable with two groups that stand out as more frequent (Figs. 42, 43): almost exactly one third of all cherts grade from grey and dark grey to black, another third are of various dark reddish hues, while the remaining third include various brown, olive and greenish hues as well as some lighter colours. Banded pieces occur infrequently.

"Quartzites" comprise the most common as well as the most homogenous group. These are raw materials of inferior flaking quality, sometimes (but not always) coarse-grained, usually with a low, greasy lustre that break irregularly due to numerous concealed imperfections and natural fracturing planes – most are probably cherts but they include some silicified sandstones as well. They make up 50% of the collection by number, or 43% by weight. Most of the quartzites (92%) range in colour from olive grey or dark greenish grey to dark grey or dark greyish brown (Figs. 42, 43). Aside from these, there are a few light-coloured pieces and even fewer banded pieces.

The majority of these raw materials can be found in close proximity to the site, among the alluvial gravels that were

transported from the Eastern Alpine foothills by the Savinja river. The fact that the cortex of cherts and quartzites is mechanically worn rather than chemically weathered further suggests that these raw materials were picked up from the river gravels. The source of flint remains unknown, but its presence does not necessarily imply importation over a great distance.

The three raw material classes are not evenly distributed across the stratigraphy of the site (Figs. 44, 45). Almost half of the collection (45%) comes from the upper plowzone (Stratigraphic Unit 1) where each one of the three raw material classes is present with almost exactly 1/3 of the total. In the lower plowzone (Stratigraphic Unit 2) flint drops significantly while quartzite becomes dominant. In all undisturbed contexts combined (Features 3–75), quartzite predominates with 2/3 of the total while

flint is almost absent. Not all of the features contain flaked stone artifacts. In those that do (Figs. 46, 47) chert is the most universally present raw material (in 9 out of 11 features), but it always appears in small quantities. Quartzite is the most copious (69 pieces total), yet most of it actually comes from only two of the features (74–75 and 42). To summarize: (1) Almost 80% of the flint comes from the upper plowzone; (2) Chert is present throughout the stratigraphy, but over 80% of it comes from the upper and lower plowzones; (3) Quartzite is present throughout as well, but more of it (38%) comes from the undisturbed contexts than from any of the plowzones.

Comparison among the spatial distributions of flints, cherts and quartzites across the site is likewise instructive (Fig. 48). Most of the artifacts come from the main excavation block to the east of

42 Frequency (counts) of raw material colour by class of raw material.

Colour	Flint	Chert	Quartzite
light olive brown	2	1	3
light olive gray	-	3	1
olive brown	2	-	4
olive	-	-	3
olive gray	-	2	69
dark olive gray	-	-	3
greenish gray	-	2	7
dark greenish gray	-	-	25
black	1	9	2
very dark gray	5	10	3
dark gray	9	13	26
gray	11	4	11
blueish gray	-	1	1
very dark grayish brown	1	1	5
dark grayish brown	3	4	5
grayish brown	6	1	4
dark brown	-	1	-
dark yellowish brown	-	1	-
brown	1	5	1
reddish brown	1	-	-
dark reddish brown	-	5	-
reddish black	-	2	-
very dusky red	-	4	-
dusky red	1	18	-
dark red	1	-	4
weak red	-	4	-
dark reddish gray	3	2	1
reddish gray	-	1	-
light gray	1	-	2
light brownish gray	6	2	-
yellowish brown	6	-	1
light yellowish brown	1	2	1
pale brown	2	1	-
very pale brown	2	3	2
pale yellow	1	2	-
white	1	2	2
Total	67	106	186

43 Relative frequency of raw material colour.



the modern road. All three classes of raw material occur throughout this area, but their spatial distributions are dissimilar. The distribution of quartzite artifacts is clearly correlated to the distribution of features (pits and other structural remains) in particular to Feature 74-75 (squares K 39-40) as well as to a series of features in squares F-G 35-40. Somewhat different, but still correlated to the

features, is the distribution of chert artifacts which likewise are concentrated around squares F-G 35-40 as well as around Feature 36 (square J 37), but not around Feature 74-75. In contrast, a thin scatter of flint artifacts seems to be centered near the western edge of the main excavation block (squares J 33-36) and is not correlated to any of the underlying features.

44 Assemblage break-down by raw material class and stratigraphic unit.

Context	Flint		Chert		Quartzite		Other		Combined	
	N	%	N	%	N	%	N	%	N	%
unknown	2	20.0	5	50.0	3	30.0	0	0.0	10	100.0
1	54	33.8	52	32.5	53	33.1	1	0.6	160	100.0
2	8	8.2	32	32.7	57	58.2	1	1.0	98	100.0
3-75	4	4.4	16	17.8	69	76.7	1	1.1	90	100.0
Combined	68	19.0	105	29.3	182	50.8	3	0.8	358	100.0
unknown (%)		2.9		4.8		1.6		0.0		2.8
1 (%)		79.4		49.5		29.1		33.3		44.7
2 (%)		11.8		30.5		31.3		33.3		25.1
3-75 (%)		5.9		15.2		37.9		33.3		25.1
Combined (%)		100.0		100.0		100.0		100.0		100.0

45 Frequencies of raw material classes by stratigraphic unit.

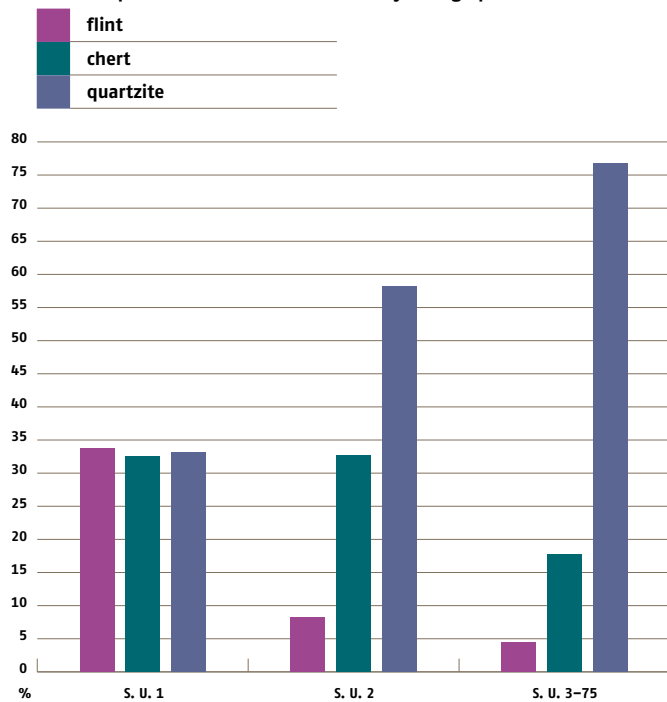

46 Frequency of specific raw material class by feature.

Feature Square	Flint	Chert	Quartzite	Combined
3 D38	0	0	1	1
4 D19	0	1	0	1
17 F37	1	0	1	2
26 G37-38	2	1	0	3
28 J39	0	1	0	1
34 G37	0	1	0	1
36 J37	0	5	3	8
42 F40	0	2	16	18
48 D38	0	2	0	2
49 ?	0	1	0	1
74-75 K39-40	1	2	48	51
Total	4	16	69	89

47 Frequency of specific raw material class by feature.

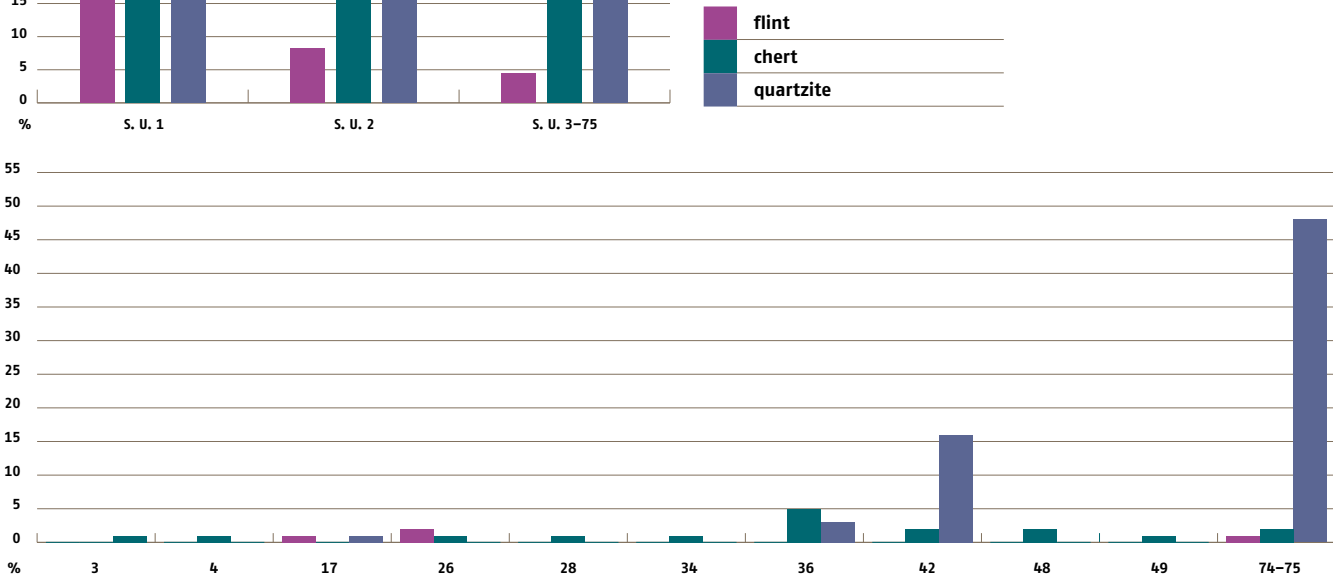

The artifacts

These disparate stratigraphic and spatial distributions indicate that the flaked stone collection from Šiman is not homogeneous. Artifacts made of quartzites are clearly associated with other archaeological materials from undisturbed contexts and so are, probably, most of the artifacts made of cherts. On the other hand, the association of flint artifacts with those materials is problematic. Because of that the total collection was split into three assemblages according to the raw material class. All analyses respected this basic division and each of the assemblages will be described separately. Formal descriptions of the artifacts follow the terminology developed by Tixier and his collaborators whenever applicable (Inizan et al. 1992).

48 Spatial distribution of flaked stone artifacts by raw material class.

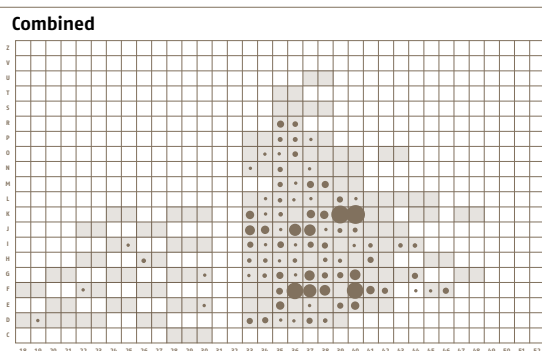
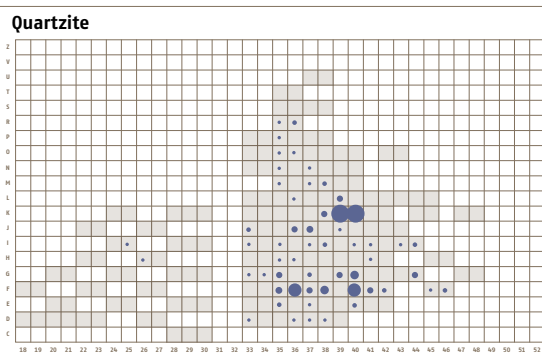
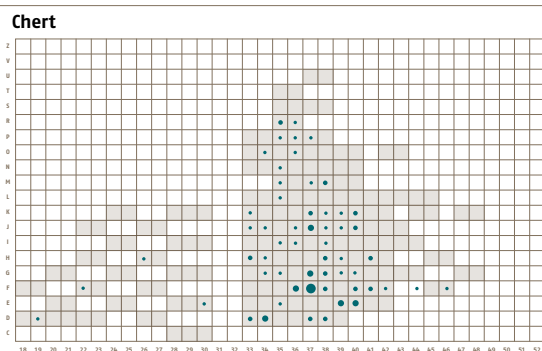
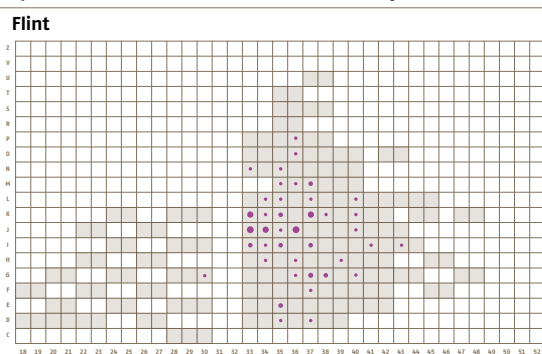

The flint assemblage

This assemblage consists of 67 artifacts weighing in total almost 0.4 kg. Compared to the chert and quartzite assemblages, it contains the highest relative number of tools while there are relatively few cores and debris (Fig. 49). The detailed typological break-down is given in Fig. 50.

There are only three cores altogether – a single platform flake core, an exhausted opposing platform bladelet core (G31), and a small prismatic bladelet core. Debitage is dominated by bladelets¹ while bladelet to flake ratio is almost exactly 1:1 if the shapes of tool blanks are included (Fig. 51). About 40% of the bladelets have sub-parallel lateral edges, longitudinal removal scars and triangular, trapezoidal or polygonal cross-sections and

49 Assemblage break-down by artifact class and raw material.

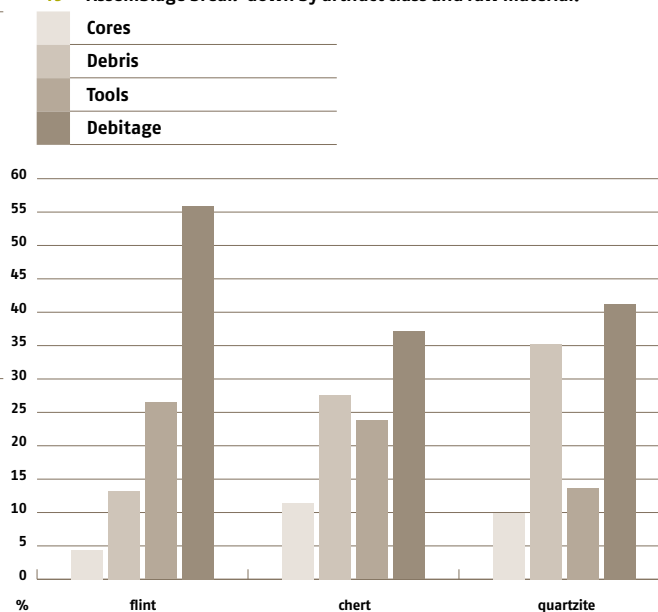

may well be described as "prismatic" (G61, 68, 298). Descriptive statistics for bladelets and flakes are given in Fig. 52 and illustrated by box plots in Figs. 53 & 54. The only salient distinction of flint flakes is that, on average, they are somewhat larger and considerably thinner than chert or quartzite flakes. The frequency of debris (13%) is conspicuously low.

Tools constitute 26.5% of the assemblage. Aside from a variety of scrapers (G69, 65) and a few retouched flakes (G43, 230), both of which are present in all three assemblages, the flint assemblage contains a number of tools made on blades or bladelets: a few notches (G7, 32), retouched bladelets, backed elements (G148) and a truncation as well as a bifacial arrow point (G383) and a single scaled piece. A graphic comparison of the three tool assemblages is given in Fig. 55.

1 The dimensions of a few pieces slightly exceed those allowed for bladelets by Tixier and should technically be considered as "blades" (Tixier 1974: 5-7). There is, however, nothing conspicuously different about them aside from their slightly larger dimensions.

50 Assemblage break-down by artifact type and raw material.

Type	Flint		Chert		Quartzite		Combined	
	N	%	N	%	N	%	N	%
Cores	3	4.4	12	11.4	18	9.9	33	9.3
blade / bladelet core	2	2.9	4	3.8	3	1.6	9	2.5
flake core	1	1.5	4	3.8	4	2.2	9	2.5
core fragment	0	0.0	4	3.8	11	6.0	15	4.2
Debitage	38	55.9	39	37.1	75	41.2	152	42.8
blades / bladelets	20	29.4	8	7.6	12	6.6	40	11.3
prismatic	8	11.8	2	1.9	1	0.5	11	3.1
crested	1	1.5	1	1.0	0	0.0	2	0.6
irregular	11	16.2	5	4.8	11	6.0	27	7.6
flakes	18	26.5	31	29.5	63	34.6	112	31.5
Debris	9	13.2	29	27.6	64	35.2	102	28.7
chips	8	11.8	18	17.1	34	18.7	60	16.9
chunks	1	1.5	11	10.5	30	16.5	42	11.8
Tools	18	26.5	25	23.8	25	13.7	68	19.2
arrow points	1	5.6	1	4.0	0	0.0	2	2.9
bifacial preforms	0	0.0	1	4.0	0	0.0	1	1.5
scrapers	6	33.3	7	28.0	3	12.0	16	23.5
side scrapers	2	11.1	1	4.0	2	8.0	5	7.4
end scrapers	1	5.6	4	16.0	1	4.0	6	8.8
thumbnail scrapers	1	5.6	2	8.0	0	0.0	3	4.4
carinated scrapers	1	5.6	0	0.0	0	0.0	1	1.5
lateral carinated scrapers	1	5.6	0	0.0	0	0.0	1	1.5
backed elements	2	11.1	0	0.0	0	0.0	2	2.9
truncations	1	5.6	0	0.0	0	0.0	1	1.5
perforators	0	0.0	0	0.0	3	12.0	3	4.4
notches	3	16.7	0	0.0	0	0.0	3	4.4
burins	0	0.0	2	8.0	0	0.0	2	2.9
denticulates	0	0.0	1	4.0	0	0.0	1	1.5
retouched blades / bladelets	2	11.1	0	0.0	0	0.0	2	2.9
retouched flakes	2	11.1	3	12.0	5	20.0	10	14.7
broken retouched pieces	0	0.0	2	8.0	0	0.0	2	2.9
scaled pieces	1	5.6	8	32.0	14	56.0	23	33.8
Total	68	100.0	105	100.0	182	100.0	355	100.0

51 Bladelet to flake ratio by raw material class (including the shapes of tool blanks).

Raw material	Bladelets		Flakes		Total
	N	%	N	%	N
flint	27	49	28	51	55
chert	10	16	52	84	62
quartzite	12	12	88	88	100
Combined	49	23	168	77	217

The quartzite assemblage

This assemblage consists of 182 artifacts weighing in total slightly under 1 kg. Compared to the other two assemblages, it contains the lowest relative number of tools and the highest relative number of debris (Fig. 49). The detailed typological break-down is given in Fig. 50.

Cores constitute almost 10% of the assemblage, most being amorphous flake core fragments. All complete examples are relatively small at about 5 cm across. Their irregular shape suggests an opportunistic reduction strategy in which the direction of removals changed frequently as the core grew smaller. Three of the cores served for the production of elongateddebitage and should technically be considered as "bladelet cores". Only one of them can be described as an irregular single platform bladelet core.

Debitage is heavily dominated by flakes with a bladelet to flake ratio of less than 1:7, when the shapes of tool blanks are included (Fig. 51). Virtually all bladelets are irregular (G115) and only one was classified as "prismatic". They are, on average, smaller and more elongated than flint or chert bladelets (Figs. 52, 53). Debris makes up over a third of the assemblage. This includes chips (all

52 Descriptive statistics for bladelets and flakes by raw material type.

Variable	Bladelets				Flakes			
	Mean	SD	Min.	Max.	Mean	SD	Min.	Max.
	all raw materials combined (N=23)				all raw materials combined (N=99)			
length (mm)	36.70	9.94	20.70	66.30	29.92	10.24	11.70	56.30
width (mm)	15.40	5.11	4.40	24.40	23.76	8.12	11.80	51.70
thickness (mm)	6.83	3.29	2.50	15.70	7.42	3.15	2.20	17.20
weight (g)	3.70	2.91	0.40	13.00	5.79	5.45	0.40	27.00
size (sq. cm)	6.05	3.36	1.00	16.20	7.51	4.56	1.60	22.10
shape	2.55	0.78	1.90	5.30	1.32	0.41	0.40	2.90
relative thickness (%)	47.36	22.60	16.00	100.00	32.45	12.43	9.00	74.00
thinning index (g/sq. cm)	0.57	0.22	0.20	1.10	0.69	0.32	0.20	1.70
	Flint (N=12)				Flint (N=14)			
length (mm)	37.52	6.43	26.60	45.00	31.83	11.41	16.10	56.30
width (mm)	17.09	3.82	11.60	21.50	27.51	10.41	15.70	48.90
thickness (mm)	6.54	3.17	2.50	13.60	6.51	3.72	3.20	15.70
weight (g)	3.92	2.37	1.00	8.60	6.31	6.69	1.00	24.00
size (sq. cm)	6.59	2.34	3.40	9.60	9.36	6.11	3.20	22.10
shape	2.24	0.35	1.90	2.90	1.21	0.35	0.60	1.70
relative thickness (%)	38.64	16.97	16.00	69.00	23.89	9.57	12.00	41.00
thinning index (g/sq. cm)	0.58	0.26	0.30	1.10	0.57	0.31	0.30	1.20
	Chert (N=5)				Chert (N=28)			
length (mm)	42.26	13.46	35.20	66.30	28.69	9.48	13.00	49.70
width (mm)	17.68	4.27	12.80	24.40	23.24	8.86	11.80	51.70
thickness (mm)	9.80	3.47	6.90	15.70	7.63	3.45	2.90	17.20
weight (g)	5.64	4.14	3.00	13.00	6.06	6.46	0.60	27.00
size (sq. cm)	7.88	4.70	4.60	16.20	7.06	4.47	1.60	20.50
shape	2.39	0.37	2.00	2.80	1.31	0.45	0.50	2.09
relative thickness (%)	57.93	25.16	38.00	100.00	34.30	13.25	9.00	74.00
thinning index (g/sq. cm)	0.69	0.08	0.60	0.80	0.73	0.33	0.30	1.70
	Quartzite (N=6)				Quartzite (N=57)			
length (mm)	30.42	10.92	20.70	49.10	30.05	10.40	11.70	55.50
width (mm)	10.12	4.75	4.40	16.60	23.09	6.94	12.80	41.50
thickness (mm)	4.92	1.55	2.60	6.80	7.53	2.85	2.20	15.50
weight (g)	1.65	1.50	0.40	4.20	5.52	4.63	0.40	23.00
size (sq. cm)	3.44	2.77	1.00	8.20	7.27	4.14	2.40	20.30
shape	3.30	1.17	2.30	5.30	1.35	0.41	0.40	2.00
relative thickness (%)	55.99	26.92	33.00	91.00	33.65	11.95	12.00	63.00
thinning index (g/sq. cm)	0.44	0.15	0.20	0.70	0.70	0.31	0.20	1.70

53 Dimensional variability of bladelets (box plots) by raw material class: c = chert, f = flint, q = quartzite. Outliers are not shown for the sake of clarity.

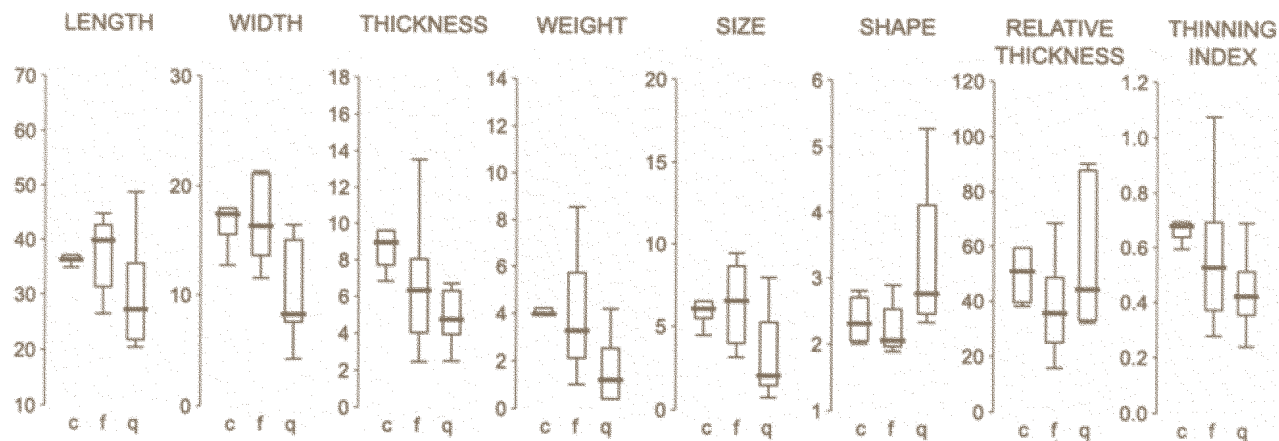

54 Dimensional variability of flakes (box plots) by raw material class: c = chert, f = flint, q = quartzite. Outliers are not shown for the sake of clarity.

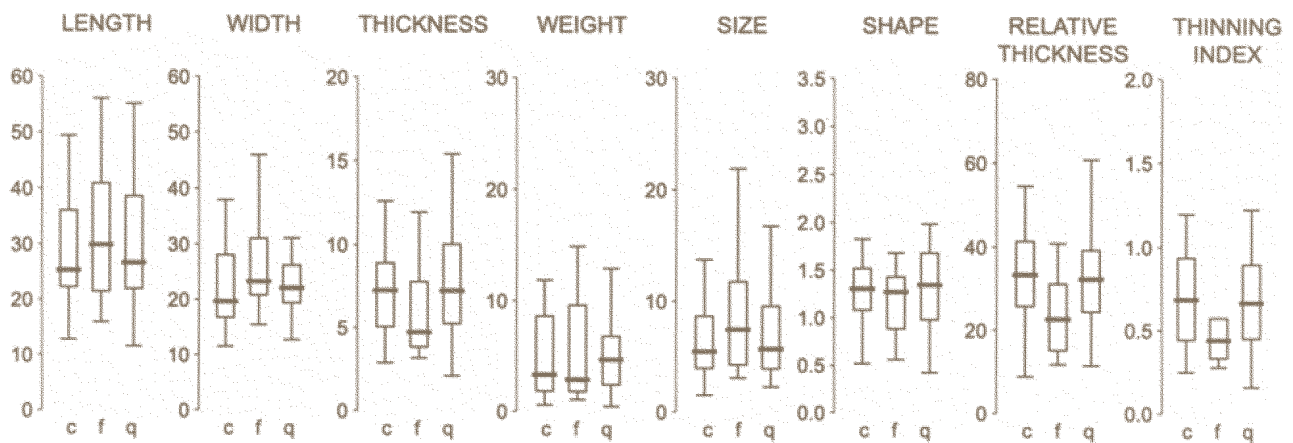

55 Break-down of the tools assemblage by raw material types.

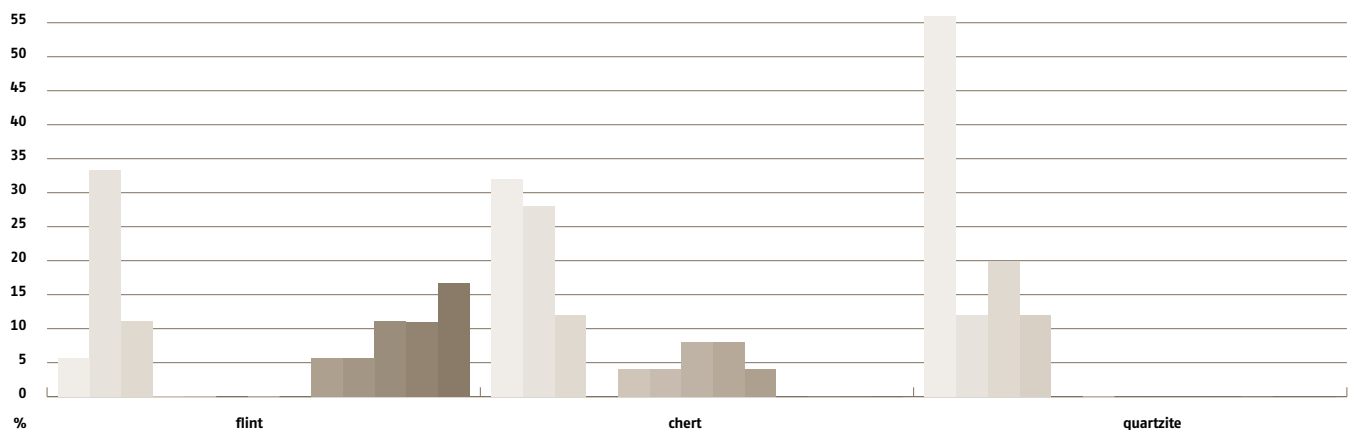

56 Descriptive statistics for scaled pieces.

Variable	Mean	SD	Minimum	Maximum
length (mm)	27.56	9.12	20.80	54.50
width (mm)	19.74	6.62	12.90	38.80
thickness (mm)	7.66	2.52	4.50	15.60
weight (g)	6.51	6.45	1.60	24.00
size (sq. cm)	5.68	3.41	3.10	13.30
shape	1.46	0.45	0.90	2.60
relative thickness (%)	41.01	14.43	22.00	74.00
thinning index (g/sq. cm)	1.12	1.05	0.50	4.80

flakes smaller than 20 mm) and chunks (unclassifiable fragments of cores or raw material). Chips are most likely underrepresented due to the absence of sieving.

Tools constitute less than 14% of the assemblage. Only four types are present: scrapers, retouched flakes, perforators and scaled pieces (Fig. 55). Of these, scaled pieces are by far the most common, accounting for over half of all tools. These are roughly rectangular artifacts made on small flakes with stepped-and-scaled bifacial retouch along two (or sometimes four) opposing edges (G76). They are slightly smaller but thicker and heavier than the average quartzite flake (Fig. 56). Various authors inter-

pret them either as by-products of bipolar percussion or as tools that were shaped *a posteriori* through use possibly as bone-splitting wedges (Brézillon 1971: 288; Demars & Laurent 1989: 94-95). The perforators were all made on flakes by applying abrupt retouch to one of the lateral edges and thus producing a prominent point (G151).

The chert assemblage

This assemblage consists of 105 artifacts weighing in total just over 0.9 kilograms. Typologically and technologically it falls somewhere between the flint and the quartzite assemblages that share some (but not all) characteristics with either one of them. Its break-down by major artifact classes (tools/cores/debitage/debris) is similar to that of the quartzite assemblage from which it differs mainly by a much higher relative frequency of tools (Fig. 49). The detailed typological break-down is given in Fig. 50. Cores make up slightly more than 10% of the assemblage. One third are prismatic bladelet cores, another third amorphous flake cores while the rest are irregular core fragments. Of particular interest is a blade core preform (G77) that was discarded due to flintknapper's error, which resulted in multiple stepped

fractures that forestalled its further reduction. Other blade cores are exhausted. Flake cores correspond, in general, to the quartzite flake cores, but tend to be even smaller (G105).

Debitage is dominated by flakes with a bladelet to flake ratio of less than 1:5 when the shapes of tool blanks are included (Fig. 51). This means that bladelets are rare but somewhat more common than in the quartzite assemblage. Irregular bladelets are three times more common than prismatic bladelets (G1, 21). Debris constitutes over a quarter of the assemblage.

Tools make up 24% of the assemblage. Aside from the ubiquitous scrapers (G6, 71, 170) and retouched flakes (G2), there is a notable number of scaled pieces which account for almost a third of all tools (G404) as well as a couple of burins (G21), a denticulate and a bifacial arrow point (G134). Only a few of these tools were made on bladelets.

Technology

The lithic artifacts from Šiman are products of two very different reduction strategies. Most of the flint artifacts as well as some of those made of chert were produced by prismatic blade technology. This is attested by the very high bladelet to flake ratio of the flint assemblage and the presence of several prismatic bladelet cores made of flint or chert in various stages of reduction. In contrast, prismatic blades and blade cores are virtually absent from the quartzite assemblage. Irregular morphology of cores anddebitage indicates that almost all of the quartzite artifacts as well as the majority of those made of chert were made by an *ad hoc* technology based on small flakes.

Prismatic blade technology

This technology was applied exclusively to raw materials of superior quality. Only a sketchy reconstruction of the reduction sequence is possible due to a relatively small sample size. Flint nodules or suitable chert cobbles were split to produce a striking platform, partially or fully decorticated, and a guiding ridge for the first bladelet removal was set up (for instance, see the failed core preform in G77). This could have been accomplished easily by direct hardhammer and softhammer percussion. After that a series of bladelets was detached (first crested or irregular, later more regularly prismatic). Sometimes this was done bi-directionally from two opposing platforms (see the exhausted core in G31) but more often all blade removals came from the same direction. This part of the process required a more sophisticated flaking technology which either included indirect percussion or pressure flaking with the aid of a chest crutch or some similar device (Whittaker 1994: 219–233). Small punctiform platforms and diffuse bulbs of percussion testify to high precision and excellent control of force by the flintknapper. The products were more or less regular prismatic blades that were used either unretouched or as blanks for a variety of different tools.

Flint may have been heat treated in order to improve its flaking qualities.² This is suggested by the very high lustre of almost all of the flint artifacts together with the occasional large and

wavy ripple marks. However, without good acquaintance with the raw material in its natural state it is impossible to be certain that these characteristics are indeed the results of intentional heat alteration. The differential lustre, which generally is considered as the most reliable indicator of heat treatment, was noted on only three artifacts (Collins and Fenwick 1974: 137–138) while a few more pieces exhibit thermal damage (potlidding and heat fracturing). The question of heat treatment at this stage of investigation remains unresolved.

Ad hoc flake technology

This technology was applied to raw materials of inferior quality. Raw material came in the shape of river cobbles (fist-size or smaller) that were opened by using suitable natural platforms. If those were absent, as is often the case with river cobbles, bipolar percussion was applied.³ This is attested by the presence of cores with bruised or crushed bottom ends as well as by the high frequency of scaled pieces which are a by-product of this technique. The reduction of cores proceeded in an informal, expedient way as testified by their overall amorphous shapes and frequent changing of the direction of removal. All of this could have been accomplished easily by hard hammer percussion. Most of thedebitage thus produced were the small irregular flakes. Some of them were used as tool blanks. Tool production required minimal alteration which in most cases could be accomplished by delivering a few blows by a hard or a soft hammer. The final result was a variety of rather ill-defined expedient tools.

Bifacial technology

Bifacially thinned artifacts are extremely uncommon but they do appear. Two small bifacial arrow points, one made of flint and the other of chert (G383, 134), were shaped by applying semi-abrupt or invasive bifacial retouch to small flakes of appropriate size. This was most likely accomplished by pressure flaking.

Flaked stone economy

Most of the utilized raw materials were readily available in the immediate vicinity of the site. A variety of cherts and silicified sandstones can be found among the gravels that constitute the bottom of the Savinja river valley and would have been easy to access. The only raw material whose procurement may have involved transport over a distance is flint. Flint is the superior quality rock for flaking. That would justify additional energy investment in its acquisition either through travel or through exchange. The question of flint procurement, however, must remain unanswered until the time when better regional information on radiolarite sources becomes available. There is evidence that the entire sequence of the prismatic bladelet production from decortication to blade extraction was carried out at the site. Aside from a number of bladelet cores in

2 Heating of cryptocrystalline silica materials to temperatures around 300–400°C alters their structure and can make them break more readily and more evenly. It provides a good chert with a very smooth, glossy fracture, but this change of texture is visible only on a fresh flake scar that was produced after the heat treatment. If there are older dull sur-

faces that contrast the shiny flake scars on an artefact, it was probably heat treated (Collins and Fenwick 1974; Inizan et al. 1977).

3 This is a technique in which the core is rested on a hard surface that serves as an anvil. A blow on top of the core drives it down onto the anvil and the resulting fracturing forces coming from two opposite directions split or shatter it (Whittaker 1994: 113–115).

57 Frequency of cortical elements by raw material class.

Cortex	Flint		Chert		Quartzite		Combined	
	N	%	N	%	N	%	N	%
all cortical elements	27	40	23	22	24	13	74	21
1–10%	10	15	4	4	9	5	23	6
11–35%	13	19	14	13	14	8	41	12
>35%	4	6	5	5	1	1	10	3

58 Frequency of cortical elements by raw material class.

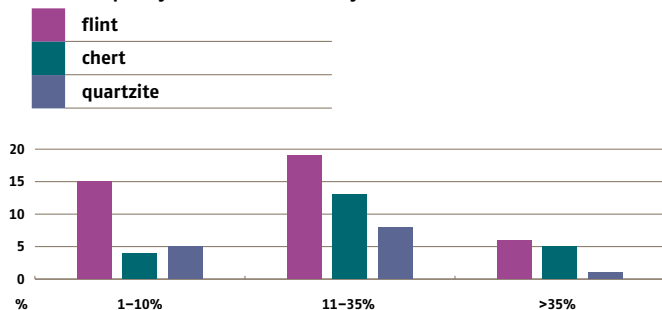

various stages of reduction, this evidence includes a number of crested bladelets and other core trimming elements as well as a fairly high frequency of cortical elements: 40% of all flint artifacts are cortical and some 6% were classified as primary debitage (Figs. 57, 58). Since almost all flints come from the plowzone, little can be said about spatial organization of bladelet production except that it seems to have been unrelated to the structural remains. This reduction technology required competent flintknappers but that by itself does not mean that bladelets were produced by craft specialists. On the contrary, the most commonly cited indicators of craft specialization such as special purpose activity areas, high output or spatial separation of production stages or standardization, are absent (Costin 1991).

Ad hoc flake production was certainly carried out at the site given the fact that chipping waste (cores, debitage and debris) constitutes over 85% of the flake-based quartzite assemblage.⁴ An attempt was made to distinguish between the areas of flaked stone use as indicated by the presence of tools vs. the areas of flaked stone production as indicated by the presence of cores, primary debitage and debris (Fig. 59). Concentrations of all of these classes of artifacts, when occurring, correspond to features which apparently were the foci of all activities. In other words, all production and consumption was concentrated within the same generalized activity areas. This would indicate that *ad hoc* flake production was practiced by a large portion of the population. Unrestricted access to the raw material, a simple reduction strategy, lack of standardization and the coinciding location of flintknapping with generalized activity areas all suggest a decentralized, non-specialized household level production (Clark and Parry 1986).

Without use-wear analysis, tool function can only be presumed. Scrapers may have been used for scraping and scaled pieces for bone-splitting. An unknown fraction of unaltered debitage was

⁴ Somewhat surprisingly the frequencies of cortical elements in chert and quartzite assemblages seem to be much lower than in the flint assemblage (Fig. 57), but this actually may be incorrect. Most chert and quartzite artifacts were made from river cobbles that do not have a chemically weathered cortex, but just an abraded outer surface which is easily overlooked.

59 Spatial distribution of flaked stone artifacts by artifact class.

Cores

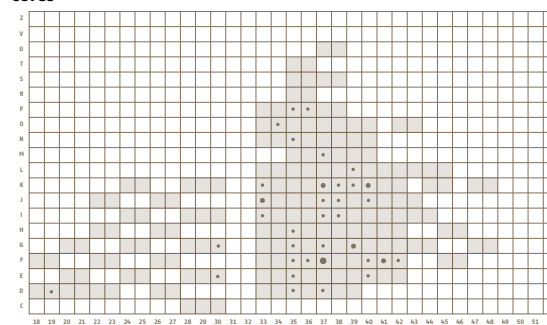

Debris

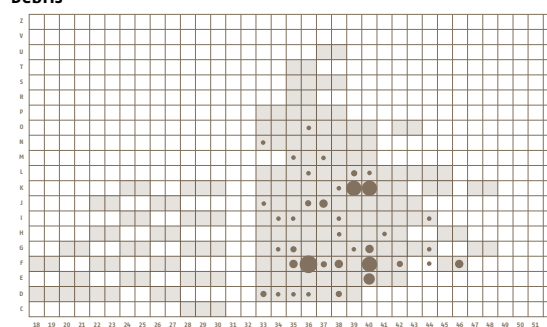

Tools

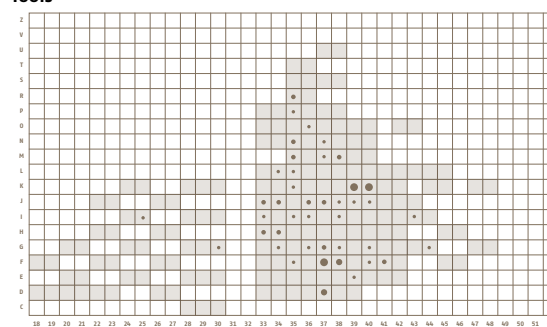

Primary debitage

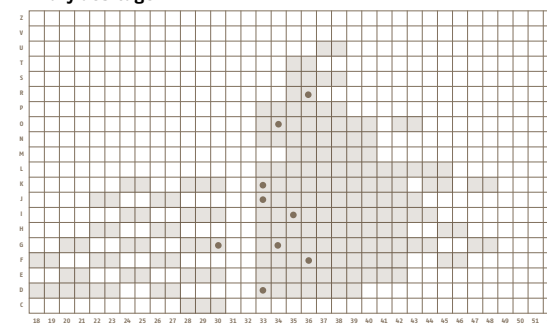

probably used for cutting. The last is supported by a number of flakes and bladelets that show use-related damage (microre-touch) along one or several edges. This was most frequently noticed on flint debitage and much less frequently on cherts and quartzites. It may indicate either that flint debitage was used more often because of its sharper edges or that flint edges were damaged more easily because they tended to be thin, or simply that such damage is more readily noticed on superior quality raw materials – or a combination of the three.

Comparative considerations

The study of Neolithic and post-Neolithic flaked stone industries in the wider geographical region is still in its infancy. Consequently, there are no comprehensive works available to which the assemblages from Šiman could be compared. The available comparative materials are few and far between, and permit only cursory analogies.

Based on such imperfect comparative data, the impression is that *ad hoc* flake industries, similar to the one that characterizes the Šiman quartzite assemblage, characterize much of the Eastern Alpine foothills and valleys as well as the adjacent parts of the Pannonian plain (Lubšina-Tušek 1993: 50). Their temporal duration span remains open for investigation. At Hardek (Ormož) a similar industry was clearly associated with Copper Age materials (Forenbaher, in press).⁵ At Šiman it is clearly associated with Middle or Early Late Bronze Age pottery. This should not be too surprising. Such simple technological complexes may be expected to cover extensive segments of space and time.

On the other hand, close analogies for the bladelet industry exist in the wider region, but all of them belong to the Final Copper Age / Early Bronze Age transition or to earlier periods. The same is true for the two bifacial arrow points also made from superior raw materials which almost certainly belong together with the rest of the bladelet-dominated flint assemblage. Among the latest analogies are bladelets and points from the Early Bronze Age contexts of the Istrian hill-forts of Beram and Picugi (Petrić 1978: 449), from a Cetina culture tumulus burial in Podvršje in Northern Dalmatia (Batović and Kukoč 1987: 63), and from an early Cetina lithic workshop on the island of Palagruža (Forenbaher and Kaiser 1997: 20–24). Comparative finds from later (Middle or Late Bronze Age) contexts have not been reported in the wider region, yet such a possibility should not be rejected out of hand. In continental Greece, for instance, prismatic blade production has

been confirmed in later Bronze Age, Iron Age and historic periods (Runnels 1982; Van Horn 1980).

One or two periods of occupation?

The two described technological complexes are clearly correlated to the two kinds of raw material with different physical characteristics (flaking qualities). That, however, does not explain the dissimilarity of their stratigraphic and spatial distributions. In order to account for it, two hypotheses can be put forward. Both technological complexes may have been in use contemporaneously, in which case the observed distribution patterns are a consequence of spatial separation of two technology-specific production zones: *ad hoc* flake production in or around the features and bladelet production in a hypothetical (possibly destroyed) special-purpose activity area. Alternatively, the two technological complexes were not contemporaneous, but mark two different periods of site occupation.

The fact that all of the currently available analogies for the prismatic bladelet technological complex date from the Early Bronze Age or earlier periods and that almost none of the related flint artifacts are directly associated with the Bronze Age pottery from the undisturbed contexts tips the scales in favour of the second hypothesis. If that is true, then the bladelet-dominated flint assemblage may be the only trace of an earlier occupation that was completely eroded away. All that is left of it is a diffuse scatter of flint artifacts in a secondary position within the upper plowzone above the *in situ* remains of the later Bronze Age settlement.

This report was field in September 1999 and is reproduced here in its original form.

⁵ The salient difference between the two assemblages is that the artifacts from Hardek are on average considerably smaller than those from Šiman.

Analize

Radiokarbonske analize

Ruđer Bošković

Bogomil Obelić

Analizirani so bili 3 vzorci – vzorec Z-2819 je bil vzet iz SE 8 (polnilo SE 7); vzorec Z-2820 iz SE 10 (polnilo SE 9); vzorec Z-2821 pa iz SE 74 (polnilo SE 73).

Razpon kalibracije: kalibrirana vrednost meritev je podana v letih (AD/BC). Zanesljivost datacije je podana v okviru napake 1σ (v odstotkih), določena na podlagi dendrokronološke korekcije (po Stuiver/Reimer 1986) in (Bronk Ramsey 1995). V tabeli so navedene verjetnosti višje od 5 odstotkov (sl. 64).

60 Lokacija pobranih vzorcev za radiokarbonsko datacijo na najdišču Šiman, M 1:500.

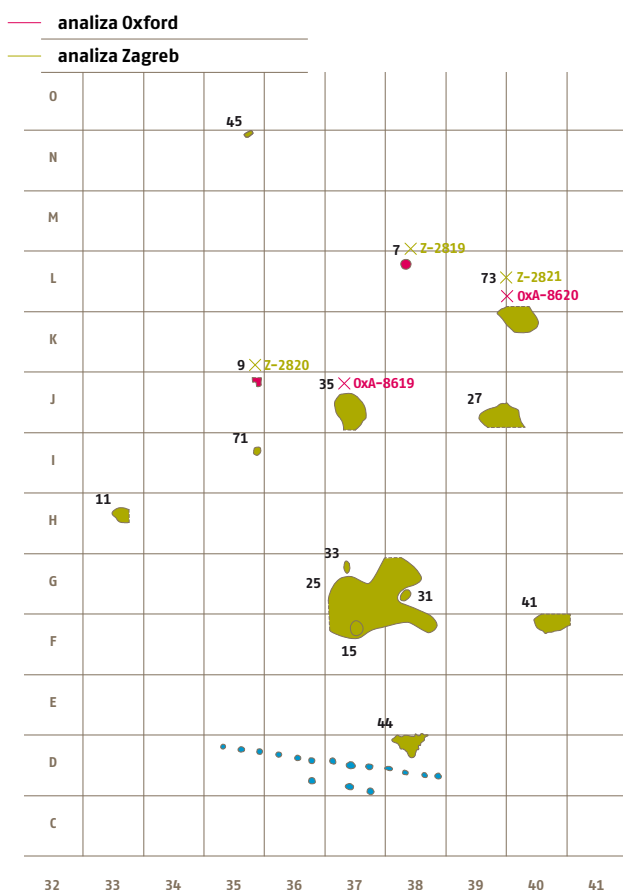

61 Graf C14 analize SE 73 Inštituta Ruđer Bošković.

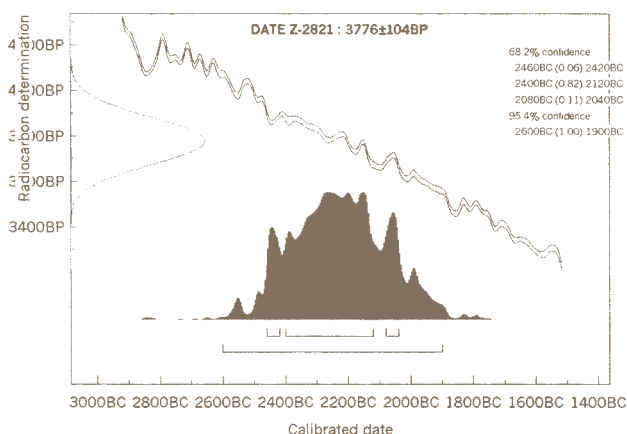

62 Graf C14 analize SE 7 Inštituta Ruđer Bošković.

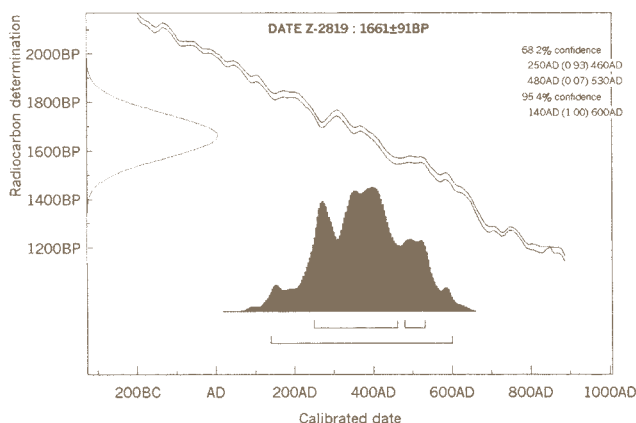

63 Graf C14 analize SE 9 Inštituta Ruđer Bošković.

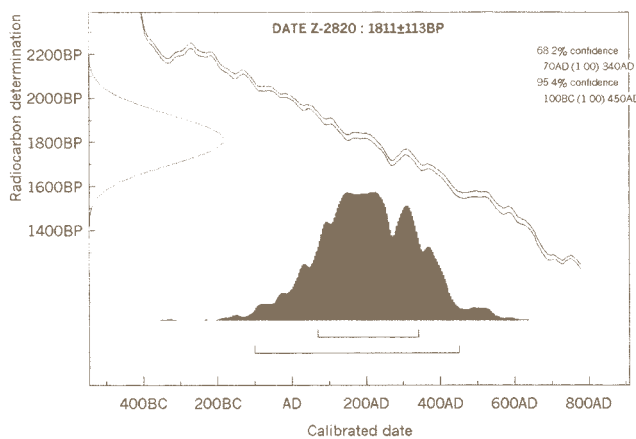

64 Rezultati analize vzorcev.

Št. / Šifra IRB	naziv vzorca	¹⁴ C starost (BP)	Razpon kalibracije (% verjetnosti)
1	Šiman, SE 8		AD 250–460 AD (93%)
Z-2819		1660±90	AD 480–539 AD (7%)
2	Šiman SE 10, kv.J/36		
Z-2820		1810±115	AD 70–360 AD (100%)
3	Šiman, vz. 11, SE 74, SEK 38/40		
Z-2821		3745±105	BC 2080–2040 BC (11%)

Pojasnila tabele:

¹⁴C starost (BP): Absolutna starost v letih je računana od 1950. leta, z napako 1σ in konvencijo o razpolovni dobi radioaktivnega ogljika ¹⁴C, ki znaša 5570 let.

The dates are uncalibrated in radiocarbon years BP (Before Present – AD 1950) using a half life of 5,568 years. Isotopic fractionation has been corrected for using the measured $\delta^{13}\text{C}$ values quoted (to ± 0.3 per mil relative to VPDB). For details of the chemical pretreatment, target preparation and AMS measurement see Hedges et al. (1989) and Hedges et al. (1992). When calibrated, using the Oxcal computer program of C. Bronk Ramsey (1995) and the 1986 bi-decadal calibration curve, the age ranges in Fig. 65 are obtained.

65 Calibrated results of Šiman samplers.

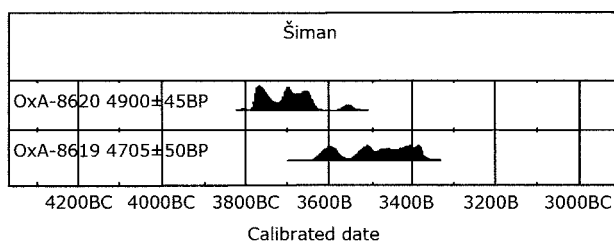

OxA-8260; SE 4900 \pm 45BP $\delta^{13}\text{C} = -23.6$ **68,2% confidence**
74; K, L/39,40,
charcoal

3780BC (0,35) 3740BC

3710BC (0,65) 3640BC

95,4% confidence

3790BC (0,96) 3620BC

3570BC (0,04) 3540BC

OxA-8619; 4705 \pm 50BP $\delta^{13}\text{C} = -25.4$ **68,2% confidence**
SE 36; J/37,
charcoal

3610BC (0,19) 3580BC

3520BC (0,81) 3370BC

95,4% confidence

3630BC (0,24) 3560BC

3540BC (0,76) 3360BC

Predstavljene analize keramike nam le deloma omogočijo predstavo o času uporabe določenih objektov, zato sem se pri dataciji oprla tudi na ugotovitve o kamnitih artefaktih (Forenbaher, tukaj) in na radiokarbonske datacije vzorcev oglja. Analiza keramike iz izbranih objektov nam ni dala povsem zadovoljivih rezultatov, ker so bile kulturne plasti očitno do tolikšne mere uničene, da ne gre za sklenjene stratigrafske enote, temveč le za prostorske točke. To pomeni, da SE ne moremo obravnavati kot sklenjen celote, ampak kot zbir predmetov, ki se je naložil povsem slučajno oziroma v okviru procesov po propadu naselbine, ki jih ni mogoče več rekonstruirati. To nakazuje tudi dejstvo, da je bila večina kamnitih artefaktov najdena v zgornji plasti SE 1 in da so bile na primer v isti plasti najdene polkroglaste sklede la (G44), ki so se nahajale tudi v SE 2 (G171) in v SE 26 (G247), skleda z ravnim ustjem Ila (G29, 50, 83, 8) in skleda z ravnim ustjem la (G101, 103), za katere lahko najdemo primerjave od obdobja poznega eneolitika naprej. Tudi fragment G23, ki je okrašen z ornamentom, ki spominja na keramiko lasinjske kulture, je bil najden v SE 1. Tako bi lahko na podlagi keramike pogojno datirali le objekte, označene s SE 72, SE 17, SE 43 in SE 26. Pri tem je treba ponovno poudariti, da se predvsem v SE 43 in 26 pojavlja keramika iz širšega časovnega okvira, zato se zdi za njihovo datacijo najpomembnejša številčna zastopanost istodobne keramike. Kot najstarejše objekte bi lahko označili SE 72 in 17. V SE 72 je bil najden trebušasti lonec III (G406), ki bi ga lahko na podlagi primerjav s keramiko lasinjske kulture okvirno datirali v obdobje eneolitika.¹ Iz drugega objekta SE 17 imamo poznoeneolitske primerjave za polkroglaste sklede Ib (G392) in za skodelo z rahlo izvihanim ustjem II (G388). Tu je bilo najdeno večje število kamnitih artefaktov, med drugim tudi puščična ost (G383), za katero Forenbaher meni, da bi lahko pripadala bodisi koncu eneolitika bodisi zgodnji bronasti dobi ali pa tudi zgodnejšim obdobjem. Primerja jo s puščičnimi ostmi z zgodnjebronastodobnih istrskih gradišč in z ostmi iz okvira cetinske kulture na najdiščih Podvršje in na Palagruži. V istem kvadrantu nad SE 17 je bila v zgornji plasti najdena druga puščična ost (G134) s Šimna, tako sodim, da se dopolnjujeta. V tem objektu sta bili najdeni tudi dve stekleni jagodi modro zelene barve (G384, 385). V Vzhodni in Srednji Evropi so znane najdbe steklenih jagod že iz časa zgodnje bronaste dobe (Harding 1971, 190 Fig. 1, 2).² zlasti pa od KŽG dalje. Ker so znana rudišča bakra, ki poleg kobalta daje značilno modro ali modro zeleno barvo, v neposredni bližini našega najdišča, gre morda za jagodi lokalne izdelave. Bližnja rudišča so na južnem vznožju Pohorja na Okoški gori, na južnem pobočju Kozjaka z bogatim nahajališčem Remšnik, nahajališče halkopirita je v Bistriškem jar-

ku ter svinčevo-cinkove rude, ki jo spremljata baker in antimon, v dolini Velunje nad Šoštanjem. V Puharjah v okolici Šoštanja je ruda vsebovala baker, na področju med Trbovljem in Preboldom pa je pri Mariji Reki v rudišču živega srebra najti tudi svinec, baker, antimon in domnevno nikelj, v Znojilah pa je ob antimonu tudi baker (Velušček, Greif 1998, 33).³ Ali gre za najstarejši jagodi v Sloveniji ali pa je to, da sta se jagodi znašli tako globoko, le posledica premešanih plasti zaradi dolgoletnega obdelovanja zemlje na tem področju, ne moremo odgovoriti.

Večina keramike iz SE 43, npr. amfora (G373–375), cilindrični lonec III (G372), konični skledi la (G363) in Ila (G330, 364), je datirana v obdobje srednje bronaste dobe. Tudi lonec s stožčastim vratom I (G378) sodi v čas srednje pozne bronaste dobe. Za večino keramike iz SE 26 pa domnevamo, da sodi v časovni razpon od začetka srednje do zgodnjih obdobjih pozne bronaste dobe, kakor kaže pet skodel z ročajem variant III (G210, 228, 269), IV (G196) in V (G209) in skleda z močno izvihanim ustjem V (G369).

Za keramiko iz ostalih objektov ni bilo mogoče najti ustreznih primerjav. Gre za objekte SE 74/75, SE 42. Objekt SE 74/75 je vseboval večjo količino kamnitih artefaktov in ostankov oglja. Po Forenbaherju bi lahko kamnite artefakte iz tega objekta primerjali s kameno industrijo s Hardeka pri Ormožu, ki jo postavlja v obdobje eneolitika (Forenbaher, tukaj)⁴. Enako velja tudi za SE 42. Za SE 74/75 imamo tudi dve absolutni dataciji, pridobljeni z radiokarbonskimi meritvami in dendrokronološkimi korekcijami iz dveh različnih laboratorijev (Zagreb in Oxford), ki se zelo razlikujeta (sl. 61, 65). Zaradi prevelike razlike v datacijah vzorcev oglja lahko sklepamo le to, da je bil objekt v uporabi gotovo že v časovnem razponu eneolitika. Podrobnejša opredelitev pa ni mogoča.

Objekt SE 36 je vseboval keramiko, ki pa je bila preslabo ohranjena in zato za naše analize neuporabna, in večje število kamnitih artefaktov in oglje. Analiza vzorca oglja iz oxfordskega laboratorija nam kaže približno istočasnost s prej omenjenim objektom (sl. 66).

Kdaj je torej živel naselbina na Šimnu? Glede na vse dosedanje podatke moramo računati s štirimi fazami. Prvo fazo nam podajajo absolutni datumi ¹⁴C analiz, ki segajo v zgodnji eneolitik. Gotovo pa je, da jih je treba uporabljati z določeno mero previdnosti, še posebej v našem primeru, ko se datuma istega vzorca, analiziranega v dveh različnih laboratorijih, razlikujeta kar za približno tisoč let. Med keramiko pa imamo vendarle potencialne pokazatelje, ki dajejo slutiti, da je sodila naselbina na Šimnu v okvir lasinjske kulture.

Drugo fazo poselitve potrjujejo primerjave keramike s keramiko iz poznoeneolitskih in zgodnjebronastodobnih kultur Ljubljanskega barja in vučedolske kulture ter cetinske in Csepel kulture.

1 Datacija ni povsem gotova.

2 Podobne obročaste steklene jagode so našli v južni Rusiji, Romuniji, Jugoslaviji, na Madžarskem, Slovaškem, Poljskem, Moravskem, Češkem, v Nemčiji in v Švici. (Harding 1971, 190s)

3 Glej tudi Teržan 1984.

4 Podatke mi je posredoval Ivan Žižek iz Pokrajinskega muzeja Ptuj.

66 Eneolitske in bronastodobne strukture na najdišču Šiman, M 1:500.

 eneolitske strukture
 bronastodobne strukture

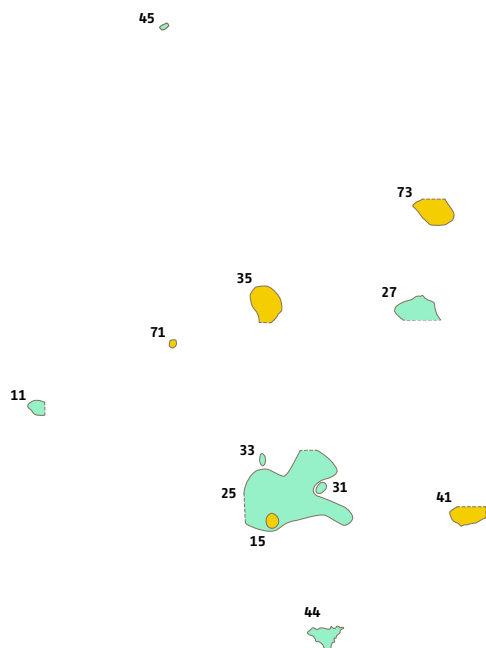

dobro vključuje v krog srednjebronastodobne poselitve vzhodnoalpskega in južnopanonskega področja.

Verjetno je, da je bilo širše področje šimanske naselbine – z izkopavanji je bil namreč zajet le manjši izsek – poseljeno bolj ali manj kontinuirano do zgodnje pozne bronaste dobe, vendar bi težko govorili o kontinuiteti iste naselbine.

O poselitvi naselbine po obdobju prehoda srednje v pozno bronasto dobo nimamo veliko ostalin, vendar moramo, kakor kažejo radiokarbonske analize, predpostavljati, da je bila morda poseljena tudi v obdobju rimske antike. Tako naj bi iz obdobja pozne antike izvirali jami SE 7 in 9, kakor kažejo vzorci oglja, ki so bili analizirani v laboratoriju v Zagrebu (sl. 62, 63). To bi bila četrta faza poselitve.

Tretjo fazo poselitve nam opredeljujejo analogije keramike iz srednjebronastodobne kulture grobnih gomil in kulture Piliny, prehod v zgodnje obdobje kulture žarnih grobišč pa primerjave keramike z virovitiško skupino. Pomembne pa so predvsem primerjave z istočasnimi naselbinami Hörbing pri Deutschlandsbergu (Chornitzer, Hebert, Puhm 1996, sl. 3/6 in 3/4 in Hebert 1995, 301–303, Abb. 1–4; priloga 1) na avstrijskem Štajerskem ter Gelsesziget (Horváth 1994, 221, Tab.4:2; 5:7; 6:5) in Balatonmagyaród–Hídvégpuszta v jugozahodni Panoniji (Horváth 1994, 221, Tab.3:6⁵). V teh so bile odkrite hiše večjih dimenzij, v sklopu katerih je bila najdena srednjebronastodobna keramika, ki je z gotovostjo enaka šimanski. Medtem ko naselbinske strukture iz Gelseszigeta in Balatonmagyaród–Hídvégpuszta niso povsem jasne (Horváth 1994, 221, Tab.7),⁶ bi nekatere strukture iz Hörbinga pri Deutschlandsbergu, kjer je bilo odkritih kar 6 hiš (Hebert 1995, 301–303, Abb. 1–4; priloga 1), lahko primerjali s šimanskimi. Tako se ta faza šimanske naselbine

5 Poleg te naselbine je bilo odkrito tudi grobišče BrD/HaA1 s keramiko, prav tako primerljivo s šimansko. (Horváth 1994, Tab.7; 11:6; 13:4).

6 Za Gelsesziget vemo le to, da je hiša velika kar 20x10 m.

Katalog je sestavni del končnega poročila o izkopavanjih na najdišču Šiman pri Gotovljah, ki so potekala v letih 1995 in 1996. V njem so opisane najdbe, tako keramične kakor kamniti artefakti, ki so bile že ob izkopavanjih oziroma takoj po njih pregledane in sortirane in izločene za izris.

Opisi najb so v katalogu razporejeni po stratigrafskih enotah, v okviru ene stratigrafske enote pa po kvadrantih. Navedbi stratigrafske enote sledi številka tabele, na kateri se predmeti nahajajo, opisi predmetov pa so oštevilčeni v skladu z risbami na tabelah. Stratigrafske enote so razdeljene tako, da so najprej opisane najdbe iz plasti (ornica SE 1, rjava prst SE 2, rumena ilovica SE 5), nato iz večjih in manjših vkopanih struktur (večji sta SE 24, za katero se je med izkopavanjem ugotovilo, da je del SE 26, in SE 43, manjši pa sta SE 12 in SE 14). Temu sledijo polnila manjših jam SE 17 in SE 16 (gre za starejšo in mlajšo fazo polnila), SE 42, SE 64, SE 72, SE 74, na koncu kataloga pa so najdbe, ki so slučajne površinske najdbe, in najdbe, ki so bile najdene na površini pri ekstenzivnem pregledu.

Opis najdb je sestavljen iz velikosti odlomka oziroma rekonstruirane posode, izdelave in zrnatosti mase, barve, ki se nanaša na celotno površino, razen če ni posebej omenjeno, ali gre za notranjo ali zunanjo površino. Temu sledi pri okrašenih kosih keramike opis okrasa, in sicer tako, da je najprej določen motiv okrasa (v oklepaju) in nato način izdelave okrasa. Na koncu vsakega opisa so podani še najdiščni podatki posameznih kosov (stratigrafska enota in kvadrant) in inventarna številka. Opise kamnitih artefaktov je pregledal in popravil Stašo Forenbaher. Najdbe hrani Pokrajinski muzej Celje pod oznako Gotovlje-Šiman.

Okrajšave:

db.	debelina	preč./kv.	prečnica/kvadrant
dl.	dolžina	pribl.	približno
gl.	globina	SE	stratigrafska enota
inv. št.	inventarna številka	sek.	sektor
kv.	kvadrant	š.	širina
najv.	največji	v.	višina
notr.	notranji	vel.	velikost
odl.	odlomek	ZE	zbiralna enota
pr.	premer	zun.	zunanji

1 SE 1, kv. D/34D; inv. št. 4221.

Uporabljena klina iz roženca z zlomljeno konico.

**2 SE 1, kv. E/35A; inv. št. 4236.**

Uporabljena klina z zlomljenim bazalnim delom iz kremenca.

**3 SE 1, kv. E/36; inv. št. 3953.**

Odl. posode; vel. 6,5 x 6,5 cm. Prostoročna izdelava iz grobo zrnate mase. Površina ostenja je premazana z rdeče rjavim premazom. Okras (rebro, razčlenjeno z odtisi prstov).

4 SE 1, kv. E/38; inv. št. 3961.

Odl. posode; vel. 3,4 x 3,4 cm. Prostoročna izdelava iz dokaj fino zrnate mase. Površina ostenja posode je rjave barve. Vrezan okras.

**5 SE 1, kv. E/38; inv. št. 3960.**

Odl. posode; vel. 4 x 4 cm. Prostoročna izdelava iz dokaj fino zrnate mase. Površina dela ostenja je rumeno rjave barve. Vrezan okras (vodoravne in poševne črte, ki tvorijo trikotnik).

**6 SE 1, kv. F/37B; inv. št. 4220.**

Praskalo na odbitku iz roženca.

**7 SE 1, kv. G/40B; inv. št. 4219.**

Klinica z izjedo iz kremenca.

**8 SE 1, kv. H/33; inv. št. 4200.**

Skodela; pr. ustja 12,5 cm; pr. dna 5,5 cm. Prostoročna izdelava iz dokaj fino zrnate mase. Razlomljena skodela iz izvihanim ustjem je temnejše sivo rjave barve. Okras na največjem obodu (štiri bradavice). Na prehodu v trebuh je nad bradavicami plitka kanelura.

9 SE 1, kv. H/33; inv. št. 3898.

Odl. skodele; vel. 4,3 x 3,5 cm. Prostoročna izdelava iz fino zrnate mase. Površina ustja in ostenja z delom ročaja je rdeče rjave barve.

**10 SE 1, kv. H/33C; inv. št. 3906.**

Odl. posode; vel. 3 x 3,9 cm. Prostoročna izdelava iz grobo zrnate mase. Površina ostenja posode je oranžno rjave barve. Okras (rebro razčlenjeno z odtisi prstov).



M1:1 1, 2, 6, 7
M1:2

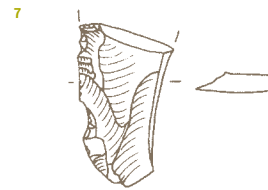
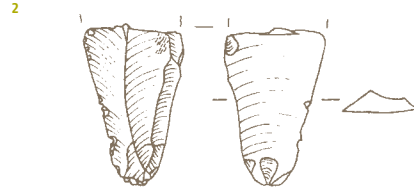
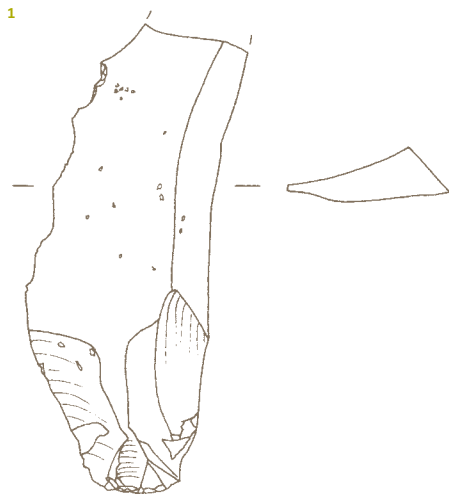

SE1

11 SE 1, kv. H/33C; inv. št. 3899.

Odl. skodele; vel. 5 x 7,2 cm. Prostoročna izdelava iz fino zrnate mase. Površina ostenja skodele je sivo rjave barve. Metličast okras na zunanji strani.

**12 SE 1, kv. H/33C; inv. št. 3908.**

Odl. sklede; vel. 5 x 5 cm. Prostoročna izdelava iz fino zrnate mase. Površina ravnega rahlo navznoter odrezanega ustja in ročaja je na notr. strani črno glajena in na zun. strani sivo rjave barve.

13 SE 1, kv. H/33C; inv. št. 3902.

Odl. sklede; pr. ustja 33,6 cm. Prostoročna izdelava iz dokaj fino zrnate mase. Površina sklede z močno izvihanim ustjem in ročajem je sivo rjave barve.

14 SE 1, kv. H/33C; inv. št. 3901.

Odl. sklede; pr. ustja 26 cm. Prostoročna izdelava iz fino zrnate mase. Površina sklede z močno izvihanim ustjem in manjšim ročajem je temno sivo rjave barve.

**15 SE 1, kv. H/33C; inv. št. 3907.**

Odl. posode; vel. 5,5 x 6 cm. Prostoročna izdelava iz fino zrnate mase. Površina ostenja je sivo rjave barve. Okras (plastično rebro).

16 SE 1, kv. H/33C; inv. št. 3923.

Odl. posode; vel. 5,7 x 10,3 cm. Prostoročna izdelava iz dokaj fino zrnate mase. Površina ostenja je glajena in črne barve. Okras (snopi poševnih žlebov) je zaglajen.

**17 SE 1, kv. H/33C; inv. št. 3915.**

Odl. posode; vel. 3,1 x 3,9 cm. Prostoročna izdelava iz fino zrnate mase. Površina ostenja je rumeno rjave barve. Okras (plastično rebro).

18 SE 1, kv. H/33C; inv. št. 3904.

Odl. lonca; pr. najv. oboda 16,4 cm. Prostoročna izdelava iz fino zrnate mase. Površina je sivo rjave barve, stožčast vrat je od trebuha ločen s plitvo kaneluro.

**19 SE 1, kv. H/33C; inv. št. 3905.**

Odl. lonca; pr. najv. oboda 24,2 cm; pr. dna 7 cm. Prostoročna izdelava iz fino zrnate mase. Površina ostenja in dna lonca je sivo rjave barve.

11



12



13

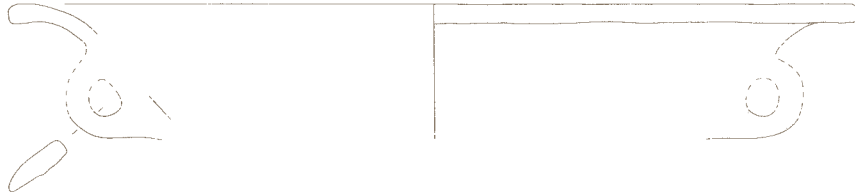

14

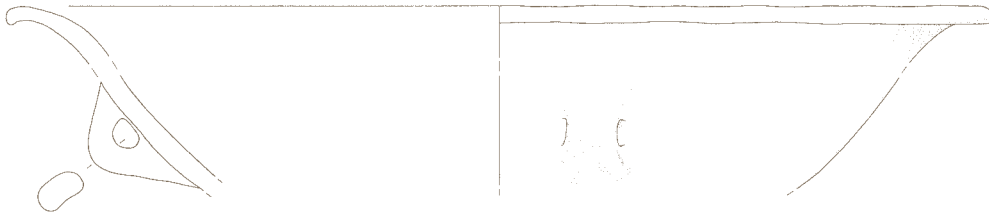

15

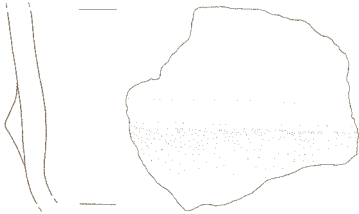

16

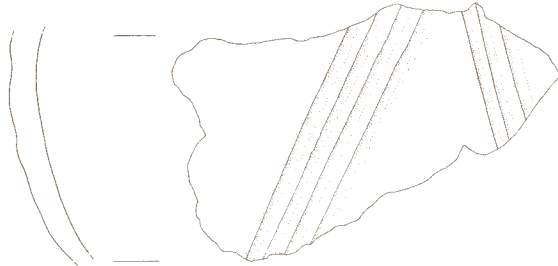

17



18

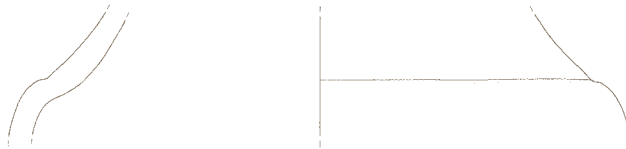

19

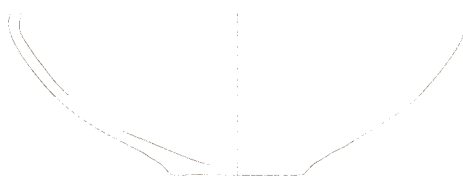

20 SE 1, kv. H/33C; inv. št. 3888.

Odl. lonca; pr. najv. oboda 30,5 cm. Prostoročna izdelava iz grobo zrnate mase. Površina ostenja lonca z ročajem je oranžno rjave barve. Okras (rebro, razčlenjeno z odtisi prstov).

21 SE 1, kv. H/33D; inv. št. 4222.

Ločno vbadalo na klini (»burin«) iz roženca. Vidni so ostanki korteksa.

**22 SE 1, kv. H/33D; inv. št. 3897.**

Odl. posode; vel. 3,7 x 3,5 cm. Prostoročna izdelava iz dokaj fino zrnate mase. Površina ostenja posode je rdeče rjave barve. Okras (rebro, razčlenjeno z odtisi prstov).

23 SE 1, kv. H/34; inv. št. 3900.

Odl. posode; vel. 1,7 x 2,8 cm. Prostoročna izdelava iz fino zrnate mase. Površina ostenja posode je temno sivo rjave barve. Okras (plitki vrez) z motivom kapljic (odtis šila).

**24 SE 1, kv. H/34; inv. št. 3896.**

Odl. lonca; vel. 2,2 x 3,5 cm. Prostoročna izdelava iz grobo zrnate mase. Površina ustja je rumeno rjave barve.

25 SE 1, kv. H/35; inv. št. 3952.

Odl. posode; vel. 5 x 5 cm. Prostoročna izdelava iz grobo zrnate mase. Površina ostenja posode je sivo rjave barve. Okras (rebro, razčlenjeno z odtisi prstov).

26 SE 1, kv. H/35; inv. št. 3951.

Odl. lonca; vel. 5 x 3,5 cm. Prostoročna izdelava iz grobo zrnate mase. Površina rahlo izvihanega ustja je oranžno rjave barve.

27 SE 1, kv. H/37; inv. št. 3949

Razlomljena skodela; pr. ustja 13,9 cm. Prostoročna izdelava iz dokaj grobo zrnate mase. Površina izvihanega ustja skodele je rumeno rjave barve.

28 SE 1, kv. H/37; inv. št. 3950.

Odl. sklede; vel. 2 x 2,2 cm. Prostoročna izdelava iz dokaj grobo zrnate mase. Površina izvihanega ustja sklede je sivo rjave barve.

29 SE 1, kv. I/40; inv. št. 3955.

Odl. sklede; vel. 4,5 x 4 cm. Prostoročna izdelava iz grobo zrnate mase. Površina ravno odrezanega in razširjenega ustja je rjave barve.

30 SE 1, kv. I/33B; inv. št. 4218.

Klinica z ostankom korteksa. Roženec.



M 1:1 21, 30

M 1:2

M 1:3 20

20

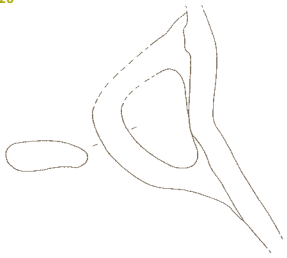

21



22



23



24



25



26

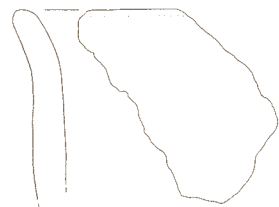

27

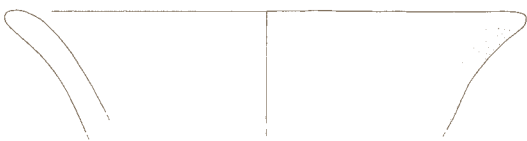

28



29

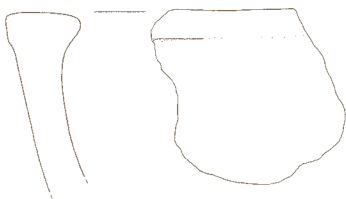

30

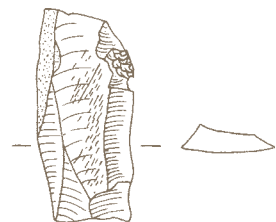

31 SE 1, kv. I/33C; inv. št. 4216.

Obojestransko ploskovito retuširano jedro (»opposing platform bladelet core«) iz kremenca.



34 SE 1, kv. J/33; inv. št. 4233.

Odbitek iz kremenca, za pripravo jedra (»core trimming«).



32 SE 1, kv. J/33; inv. št. 4215.

Retuširan klinast odbitek z izjedo iz kremenca.



33 SE 1, kv. J/33; inv. št. 4234.

Uporabljena klina iz kremenca.



31

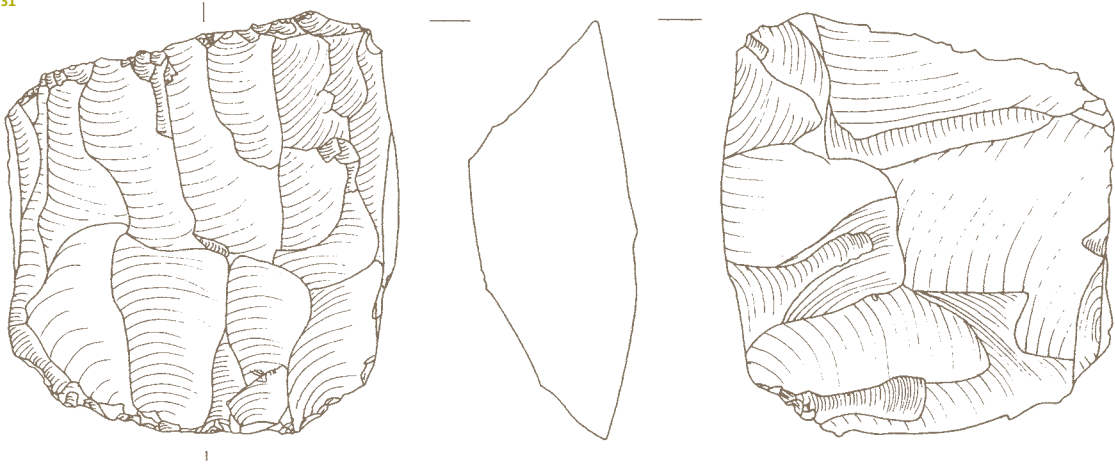

32



33

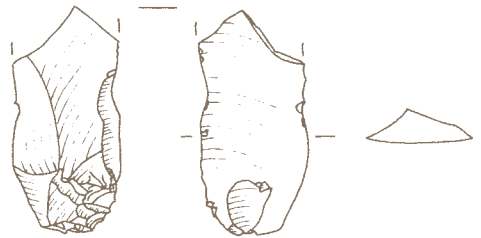

34

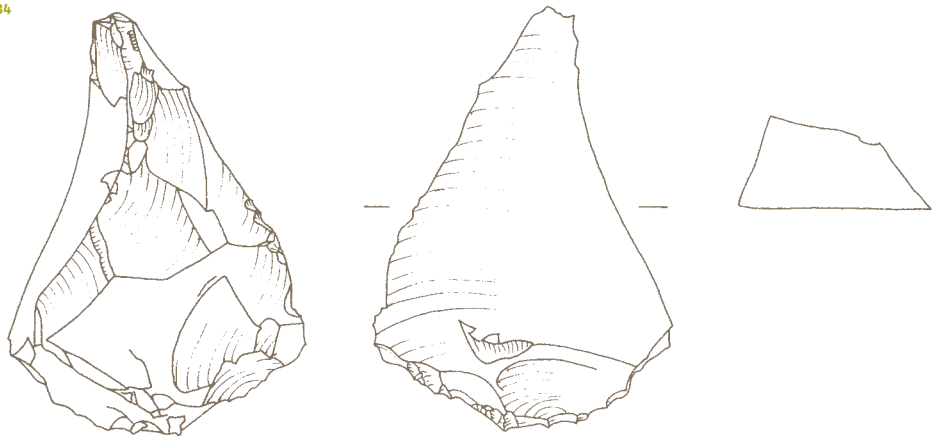

35 SE 1, kv. J/34; inv. št. 4231.

Klinica iz kremenca.



38 SE 1, kv. J/35; inv. št. 4205.

Glajena sekira, odlomljena.



36 SE 1, kv. J/34; inv. št. 3941.

Odl. posode; vel. 3,3 x 5,2 cm. Prostoročna izdelava iz dokaj fino zrnate mase. Površina ostenja posode je rjave barve. Okras (skupine vrezanih poševnih črt postavljenih v trikotnik).



39 SE 1, kv. J/35D; inv. št. 4232.

Odbitek z ostankom korteksa iz roženca.



37 SE 1, kv. J/35; inv. št. 3914.

Razlomljen držaj; vel. 3,5 x 4,5 x 2,2 cm. Prostoročna izdelava iz grobo zrnate mase. Površina jezičastega držaja posode je rdeče rjave barve.

M 1:1 35, 38, 39
M 1:2

35

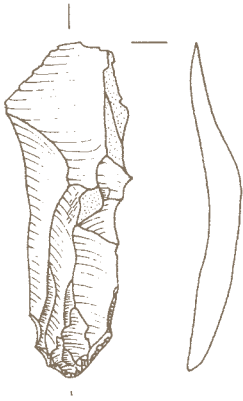

36

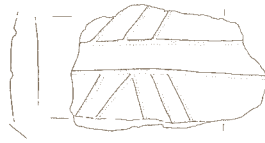

37



38

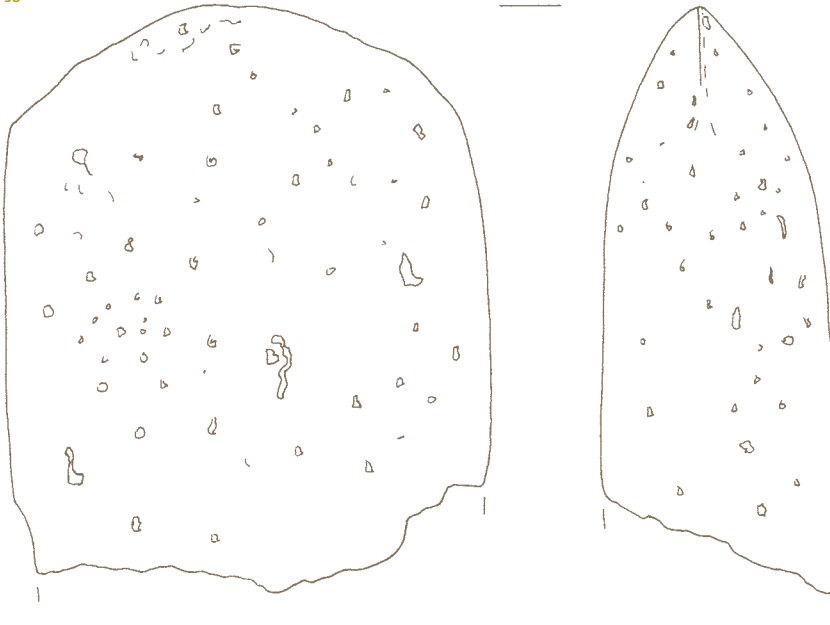

39

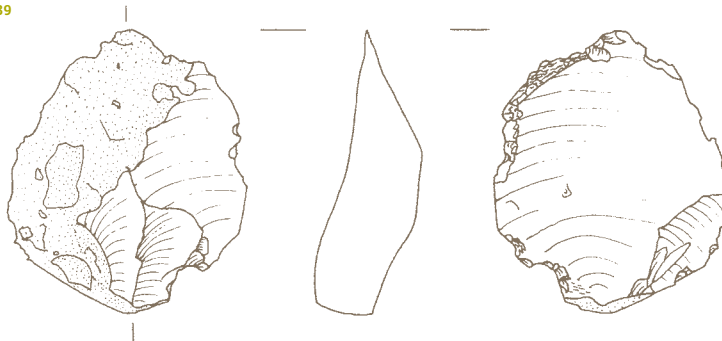

SE1

40 SE 1, kv. J/36; inv. št. 4230.

Klina iz kremena.

**41 SE 1, kv. J/36; inv. št. 3911.**

Odl. posode; vel. 2,5 x 2,8 cm. Prostoročna izdelava iz grobo zrnate mase. Površina ostenja je oranžne barve. Okras (rebno, razčlenjeno z odtisi prstov).

42 SE 1, kv. J/36B; inv. št. 3942.

Odl. posode; vel. 5,5 x 5,3 cm. Prostoročna izdelava iz dokaj fino zrnate mase. Površina ostenja je rumeno rjave barve, na zun. strani rdeče premazana. Okras (plastično rebro).

43 SE 1, kv. J/36D; inv. št. 4213.

Retuširan odbitek iz kremena.

**44 SE 1, kv. J/37; inv. št. 3930.**

Odl. sklede; vel. 3,7 x 3 cm. Prostoročna izdelava iz dokaj fino zrnate mase. Površina ravno odrezanega ustja in dela ostenja sklede je sivo rjave barve.

45 SE 1, kv. J/37; inv. št. 3931.

Odl. lonca; pr. ustja 29,9 cm. Prostoročna izdelava iz dokaj fino zrnate mase. Površina ravno odrezanega ustja je sivo rjave barve.

46 SE 1, kv. J/39; inv. št. 3946.

Odl. posode; vel. 2,1 x 3,3 cm. Prostoročna izdelava iz grobo zrnate mase. Površina dela ostenja je rjavo rdeče barve. Okras (plastično rebro).

47 SE 1, kv. J/39; inv. št. 3943.

Odl. posode; vel. 2 x 2,6 cm. Prostoročna izdelava iz fino zrnate mase. Površina ostenja posode je rjave barve (glajena). Okras (poševni vrezji).

**48 SE 1, kv. J/39; inv. št. 3944.**

Odl. sklede; vel. 1,9 x 3,1 cm. Prostoročna izdelava iz grobo zrnate mase. Površina na notr. strani s horizontalnimi kanelurami okrašenega in ravno odrezanega ustja je rumeno rjave barve.

49 SE 1, kv. J/39; inv. št. 3947.

Odl. sklede; vel. 2,8 x 3,8 cm. Prostoročna izdelava iz dokaj grobo zrnate mase. Površina uvihanega in ravno odrezanega ustja večje sklede je sivo rjave barve.

50 SE 1, kv. J/39; inv. št. 3945.

Odl. sklede; vel. 3,5 x 5,6 cm. Prostoročna izdelava iz fino zrnate mase. Površina ravno odrezanega in uvihanega ustja je temno sive barve.

51 SE 1, kv. J/40B; inv. št. 4210.

Retuširan odbitek z ostankom korteksa iz roženca.

52 SE 1, kv. J/40B; inv. št. 4229.

Klinica z uporabljeno retušo iz kremena.



M 1:1 40, 43, 51, 52

M 1:2

M 1:3 45

40

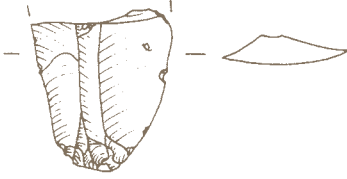

41



42

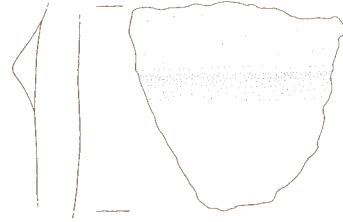

43



44



45

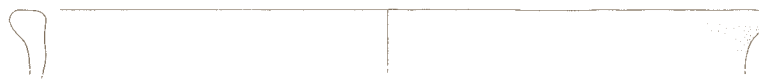

46



47



48



49



50



51

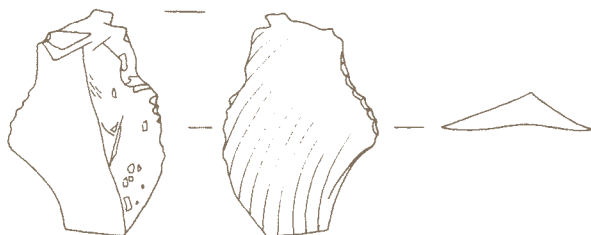

52

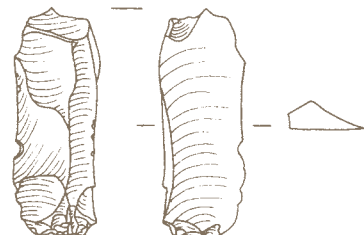

53 SE 1, kv. K/35; inv. št. 3940.

Odl. lonca; vel. 5,6 x 4,2 cm. Prostoročna izdelava iz grobo zrnate mase. Površina ustja in dela ostenja večjega lonca je rdeče rjave barve. Okras sestavljajo vodoravno in poševno postavljena plastična rebra.

**54 SE 1, kv. K/36; inv. št. 3932.**

Odl. skodele; vel. 4,2 x 4,6 cm. Prostoročna izdelava iz dokaj fino zrnate mase. Površina ostenja in dela ročaja skodele je rumeno rjave barve.

55 SE 1, kv. K/36; inv. št. 3933.

Odl. posode; vel. 3,3 x 3,7 cm. Prostoročna izdelava iz grobo zrnate mase. Površina ostenja posode je rumeno rjave barve. Okras (rebro, razčlenjeno z odtisi prstov).

56 SE 1, kv. K/37; inv. št. 3934.

Razlomljena skodela; pr. ustja 15,3 cm. Prostoročna izdelava iz dokaj fino zrnate mase. Površina ustja in dela vratu skodele je sivo rjave barve.

57 SE 1, kv. K/37; inv. št. 3935.

Odl. posode; vel. 3,5 x 3,9 cm. Prostoročna izdelava iz fino zrnate mase. Površina ostenja posode je oranžno rjave barve. Okras z motivom niza vrezanih poševnih in navpičnih črt.

**58 SE 1, kv. K/37B; inv. št. 3887.**

Odl. sklede; pr. ustja 37,6 cm. Prostoročna izdelava iz grobo zrnate mase. Površina ustja in dela ostenja je oranžno rjave barve.

**59 SE 1, kv. K/38; inv. št. 3909.**

Odl. sklede; vel. 1,5 x 3,1 cm. Prostoročna izdelava iz dokaj grobo zrnate mase. Površina ravno razširjenega ustja posode je sivo rjave barve.

60 SE 1, kv. K/38A; inv. št. 4235.

Retuširano jedro (»retouched cobble«).

61 SE 1, kv. K/38A; inv. št. 4209.

Odbitek iz kremenca, za pripravo jedra (»core trimming«).

**62 SE 1, kv. K/38B; inv. št. 3910.**

Prstanasta noga skodele; pr. dna 6 cm. Prostoročna izdelava iz dokaj fino zrnate mase. Prstanasta noga je rumeno rjave barve, ponekod so vidni ostanki rdečega premaza.



M 1:1 60, 61

M 1:2

M 1:3 58

53

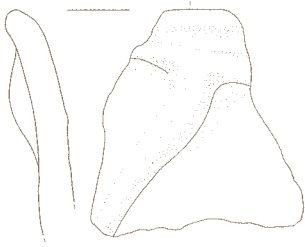

54



55



56

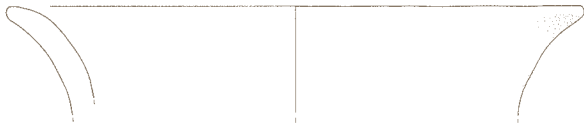

57

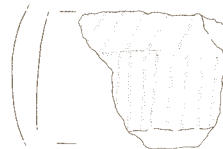

58

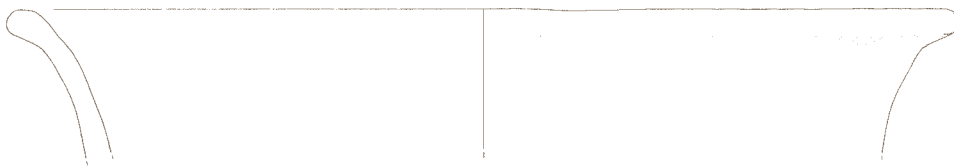

59



60



61



62



SE1

63 SE 1, kv. K/388; inv. št. 3912.

Odl. posode; vel. 6 x 7 cm. (pribl. pr. na kaneluri 40 cm). Prostoročna izdelava iz grobo zrnate mase. Površina ostenja je oranžno rjave barve. Okras (plitka vodoravna kanelura in izboklina).

**64 SE 1, kv. K/388; inv. št. 3913.**

Razlomljen jezičast držaj; vel. 5 x 9,5 x 4 cm. Prostoročna izdelava iz grobo zrnate mase. Jezičast držaj je rdeče rjave barve.

**65 SE 1, kv. L/34; inv. št. 4224.**

Praskalo iz kremena.

**66 SE 1, kv. L/35; inv. št. 4217.**

Klinica iz kremena.

**67 SE 1, kv. L/37; inv. št. 4223.**

Odbitek iz kremena.

**68 SE 1, kv. M/37; inv. št. 4212.**

Klina iz kremena.

**69 SE 1, kv. M/37; inv. št. 4208.**

Praskalo iz kremena.

**70 SE 1, kv. M/37; inv. št. 3948.**

Odl. lonca; vel. 3,7 x 3 cm. Prostoročna izdelava iz grobo zrnate mase. Površina izvihanega ustja je rumeno rjave barve.

M 1:1 65, 66, 67, 68, 69
M 1:2

63

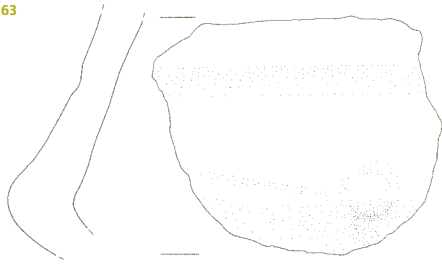

64



65

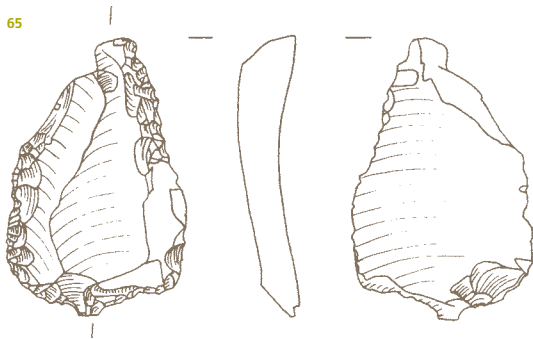

66

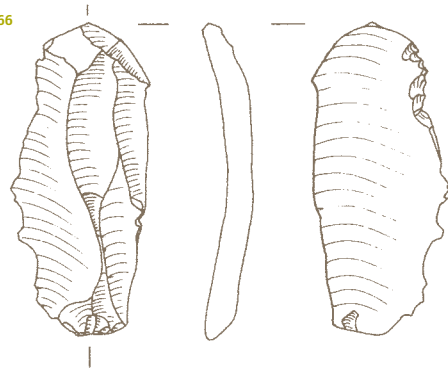

67

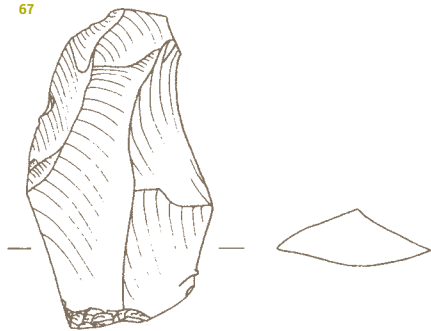

68

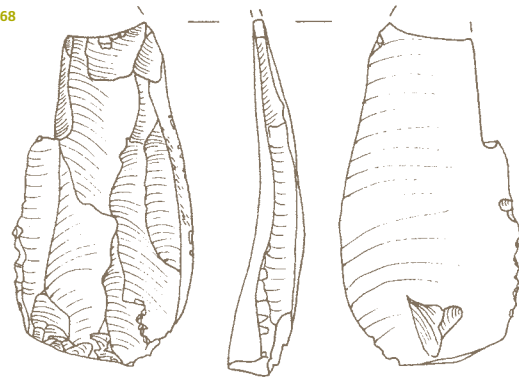

69

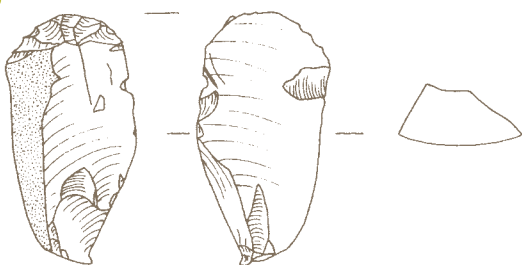

70



71 SE 1, kv. M/38; inv. št. 4211.

Praskalo na odbitku.

**72 SE 1, kv. M/38; inv. št. 3954.**

Odl. lonca; pr. ustja 21,4 cm. Prostoročna izdelava iz fino zrnate mase. Površina ravno odrezanega ustja je rumeno rjave barve. Okras z motivom v obliki kapljic (odtisi šila).

**73 SE 1, kv. N/36; inv. št. 3959.**

Odl. lonca; vel. 2 x 3,2 cm. Prostoročna izdelava iz dokaj grobo zrnate mase. Površina ustja lonca je sivo rjave barve.

74 SE 1, kv. N/36; inv. št. 3958.

Odl. lonca; vel. 2,3 x 3,3 cm. Prostoročna izdelava iz dokaj grobo zrnate mase. Površina ustja je rjave barve.

75 SE 1, kv. N/37; inv. št. 3929.

Razlomljen jezičast držaj; vel. 5 x 6,1 x 3,9 cm. Prostoročna izdelava iz dokaj grobo zrnate mase. Površina ostinja z jezičastim držajem je rjave barve, na zun. strani pa rdeče barve (premaz).

**76 SE 1, kv. N/37,38; inv. št. 4289.**

»Scaled piece«, iz kvarcita.

77 SE 1, kv. O/35A; inv. št. 4800.

Jedro iz roženca, za pridobivanje klinic.



M1:1 71, 76
M1:2

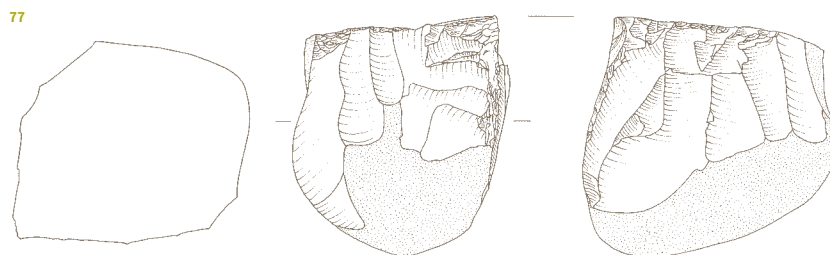
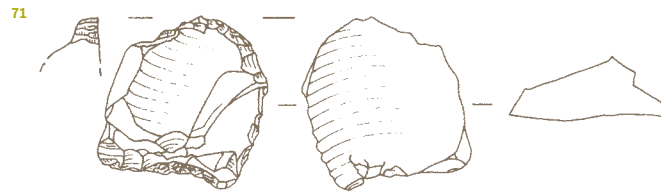

SE1

78 SE 1, kv. 0/36; inv. št. 3965.

Odl. posode; vel. 5,5 x 3,9 cm. Prostoročna izdelava iz dokaj grobo zrnate mase. Površina ostenja posode je oranžno rjave barve. Okras (plitki vodoravni vrezi).

**79 SE 1, kv. 0/36; inv. št. 3968.**

Odl. posode; vel. 3,2 x 2,3 cm. Prostoročna izdelava iz fino zrnate mase. Površina ostenja posode je oranžno rjave barve. Okras (vrezi).

80 SE 1, kv. 0/36; inv. št. 3967.

Odl. posode; vel. 3,1 x 3,7 cm. Prostoročna izdelava iz fino zrnate mase. Površina ostenja posode je svetlo rjave barve. Okras (plitki žlebovi).

81 SE 1, kv. 0/36; inv. št. 3963.

Odl. posode; vel. 2,7 x 3 cm. Prostoročna izdelava iz dokaj grobo zrnate mase. Površina ostenja posode je rumeno rjave barve. Okras (žleb).

82 SE 1, kv. 0/36; inv. št. 3964.

Odl. posode; vel. 2,1 x 2,9 cm. Prostoročna izdelava iz dokaj fino zrnate mase. Površina ostenja posode je oranžno rjave barve. Okras (plitki vodoravni žlebovi).

83 SE 1, kv. 0/36; inv. št. 3969.

Odl. skodele; vel. 2,8 x 3,9 cm. Prostoročna izdelava iz dokaj grobo zrnate mase. Površina ravno odrezanega in razširjenega ustja je rumeno rjave barve.

84 SE 1, kv. 0/36; inv. št. 3970.

Odl. lonca; pr. ustja 16 cm. Prostoročna izdelava iz dokaj grobo zrnate mase. Površina rahlo izvihanega ustja je rumeno rjave barve.

85 SE 1, kv. 0/36; inv. št. 3962.

Odl. lonca; vel. 2,3 x 4,2 cm. Prostoročna izdelava iz fino zrnate mase. Površina ravno odrezanega ustja je temne sivo rjave barve.

86 SE 1, kv. 0/36; inv. št. 3966.

Odl. skodele; vel. 3,1 x 3 cm. Prostoročna izdelava iz dokaj grobo zrnate mase. Površina ustja je sivo rjave barve.

87 SE 1, kv. 0/38; inv. št. 3886.

Razlomljena latvica; pr. notr. roba ustja 14 cm. Prostoročna izdelava iz fino zrnate mase. Površina uvihanega ustja in dela ostenja latvice je rumeno rjave barve z vodoravnim držajem na ramenu. Držaj ima dve okrogli navpični predrtini.

**88 SE 1, kv. P/33; inv. št. 3971.**

Odl. posode; vel. 3,2 x 4 cm. Prostoročna izdelava iz fino zrnate mase. Ročaj z delom ostenja posode je rumeno oranžne barve.



78

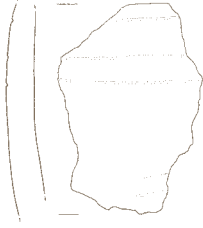

79



80



81



82



83



84

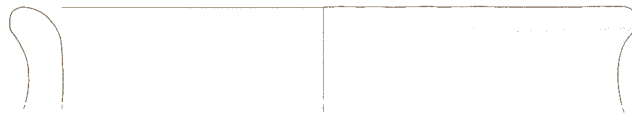

85



86



87

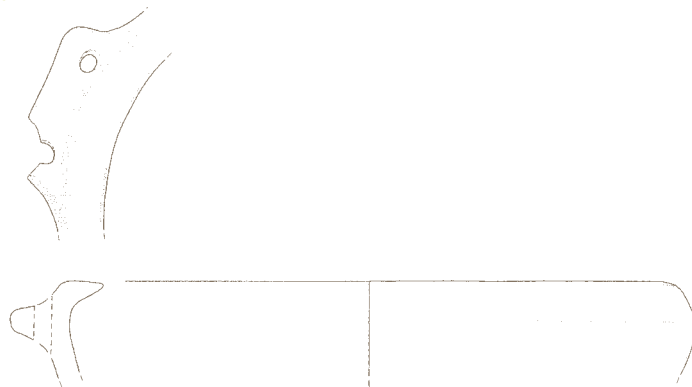

88



89 SE 1, kv. P/35; inv. št. 3889.

Razlomljena skodela; pr. najv. oboda 17 cm. Prostoročna izdelava iz dokaj fino zrnate mase. Površina klekasto zalomljenega ostenja skodele je sivo rjave barve.

90 SE 1, kv. P/35; inv. št. 3892.

Odl. lonca; vel. 2,4 x 4,8 cm. Prostoročna izdelava iz fino zrnate mase. Površina ravno odrezanega ustja je rumeno rjave barve.

91 SE 1, kv. P/35; inv. št. 3891.

Odl. posode; vel. 4 x 4 cm. Prostoročna izdelava iz fino zrnate mase. Površina posode je rumeno rjave barve. Okras (plastično rebro).

92 SE 1, kv. P/35; inv. št. 3895.

Odl. posode; vel. 3,3 x 3,5 cm. Prostoročna izdelava iz dokaj grobozrnate mase. Površina ostenja posode je svetle rumenorjave barve. Okras (dve vrstici nasproti stoječih si žigosanih trikotnikov z ostanki bele inkrustacije).

**93 SE 1, kv. P/35; inv. št. 3890.**

Odl. sklede; vel. 2,7 x 5,5 cm. Prostoročna izdelava iz fino zrnate mase. Površina sklede z izvihanim ustjem je rumeno rjave barve.

94 SE 1, kv. P/35; inv. št. 3894.

Trakast ročaj; vel. 3,5 x 2,8 cm. Prostoročna izdelava iz grobozrnate mase. Površina ročaja je rumeno rjave barve.

95 SE 1, kv. P/35A; inv. št. 3939.

Razlomljena skodela; pr. ustja 14,6 cm. Prostoročna izdelava iz grobo zrnate mase. Površina izvihanega ustja in ostenja skodele je sivo rjave barve.

96 SE 1, kv. P/35A; inv. št. 3921.

Odl. posode; vel. 2,8 x 3,2 x 1,9 cm. Prostoročna izdelava iz fino zrnate mase. Površina dela ostenja z ovalno bradavico, morda držajem, je rumeno rjave barve.

97 SE 1, kv. P/35A; inv. št. 3922.

Razlomljena prstanasta noga; pr. 6,6 cm. Prostoročna izdelava iz fino zrnate mase. Površina noge je sivo rjave barve.

98 SE 1, kv. P/35A; inv. št. 3937.

Odl. lonca; vel. 5,3 x 5,1 cm. Prostoročna izdelava iz dokaj fino zrnate mase. Površina ostenja in dela ročaja lonca je svetle rumeno rjave barve. Okras z vrezanim motivom vodoravnih in poševnih črt.

**99 SE 1, kv. P/35A; inv. št. 3903.**

Razlomljen trakast ročaj; vel. 2,9 x 5,7 x 2,9 cm. Prostoročna izdelava iz grobo zrnate mase. Površina ročaja z delom ostenja je oranžno rjave barve.

100 SE 1, kv. P/35A; inv. št. 3893.

Razlomljeno vretence; pr. 4 cm. Prostoročna izdelava iz fino zrnate mase. Površina vretenca stožčaste oblike je rumeno rjave barve.

89

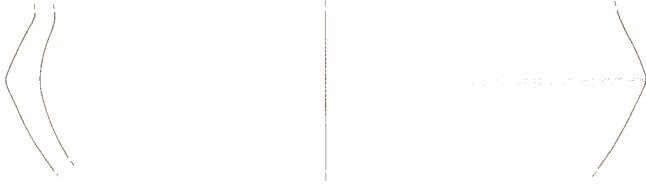

90



91



92



93



94



95



96



97

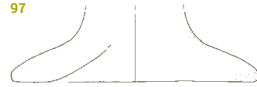

98



99



100



SE 1

101 SE 1, kv. P/35A; inv. št. 3919.

Odl. sklede; vel. 2,2 x 3,1 cm. Prostorčna izdelava iz fino zrnate mase. Površina ravno odrezanega razširjenega ustja je svetlo rjavo sive barve.

102 SE 1, kv. P/35A; inv. št. 3918.

Odl. posode; vel. 2,2 x 3,5 cm. Prostorčna izdelava iz fino zrnate mase. Površina ravno odrezanega ustja posode je rdeče rjave barve.

103 SE 1, kv. P/35A; inv. št. 3917.

Odl. sklede; vel. 1,9 x 3,8 cm. Prostorčna izdelava iz fino zrnate mase. Površina rahlo poševno odrezanega in razširjenega ustja je rumeno rjave barve.

104 SE 1, kv. P/35A; inv. št. 3920.

Odl. sklede; vel. 2,5 x 3,7 cm. Prostorčna izdelava iz dokaj fino zrnate mase. Površina ravno odrezanega ustja je rumenorjave barve.

105 SE 1, kv. P/36; inv. št. 4226.

Jedro iz roženca.

106 SE 1, kv. P/36; inv. št. 3938.

Odl. posode; vel. 3,2 x 5,3 cm. Prostorčna izdelava iz dokaj grobo zrnate mase. Površina ostenja je rumeno rjave barve. Okras (plastično rebro).



107 SE 1, kv. P/36B; inv. št. 3936.

Trakast ročaj; vel. 2,3 x 1,8 cm. Prostorčna izdelava iz fino zrnate mase. Površina ročaja je sivo rjave barve.

SE 2

109 SE 2, kv. E/38; inv. št. 4810.

Odl. posode; vel. 8,8 x 6,1 cm. Prostorčna izdelava iz grobo zrnate mase. Površina ostenja je svetlo rjave barve. Okras (vodoravno in dve navpični rebri razčlenjeni z od-tisi šila).

110 SE 2, kv. D/35, 36; inv. št. 4802.

Odbitek.

111 SE 2, kv. D/35, 36; inv. št. 4184.

Odl. dna posode; vel. 2,5 x 5,4 cm. Prostorčna izdelava iz grobo zrnate mase. Površina dna posode je svetle sivo rjave barve.

112 SE 2, kv. D/37; inv. št. 4239.

Razlomljena sklede; pr. ustja 7,5 cm. Prostorčna izdelava iz dokaj fino zrnate mase. Površina ustja je temne sivo rjave barve.

113 SE 2, kv. D/37; inv. št. 4240.

Odl. sklede; vel. 3,5 x 3,8 cm. Prostorčna izdelava iz grobo zrnate mase. Površina ustja sklede je sivo rjave barve. Okras (vodoravno plastično rebro).

114 SE 2, kv. D/37, 38;

inorv. št. 4776.

Odl. sklede; vel. 2,7 x 2,2 cm. Prostorčna izdelava iz dokaj grobo zrnate mase. Površina ustja z delom ostenja je temno sive barve. Okras (vodoravno plastično rebro).

M 1:1 105, 110
M 1:2

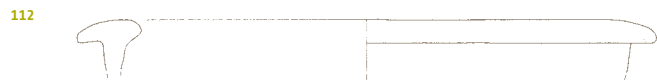
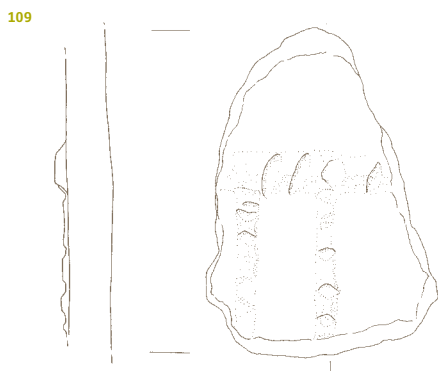
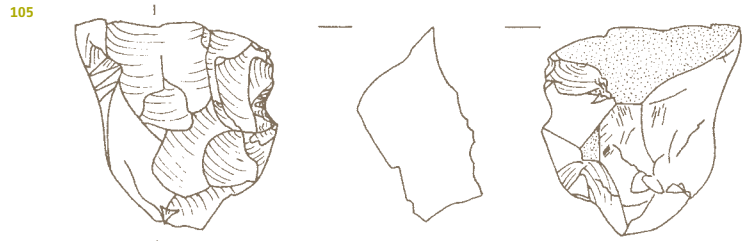

SE 1
SE 2 109-114

115 SE 2, kv. D/37, 38; inv. št. 4804.
Klina iz kvarcita.

116 SE 2, kv. D/37, 38; inv. št. 4773.
Odl. posode; vel. 6,5 x 5 cm. Prostorčna izdelava iz grobo zrnate mase. Površina dela ostenja je na zun. strani temno sive barve in rahlo zaglajena, na notr. strani pa svetle rumeno rjave barve. Okras (vodoravno plastično rebro, razčlenjeno z odtisi šila).

117 SE 2, kv. D/37, 38; inv. št. 4771.
Odl. posode; vel. 3 x 4,2 cm. Prostorčna izdelava iz grobo zrnate mase. Površina dela ostenja je oranžne barve na zunanji in temno sive barve na notr. strani. Okras (vodoravno rebro, razčlenjeno z odtisi prstov).

118 SE 2, kv. D/37, 38; inv. št. 4774.
Odl. posode; vel. 4,2 x 3,9 cm. Prostorčna izdelava iz dokaj fino zrnate mase. Površina dela ostenja je svetlo rjave barve. Okras (plastično rebro).

119 SE 2, kv. D/37, 38; inv. št. 4775.
Odl. lonca; vel. 5,2 x 5,7 cm. Prostorčna izdelava iz grobo zrnate mase. Površina dela ostenja z držajem je li-sasta in oranžne ter temno sive barve. Okras (vodoravno plastično rebro, razčlenjeno z odtisi prstov, ki izhaja iz držaja, prav tako razčlenjena z odtisi prstov).

120 SE 2, kv. D/37, 38; inv. št. 4772.
Odl. posode; vel. 5,6 x 7 cm. Prostorčna izdelava iz grobo zrnate mase. Površina dela ostenja je svetle oranžno rjave barve. Okras (vodoravno plastično rebro).

121 SE 2, kv. D/37, 38; inv. št. 4768.
Odl. lonca; vel. 4,3 x 2,2 cm. Prostorčna izdelava iz grobo zrnate mase. Površina ustja lonca je temno sive do črne barve.

122 SE 2, kv. D/37, 38; inv. št. 4178
Razlomljena skodela; pr. ustja 13,4 cm. Prostorčna izdelava iz dokaj fino zrnate mase. Površina izvihnega ustja in vratu skodele je sive barve.

123 SE 2, kv. D/37, 38; inv. št. 4767.
Odl. sklede; vel. 1,5 x 3,5 cm. Prostorčna izdelava iz dokaj grobo zrnate mase. Površina dela ustja je svetlo rjave barve.

124 SE 2, kv. D/37, 38; inv. št. 4769.
Razlomljeno dno posode; vel. 4,5 x 4 cm. Prostorčna izdelava iz dokaj grobozrnate mase. Površina dela dna je rahlo zaglajena in temnejše sive barve.

M1:1 115
M1:2

115

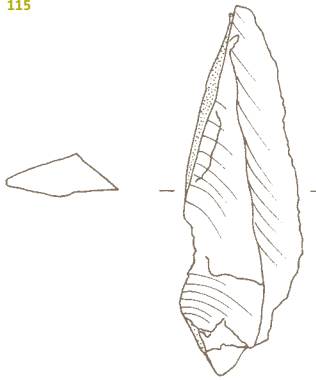

116



117



118



119

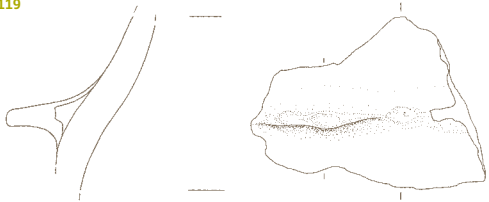

120

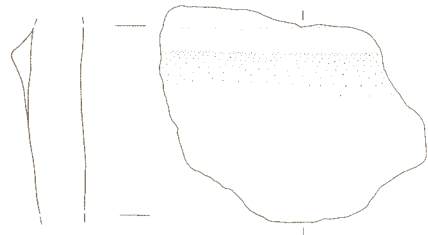

121

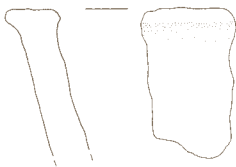

122



123



124



SE2

125 SE 2, kv. D/37, 38; inv. št. 4777.

Odl. lonca; vel. 1,8 x 3,2 cm. Prostoročna izdelava iz fino zrnate mase. Površina ustja je temno sive barve.

126 SE 2, kv. D/39; inv. št. 4195.

Odl. posode; vel. 4,3 x 4,3 cm. Prostoročna izdelava iz dokaj grobo zrnate mase. Površina ostenja z delom ročaja je oranžne barve.

127 SE 2, kv. D/39; inv. št. 4161.

Odl. sklede; vel. 3,8 x 5,7 cm. Prostoročna izdelava iz dokaj grobo zrnate mase. Površina ustja je sivo rjave barve.

128 SE 2, kv. F/37; inv. št. 4009.

Odl. posode; vel. 6,2 x 6,6 cm. Prostoročna izdelava iz dokaj grobo zrnate mase. Površina ostenja in dela ročaja je temno sive barve.

129 SE 2, kv. F/37; inv. št. 4007.

Odl. posode; vel. 4,5 x 5,7 cm. Prostoročna izdelava iz grobo zrnate mase. Površina ostenja z jezičastim držajem večje posode je oranžno rjave barve.

130 SE 2, kv. F/37; inv. št. 4006.

Razlomljena prstanasta noga; pr. ustja 13,2 cm. Prostoročna izdelava iz dokaj fino zrnate mase. Površina noge je sivo rjave barve.

131 SE 2, kv. F/37; inv. št. 4008.

Odl. sklede; vel. 2,8 x 7,4 cm. Prostoročna izdelava iz fino zrnate mase. Površina močno izvihanega ustja sklede je sivo oranžne barve.

132 SE 2, kv. F/37A; inv. št. 4113.

Odl. sklede; pr. zun. roba ustja 35 cm. Prostoročna izdelava iz dokaj fino zrnate mase. Površina močno izvihanega ustja sklede je glajena in temno sivo rjave barve.

133 SE 2, kv. F/37A; inv. št. 3980.

Odl. sklede; vel. 4,2 x 6,8 cm. Prostoročna izdelava iz fino zrnate mase. Površina močno izvihanega ustja sklede je sivo rjave barve.

134 SE 2, kv. F/37B; inv. št. 4207.

Puščica iz roženca, konica odlo-mljena.

**135 SE 2, kv. F/38; inv. št. 4043.**

Odl. posode; vel. 3,5 x 3,7 cm. Prostoročna izdelava iz fino zrnate mase. Površina ostenja je rjave barve. Okras (vodoravni in poševni vrezji).

136 SE 2, kv. F/38; inv. št. 4039.

Odl. posode; vel. 5,2 x 5,6 cm. Prostoročna izdelava iz dokaj grobo zrnate mase. Površina ostenja je sivo rjave barve. Okras (vodoravni in poševni vrezji).

M 1:1 134

M 1:2 132

M 1:3 132

125



126

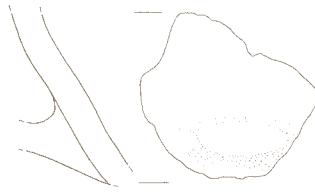

127



128



129

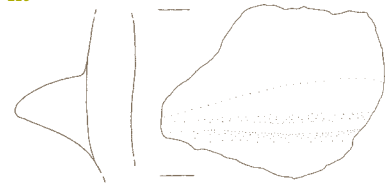

131



130

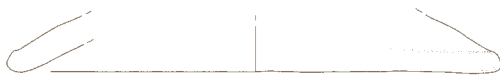

132



133



134



135

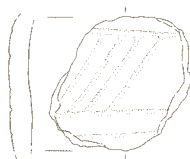

136



SE 2

137 SE 2, kv. F/38; inv. št. 4042.

Razlomljen trakast ročaj; vel. 4,3 x 5 cm. Prostoročna izdelava iz grobo zrnate mase. Površina ročaja z ohranjenim čepkom je svetle oranžno rjave barve.

138 SE 2, kv. F/38; inv. št. 4041.

Odl. posode; vel. 2,6 x 3,8 cm. Prostoročna izdelava iz fino zrnate mase. Površina ostenja je sivo rjave barve. Okras (reb-ro).

139 SE 2, kv. F/38; inv. št. 4040.

Odl. lonca; vel. 4,3 x 4,2 cm. Prostoročna izdelava iz grobo zrnate mase. Površina ustja in ostenja lonca je sivo rjave barve.

140 SE 2, kv. F/38; inv. št. 4044.

Odl. lonca; vel. 2,2 x 5 cm. Prostoročna izdelava iz grobo zrnate mase. Površina ostenja je svetle oranžno rjave barve. Okras (reb-ro, razčlenjeno z odtisi prstov).

141 SE 2, kv. F/38; inv. št. 4045.

Odl. lonca; pr. dna 7 cm. Prostoročna izdelava iz grobo zrnate mase. Površina dna in dela ostenja posode je oranžne barve.

142 SE 2, kv. F/38B; inv. št. 4120.

Razlomljen trakast ročaj; vel. 4,4 x 4,5 cm. Prostoročna izdelava iz dokaj grobo zrnate mase. Površina ročaja posode je sivo rjave barve.

143 SE 2, kv. F/41; inv. št. 4117.

Odl. posode; vel. 2,3 x 2,8 cm. Prostoročna izdelava iz dokaj fino zrnate mase. Površina ostenja je rjave barve. Okras (vodoravni in poševni vrezi).

144 SE 2, kv. F/41A; inv. št. 4116.

Prstanasta noga skodele; pr. dna 5,7 cm. Prostoročna izdelava iz dokaj fino zrnate mase. Površina prstanastega dna in dela ostenja je glajena in svetle oranžno rjave barve.

145 SE 2, kv. F/42; inv. št. 4119.

Odl. posode; vel. 4,6 x 3,3 cm. Prostoročna izdelava iz dokaj grobo zrnate mase. Površina ostenja z ročajem je sivo rjave barve.

146 SE 2, kv. F/42; inv. št. 4107.

Razlomljen lonec; pr. ustja 31 cm. Prostoročna izdelava iz dokaj fino zrnate mase. Površina ustja z delom ostenja je temno sive barve.

147 SE 2, kv. profil F-G/36, 37;**inv. št. 4160.**

Odl. lonca; pr. ustja 26 cm. Prostoročna izdelava iz grobo zrnate mase. Površina ustja in ostenja lonca je sivo rjave barve. Okras (plastično reb-ro).

137



138



139



140



141

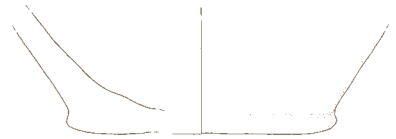

142

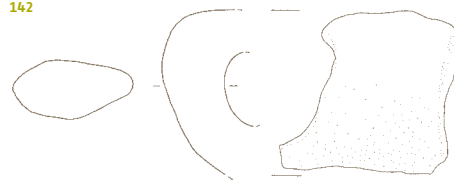

143



144

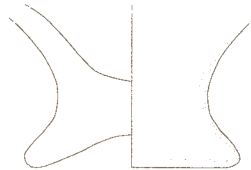

145



146

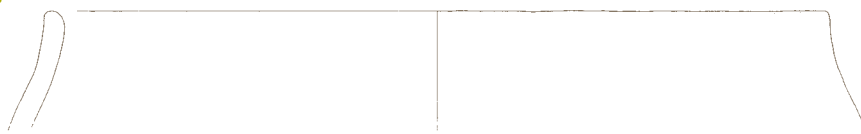

147



148 SE 2, kv. G/36B; inv. št. 4225.

Klinica s hrbtom, na katerem je strma izmenična retuša, iz kremenca.

149 SE 2, kv. G/37; inv. št. 4110.

Odl. vrča; pr. ustja 13,5 cm. Prostoročna izdelava iz dokaj grobo zrnate mase. Površina ustja z delom ročaja je svetle sivo rjave barve.

150 SE 2, kv. G/37; inv. št. 4049.

Odl. vrča; vel. 3,7 x 4 cm. Prostoročna izdelava iz dokaj grobo zrnate mase. Površina ustja z delom ročaja lonca je sivo rjave barve.

151 SE 2, kv. G/37A; inv. št. 4227.

Sveder (»perforator«) iz kvarcita.

**152 SE 2, kv. G/38; inv. št. 4048.**

Odl. lonca; pr. dna 12 cm. Prostoročna izdelava iz grobo zrnate mase. Površina dna in ostenja lonca je sive barve.

153 SE 2, kv. G/38; inv. št. 4013.

Odl. posode; vel. 3 x 4,7 cm. Prostoročna izdelava iz grobo zrnate mase. Površina ostenja posode je sivo rjave barve. Okras (poševni vrezi, ki tvorijo trikotnik).

154 SE 2, kv. G/38; inv. št. 4046.

Odl. posode; vel. 3 x 5,5 cm. Prostoročna izdelava iz dokaj fino zrnate mase. Površina ostenja s tunelastim ročajem je na notr. strani glajena in sivorjave barve.

155 SE 2, kv. G/38; inv. št. 4047.

Odl. posode; vel. 4,4 x 2,6 cm. Prostoročna izdelava iz dokaj grobozrnate mase. Površina ostenja je rjave barve. Okras (bradavičasti izrastek).

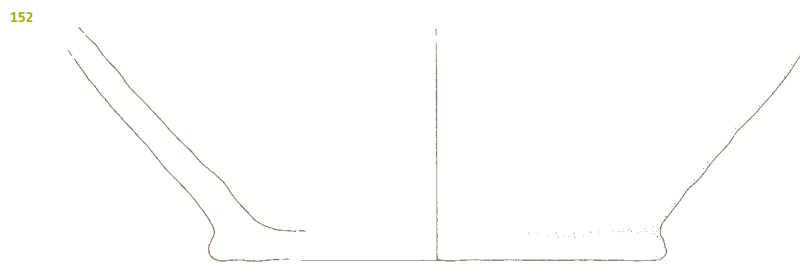
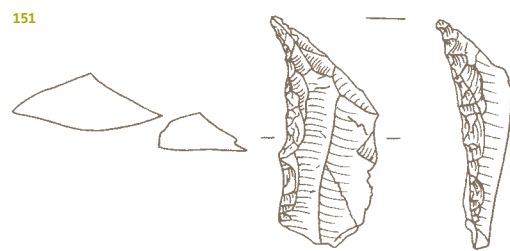
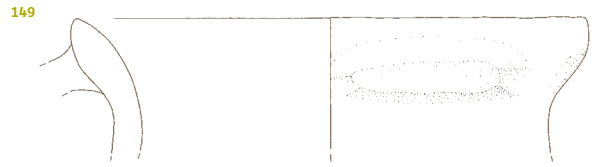
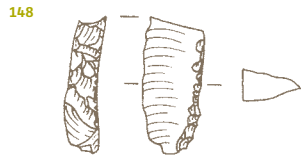

156 SE 2, kv. G/39; inv. št. 4108.

Odl. lonca; pr. ustja 23,2 cm; pr. dna 10,5 cm. Prostoročna izdelava iz grobo zrnate mase. Površina ustja z delom ostenja in dno lonca je svetlo rjave barve.

157 SE 2, kv. G/39; inv. št. 4115.

Odl. posode; vel. 2,2 x 3,3 cm. Prostoročna izdelava iz grobo zrnate mase. Površina dna posode je oranžne barve.

158 SE 2, kv. G/40; inv. št. 4121.

Odl. lonca; vel. 2,3 x 1,7 cm. Prostoročna izdelava iz dokaj fino zrnate mase. Površina ustja lonca je oranžne barve (premaz).

159 SE 2, kv. H/36; inv. št. 4118.

Odl. sklede; vel. 1,6 x 4 cm. Prostoročna izdelava iz fino zrnate mase. Površina ravno odrezanega ustja je svetle rumeno rjave barve.

160 SE 2, kv. H/38; inv. št. 4114.

Odl. lonca; vel. 2,8 x 5 cm. Prostoročna izdelava iz dokaj grobo zrnate mase. Površina ustja z delom ročaja tik pod njim je svetlo oranžne barve.

161 SE 2, kv. H/39B; inv. št. 4005.

Odl. lonca; vel. 4,3 x 3,7 cm. Prostoročna izdelava iz grobo zrnate mase. Površina rahlo izvihanega ustja lonca je rjave barve.

162 SE 2, kv. H/39B; inv. št. 4204.

Razlomljena klinica z uporabno režu in korteksom.

163 SE 2, kv. H/39B; inv. št. 4004.

Odl. posode; vel. 5,8 x 4 cm. Prostoročna izdelava iz grobo zrnate mase. Površina dela ostenja je rumeno rjave barve. Na notr. strani so vidni sledovi dodelave.

M 1:1 162
M 1:2
M 1:3 156

156

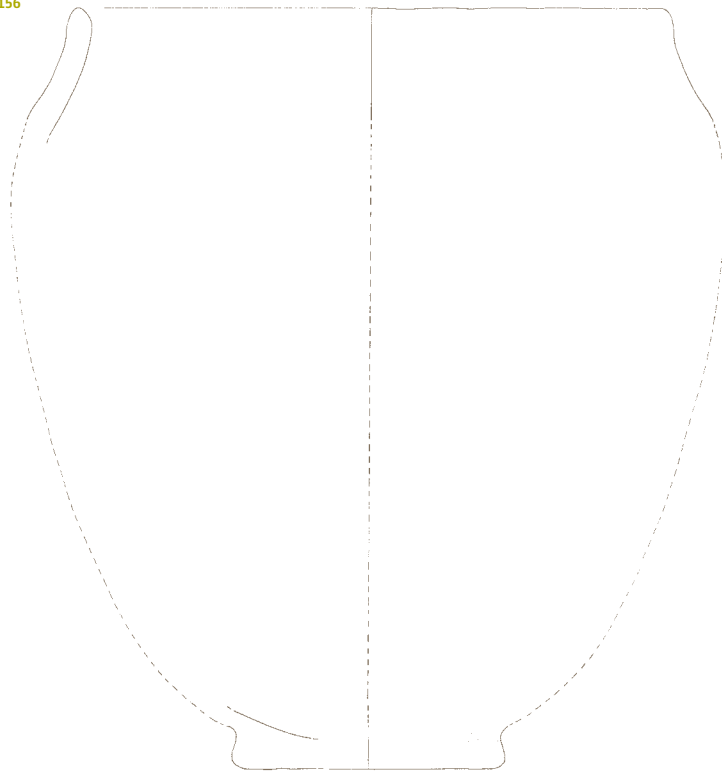

157



158



159



160



161

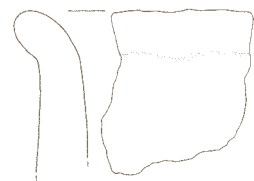

162

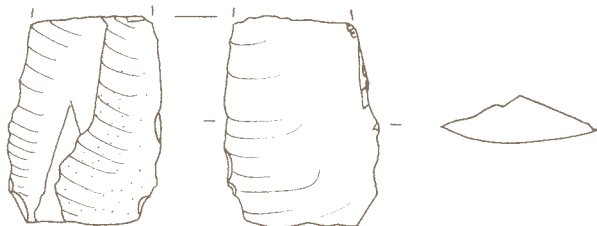

163



SE 2

164 SE 2, kv. H/39B; inv. št. 4003.

Odl. posode; vel. 3 x 3,1 cm. Prostorčna izdelava iz fino zrnate mase. Površina ostenja posode je glajena in sivo rjave barve. Okras (vodoravni in poševni vrezji).

165 SE 2, kv. I/41, 42; inv. št. 4189.

Odl. lonca; pr. ustja 18,4 cm. Prostorčna izdelava iz fino zrnate mase. Površina ustja in vratu lonca je rumeno rjave barve.

166 SE 2, kv. J/41, 42; inv. št. 4162.

Odl. posode; vel. 3,7 x 3,2 cm. Prostorčna izdelava iz dokaj grobo zrnate mase. Površina ostenja z delom ročaja je rumeno oranžne barve.

167 SE 2, kv. J/42, 43; inv. št. 4203.

Odbitek iz sivega roženca.

168 SE 2, kv. K/39, 40; inv. št. 4169.

Razlomljen tunelast ročaj; vel. 2,4 x 4,6 cm. Prostorčna izdelava iz fino zrnate mase. Površina podolgovatega tunelastega ročaja je svetle rumeno rjave barve.

169 SE 2, kv. K, M/37, 38;**inv. št. 4164.**

Odl. lonček¹; pr. dna 2,3 cm. Prostorčna izdelava iz dokaj fino zrnate mase. Površina je svetlo sive barve.

170 SE 2, kv. K/39, 40; inv. št. 4202.

Dvojno praskalo iz rdečkasto rjavega roženca.

**171 SE 2, kv. K, M/37, 38;****inv. št. 4163.**

Odl. sklede; pr. notr. roba ustja 18,6 cm. Prostorčna izdelava iz dokaj grobo zrnate mase. Površina ustja in dela ostenja sklede je sivo rjave barve.

172 SE 2, kv. K, M/37, 38;**inv. št. 4167.**

Odl. posode; vel. 3,1 x 4,3 cm. Prostorčna izdelava iz dokaj grobo zrnate mase. Površina ostenja z ročajem je svetle rumeno rjave barve.

173 SE 2, kv. K, M/37, 38;**inv. št. 4166.**

Odl. posode; vel. 5,5 x 4,9 cm. Prostorčna izdelava iz dokaj grobo zrnate mase. Površina ostenja z ročajem je svetle sivo rjave barve.

1 Analiza PIXE (Žiga Šmit, februar, 1999) ni potrdila predvidevanja, da gre za talilni lonček.

M 1:1 167, 170
M 1:2

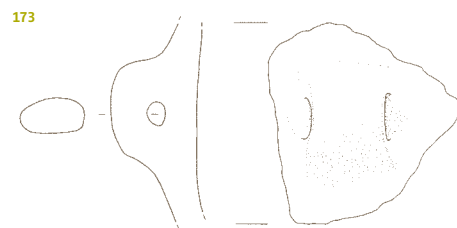
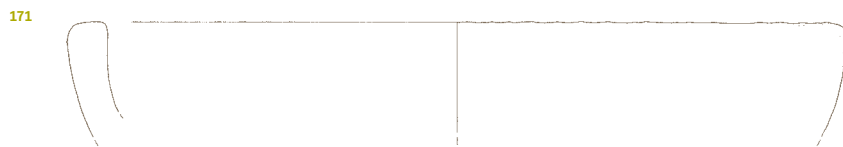
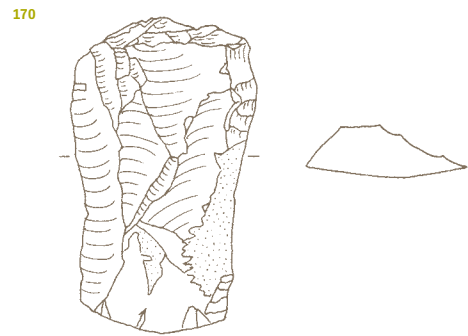
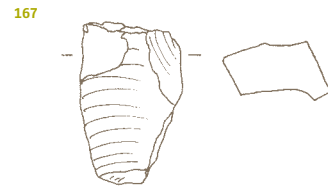
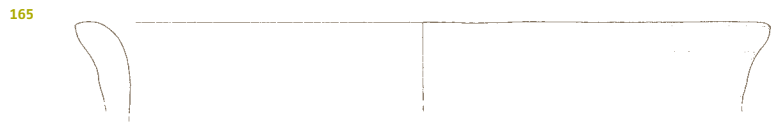
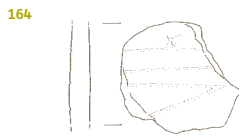

SE 2

174 SE 2, kv. K, M/37, 38;**inv. št. 4165.**

Odl. skodele; vel. 4,5 x 9,3 cm. Prostorčna izdelava iz grobo zrnate mase. Površina ostenja skodele je oranžno rjave barve. Okras (plastično rebro).

175 SE 2, kv. L/37; inv. št. 4168.

Odl. lonca; vel. 2,1 x 2,9 cm. Prostorčna izdelava iz dokaj fino zrnate mase. Površina ustja lonca je sivo rjave barve.

176 SE 2, kv. M/37; inv. št. 4797.

Razlomljen lonec; pr. ustja 20,6 cm. Prostorčna izdelava iz dokaj fino zrnate mase. Površina ustja z delom ostenja je temno sive barve.

177 SE 2, kv. M/37; inv. št. 4798.

Odl. lonca; vel. 3,2 x 4,4 cm. Prostorčna izdelava iz grobo zrnate mase. Površina ustja z delom ostenja je temno sive barve.

178 SE 2, kv. M/39; inv. št. 4185.

Odl. posode; vel. 4,7 x 3,9 cm. Prostorčna izdelava iz dokaj grobo zrnate mase. Površina ostenja je temno sive barve. Okras (plastično rebro).

179 SE 2, kv. profil M-N/36;**inv. št. 4179.**

Odl. posode; vel. 3,7 x 3,9 cm. Prostorčna izdelava iz grobo zrnate mase. Površina ostenja z ročajem posode je rumeno rjave barve.

180 SE 2, kv. N/37; inv. št. 4194.

Odl. skodele; vel. 3,5 x 5,2 cm. Prostorčna izdelava iz dokaj fino zrnate mase. Površina ostenja z delom ročaja skodele je oranžno rjave barve.

181 SE 2, kv. O/35, 36; inv. št. 4193.

Odl. latvice; vel. 3,6 x 5 cm. Prostorčna izdelava iz dokaj fino zrnate mase. Površina ostenja z vodoravnim držajem trikotnega preseka z dvema navpičnima predrtinama je sivo rjave barve.

182 SE 2, kv. O/35, 36; inv. št. 4180.

Odl. posode; vel. 3,5 x 5 cm. Prostorčna izdelava iz dokaj grobo zrnate mase. Površina ostenja je rdeče rjave barve. Okras (vodoravni in poševni vrezi).

183 SE 2, kv. O/35, 36; inv. št. 4183.

Odl. posode; vel. 4,9 x 4,4 cm. Prostorčna izdelava iz grobo zrnate mase. Površina ostenja je rumeno rjave barve. Okras (plastično rebro).

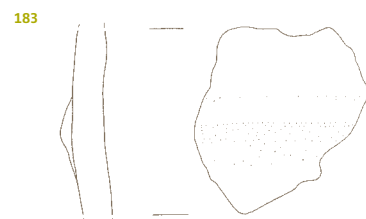
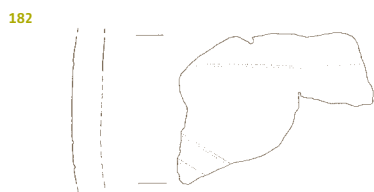
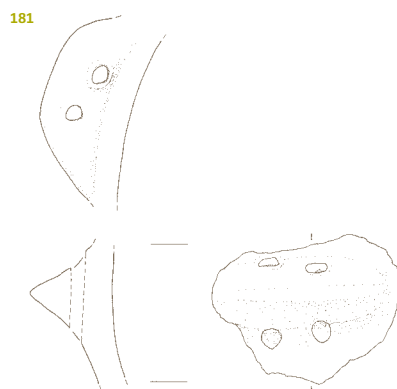
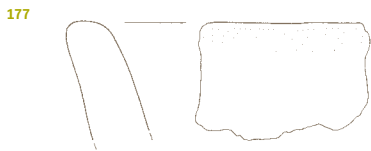
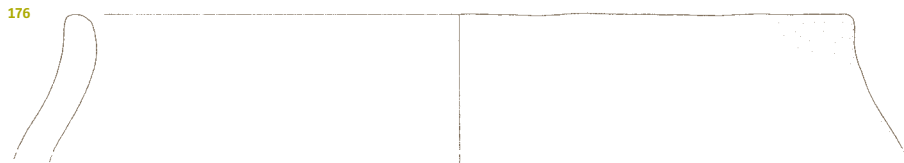

184 SE 2, kv. O/37, 38; inv. št. 4171.

Razlomljena skleda; pr. notr. roba ustja 27,5 cm. Prostoročna izdelava iz dokaj fino zrnate mase. Površina ravno odrezanega ustja z delom vratu skleda je sivo rjave barve.

185 SE 2, kv. O/37, 38; inv. št. 4173.

Odl. posode; vel. 7,2 x 4,9 cm. Prostoročna izdelava iz grobo zrnate mase. Površina ostenja s podolgovatim tunelastim ročajem je sive barve.

186 SE 2, kv. O/37, 38; inv. št. 4172.

Odl. skleda; vel. 1,7 x 6 cm. Prostoročna izdelava iz grobo zrnate mase. Površina močno izvihanega ustja skleda je temno sivo rjave barve.

187 SE 2, kv. P/36; inv. št. 4175.

Odl. posode; vel. 3,9 x 3,2 cm. Prostoročna izdelava iz fino zrnate mase. Površina trakastega ročaja, izhajajočega iz ustja, z ohranjenim čepkom in dela ostenja posode je temno sive barve.

188 SE 2, kv. P/36; inv. št. 4176.

Odl. posode; vel. 2,2 x 4,6 cm. Prostoročna izdelava iz dokaj fino zrnate mase. Površina dna posode je sivo rjave barve.

189 SE 2, kv. P/36; inv. št. 4177.

Razlomljen lonec; pr. dna 16 cm. Prostoročna izdelava iz grobo zrnate mase. Površina dna lonca je sivo rjave barve.

190 SE 5, kv. D/37, 38; inv. št. 4248.

Odl. posode; vel. 4,5 x 6,1 cm. Prostoročna izdelava iz grobo zrnate mase. Površina tunelastega ročaja z delom ostenja je temno sivo rjave barve.

191 SE 24, kv. F/37; inv. št. 4024.

Ročaj; vel. 6 x 4,2 x 4,8 cm. Prostoročna izdelava iz grobo zrnate mase. Površina masivnega ročaja s čepkom je oranžno rjave barve.

M1:2
M1:3 184

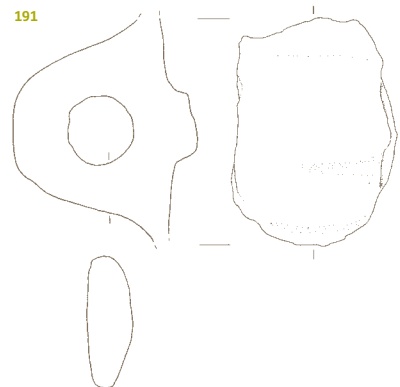
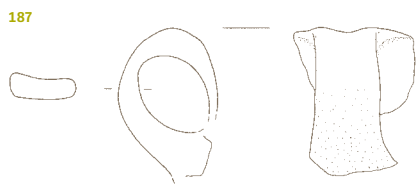
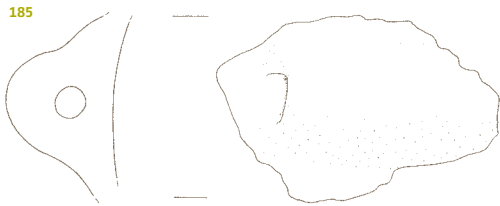
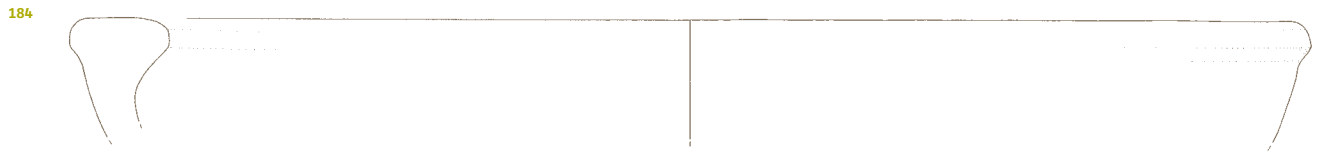

SE 2
SE 5 190
SE 24 191

192 SE 24, kv. F/37; inv. št. 4027.

Odl. posode; vel. 8 x 9,4 cm. Prostorčna izdelava iz fino zrnate mase. Površina ostenja s podolgovatim tunelastim ročajem je oranžno rjave barve.



193 SE 24, kv. F/37; inv. št. 4025.

Odl. sklede; pr. zun. roba ustja 19,6 cm. Prostorčna izdelava iz dokaj grobo zrnate mase. Površina uvihanega in ravno odrezanega ustja in dela ostenja je temno rdeče rjave barve.

194 SE 24, kv. F/37; inv. št. 4010.

Razlomljena sklede; pr. ustja 19,6 cm. Prostorčna izdelava iz grobo zrnate mase. Površina ustja in ostenja sklede je zaglajena in rdečerjave barve.

195 SE 24, kv. F/37; inv. št. 4026.

Odl. posode; pr. dna 6,8 cm. Prostorčna izdelava iz dokaj grobozrnate mase. Površina dna in dela ostenja posode je svetlo sivo rjave barve.

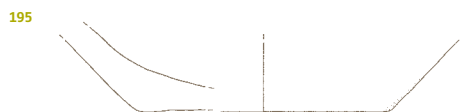
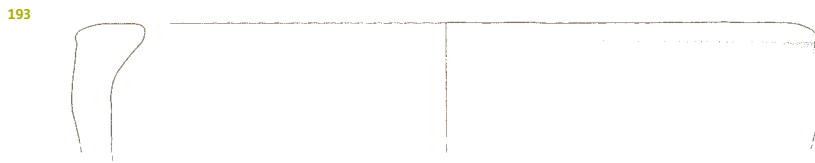
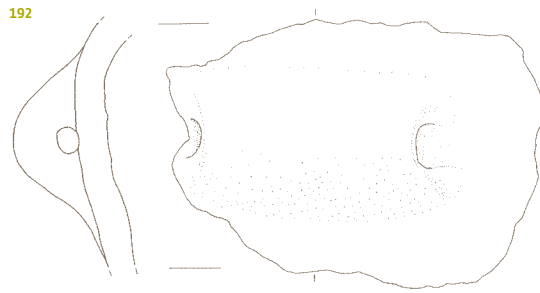

196 SE 26, kv. F/38; inv. št. 4199.
Skodela; pr. ustja 13 cm; pr. dna 5 cm. Prostoročna izdelava iz fino zrnate mase. Površina enoročajne skodele z rahlo izvihanim ustjem, iz katerega izhaja trakasti ročaj, in s klekasto zalomljenim trebuhom je rjave barve.



197 SE 26, kv. F/38; inv. št. 4017.
Razlomljena skodela; pr. ustja 13,5 cm. Prostoročna izdelava iz dokaj fino zrnate mase. Površina ustja in klekasto zalomljenega ostenja skodele je glajena in temno sive barve.

198 SE 26, kv. F/38; inv. št. 4052.
Odl. posode; vel. 9,3 x 8,1 cm. Prostoročna izdelava iz grobo zrnate mase. Površina ostenja je oranžne barve. Okras (vodoravno plastično rebro).

199 SE 26, kv. F/38; inv. št. 4051.
Odl. sklede; pr. dna pribl. 10 cm. Prostoročna izdelava iz grobo zrnate mase. Polkroglasto dno je temno sivo rjave barve.

200 SE 26, kv. profil F-G/37-38; inv. št. 4064.
Odl. sklede; vel. 6 x 6,7 cm. Prostoročna izdelava iz dokaj fino zrnate mase. Površina ostenja z ročajem sklede je rjave barve.

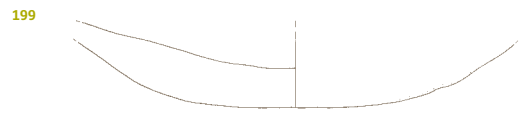
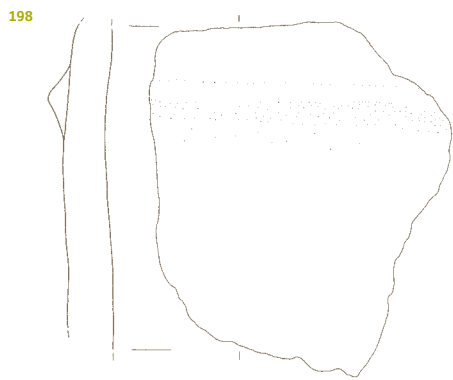
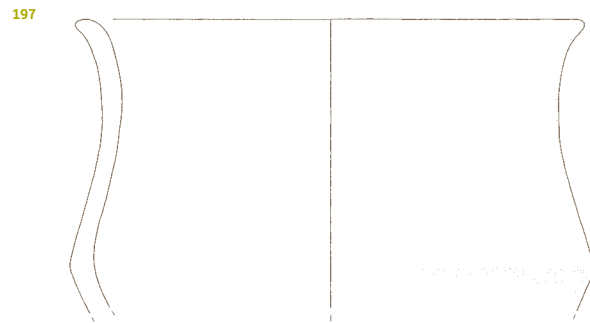
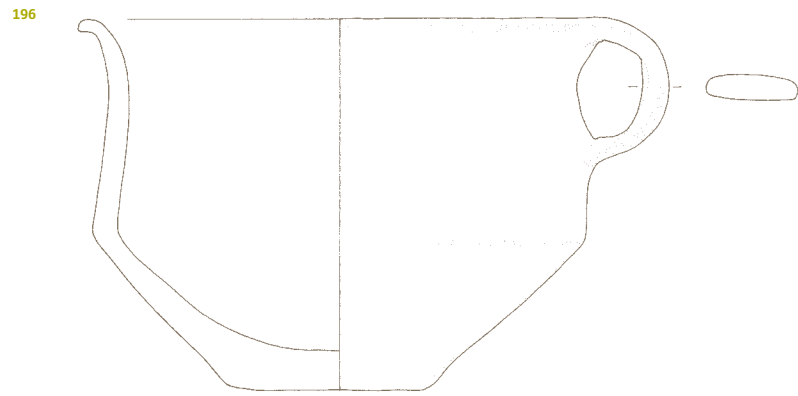

**201 SE 26, kv. profil F-G/37-38;
inv. št. 4065.**

Odl. posode; vel. 5,7 x 6,2 cm. Prostoročna izdelava iz fino zrnate mase. Površina ustja, ki se nadaljuje v ročaj, je oranžno rjave barve.

**202 SE 26, kv. profil F-G/37-38;
inv. št. 4066.**

Odl. posode; vel. 3,7 x 5,6 cm. Prostoročna izdelava iz grobozrnate mase. Površina ostenja je sivo rjave barve. Okras (vodoravno plastično rebro).

**203 SE 26, kv. profil F-G/37-38;
inv. št. 4067.**

Prstanasta noga lonca; pr. dna 10,4 cm. Prostoročna izdelava iz grobo zrnate mase. Površina prstanastega dna je oranžno rjave barve.

**204 SE 26, kv. profil F-G/37, 38;
inv. št. 4078.**

Prstanasta noga lonca; pr. dna 9,8 cm. Prostoročna izdelava iz grobo zrnate mase. Površina noge je oranžne barve.

**205 SE 26, kv. profil G-F/38;
inv. št. 3957.**

Razlomljena skodela; pr. dna 7,8 cm. Prostoročna izdelava iz dokaj fino zrnate mase. Površina dna in ostenja skodele je glajena, sivo rjave barve na zunanji in črne na notr. strani. Okras (poševno modelirana rebra trikotnega preseka, zaglajena).



**206 SE 26, kv. profil G-F/38;
inv. št. 4033.**

Razlomljena skodela; pr. dna 3,3 cm; pr. najv. oboda 10 cm. Prostoročna izdelava iz dokaj grobo zrnate mase. Površina dna in klekasto zalomljene ostenja skodele je glajena in je temno rjave barve.

**207 SE 26, kv. profil G-F/38;
inv. št. 3924.**

Odl. lonca; pr. dna 7,2 cm. Prostoročna izdelava iz grobo zrnate mase. Površina dna in ostenja lonca je sivo rjave barve.

**208 SE 26, kv. profil G-F/38;
inv. št. 4109.**

Odl. skodele; vel. 5 x 4 cm. Prostoročna izdelava iz dokaj fino zrnate mase. Površina klekasto zalomljene ostenja skodele je sivo rjave barve.

201

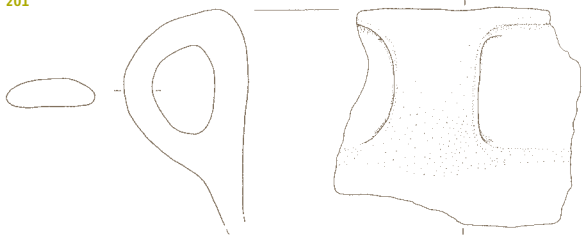

202



203



204

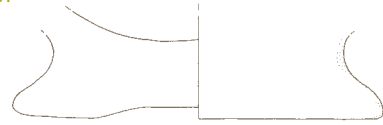

205

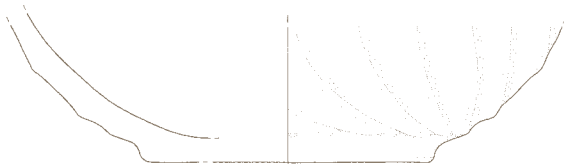

206



207

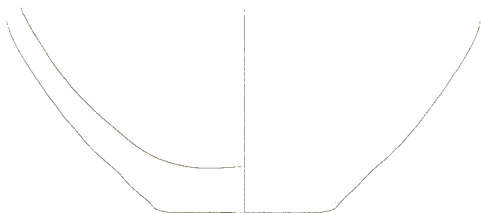

208



**209 SE 26, kv. profil G-F/38;
inv. št. 4201.**

Skodela; pr. ustja 12 cm; pr. dna 3,5 cm. Prostoročna izdelava iz fino zrnate mase. Površina enoročajne skodele z rahlo izvihanim ustjem, iz katerega izhaja trakasti ročaj, je glajena in je temnejše sivo rjave barve. Skodela je na največjem obodu klesasto zalomljena.



**210 SE 26, kv. profil G-F/38;
inv. št. 4035.**

Razlomljena skodela; pr. ustja 16 cm. Prostoročna izdelava iz dokaj fino zrnate mase. Površina ustja in klesasto zalomljenega ostenja z ročajem, ki izhaja iz ustja, je sivo rjave barve.



**213 SE 26, kv. profil G-F/38;
inv. št. 4036.**

Odl. lonca; vel. 5 x 8,5 cm. Prostoročna izdelava iz grobo zrnate mase. Površina ustja in ostenja lonca je oranžno rjave barve.

**214 SE 26, kv. profil G-F/38;
inv. št. 3972.**

Odl. lonca; vel. 5,3 x 5,7 cm. Prostoročna izdelava iz dokaj grobo zrnate mase. Površina ostenja je sivo rjave barve. Okras (vodoravni žleb).

**211 SE 26, kv. profil G-F/38;
inv. št. 3928.**

Odl. posode; vel. 6 x 10,7 cm. Prostoročna izdelava iz grobo zrnate mase. Površina ostenja z ročajem je rdeče rjave barve.



**212 SE 26, kv. profil G-F/38;
inv. št. 4038.**

Odl. sklede; pr. dna 9 cm; pr. najv. oboda 44,4 cm. Prostoročna izdelava iz grobo zrnate mase. Površina globoke sklede konične oblike z dvema ročajema je rjave barve.

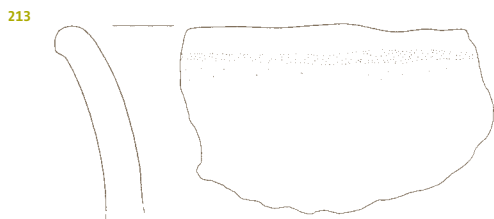
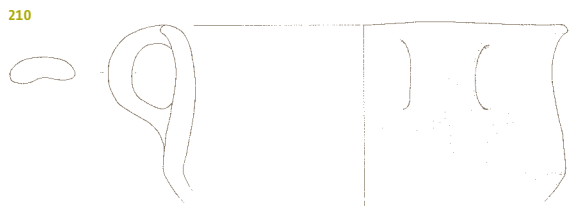
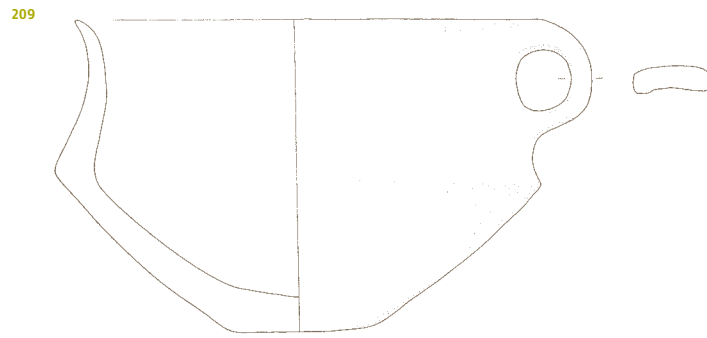

215 SE 26, kv. profil G-F/38;

inv. št. 4034.

Prstanasta noga skodele; pr. dna 7,8 cm. Prostoročna izdelava iz grobo zrnate mase. Površina prstanastega dna je svetlo oranžnorjave barve.



216 SE 26, kv. profil G-F/38;

inv. št. 4112.

Razlomljena skodela; pr. dna 5 cm. Prostoročna izdelava iz fino zrnate mase. Površina prstanastega dna in dela ostenja je svetlo sivo rjave barve.

217 SE 26, kv. profil G-F/38;

inv. št. 4111.

Razlomljena prstanasta noga; pr. dna 12 cm. Prostoročna izdelava iz dokaj grobo zrnate mase. Površina noge je svetlo oranžno rjave barve. Okras (poševne kanelure).

218 SE 26, kv. profil G-F/38;

inv. št. 3926.

Prstanasta noga skodele; pr. dna 4,3 cm. Prostoročna izdelava iz dokaj fino zrnate mase. Površina prstanastega dna je rjave barve.

219 SE 26, kv. profil G-F/38;

inv. št. 3925.

Odl. lonca; pr. dna 11,2 cm. Prostoročna izdelava iz grobo zrnate mase. Površina dna in dela ostenja posode je rumeno rjave barve.

220 SE 26, kv. profil G-F/38;

inv. št. 4032.

Odl. lonca; pr. dna 8,3 cm. Prostoročna izdelava iz grobo zrnate mase. Površina dna posode je svetlo sive barve.

221 SE 26, kv. profil G-F/38;

inv. št. 4062.

Odl. lonca; pr. dna 5 cm. Prostoročna izdelava iz grobo zrnate mase. Površina dna in dela ostenja je sive barve.

222 SE 26, kv. profil G-F/38;

inv. št. 3927.

Odl. lonca; pr. dna 8,2 cm. Prostoročna izdelava iz grobo zrnate mase. Površina dna je rumeno rjave barve.

223 SE 26, kv. G/37; inv. št. 3978.

Odl. posode; vel. 4,6 x 4,5 cm. Prostoročna izdelava iz dokaj fino zrnate mase. Površina ostenja s trkastim ročajem je temno sive barve. Okras (poševni vrezi).

224 SE 26, kv. G/37; inv. št. 3983.

Odl. posode; vel. 3,9 x 6,2 cm. Prostoročna izdelava iz dokaj grobo zrnate mase. Površina ostenja s podolgovatim tunelastim ročajem je glajena in rumeno rjave barve.



215

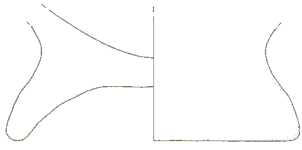

216

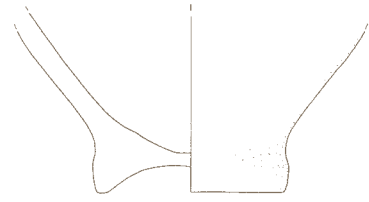

217

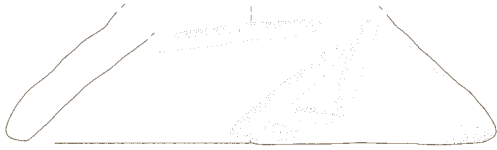

218

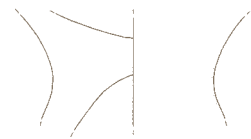

219

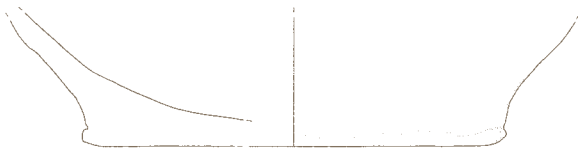

220

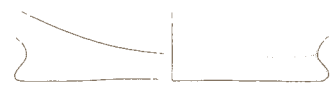

221

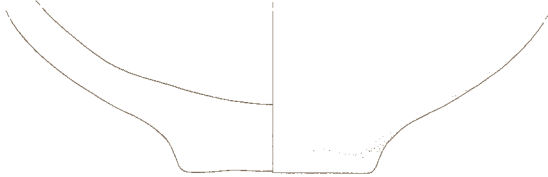

222

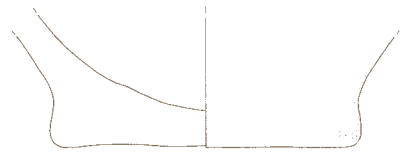

223

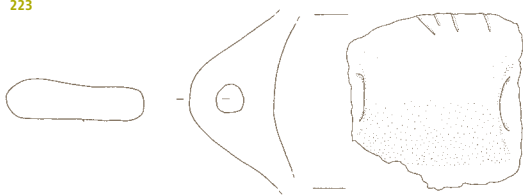

224

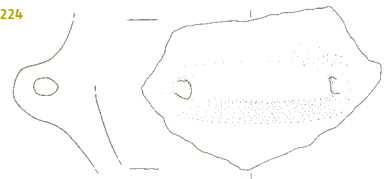

225 SE 26, kv. G/37; inv. št. 3976.

Odl. posode; vel. 7,8 x 7,7 cm. Prostoročna izdelava iz grobo zrnate mase. Površina ostenja s trakastim ročajem je oranžno rjave barve.

**226 SE 26, kv. G/37; inv. št. 3979.**

Odl. sklede; vel. 3,9 x 6,4 cm. Prostoročna izdelava iz grobo zrnate mase. Površina uvihanega ustja večje sklede je oranžno rjave barve.

227 SE 26, kv. G/37; inv. št. 3981.

Odl. sklede; vel. 4,3 x 6,6 cm. Prostoročna izdelava iz dokaj fino zrnate mase. Površina ustja sklede je svetlo rjave barve.

**228 SE 26, kv. G/37; inv. št. 3982.**

Razlomljena skodela; pr. ustja 11,2 cm. Prostoročna izdelava iz fino zrnate mase. Površina skodele s trakastim ročajem, ki izhaja iz izvihanega ustja, in s klekastim prehodom v spodnji dela trebuha, je sivo rjave barve.

**229 SE 26, kv. G/37; inv. št. 3973.**

Odl. lonca; pr. ustja 12,9 cm. Prostoročna izdelava iz dokaj fino zrnate mase. Površina ustja in vratu lonca je svetle sivo rjave barve. Okras (vodoravni vrez).

230 SE 26, kv. G/37; inv. št. 4228.

Retuširan odbitek iz kremena.

**231 SE 26, kv. G/37; inv. št. 3977.**

Odl. skodele; pr. dna 4,3 cm. Prostoročna izdelava iz fino zrnate mase. Površina dna skodele je svetlo sivo rjave barve.

232 SE 26, kv. G/37; inv. št. 3974.

Odl. lonca; pr. dna 8,9 cm. Prostoročna izdelava iz grobo zrnate mase. Površina dna je oranžno rjave barve.

233 SE 26, kv. G/37; inv. št. 3975.

Odl. lonca; pr. dna 10,2 cm. Prostoročna izdelava iz dokaj grobo zrnate mase. Površina dna je svetle sivo rjave barve.

234 SE 26, kv. G/37, 38; inv. št. 3999.

Odl. posode; vel. 5,6 x 7,6 cm. Prostoročna izdelava iz dokaj grobo zrnate mase. Površina spodnjega dela ostenja posode je glajena in sivo rjave barve.

225



226



227

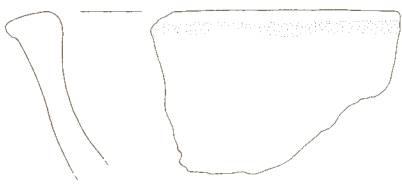

228

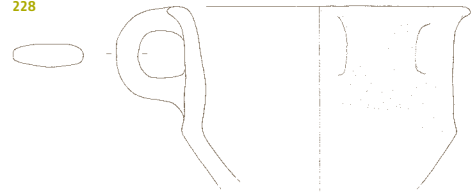

229

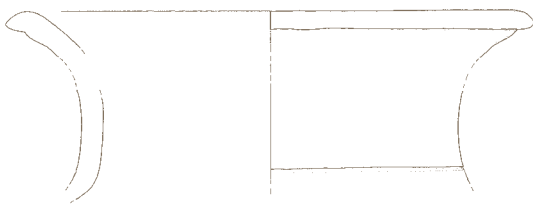

230

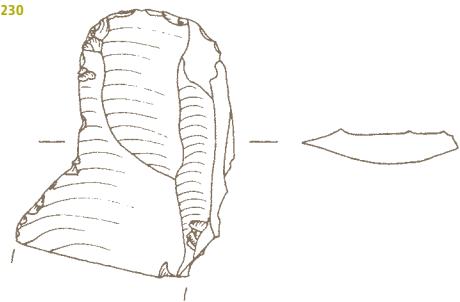

231

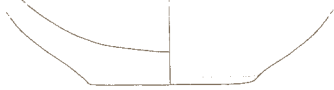

232

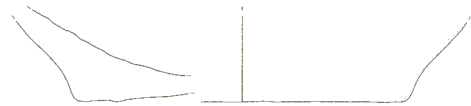

233



234

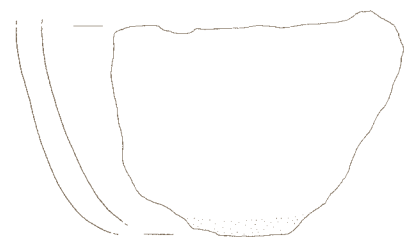

235 SE 26, kv. G/37, 38;

inv. št. 4086.

Odl. posode; vel. 7,4 x 7,2 cm. Prostorčna izdelava iz dokaj fino zrnate mase. Površina ostenja posode je svetlo oranžne barve. Okras (navpični in poševni vrezi, ki tvorijo trikotnike).



236 SE 26, kv. G/37, 38;

inv. št. 4082.

Odl. skodele; vel. 4,7 x 6,2 cm. Prostorčna izdelava iz dokaj grobo zrnate mase. Površina klekasto zalomljenega ostenja skodele je sivo oranžne barve.

237 SE 26, kv. G/37, 38;

inv. št. 4019.

Odl. skodele; vel. 3,2 x 4,7 cm. Prostorčna izdelava iz fino zrnate mase. Površina klekasto zalomljenega ostenja pri največjem obodu skodele je svetlo sivo rjave barve.

238 SE 26, kv. G/37, 38;

inv. št. 4076.

Odl. skodele; vel. 3,4 x 5,2 cm. Prostorčna izdelava iz fino zrnate mase. Površina klekasto zalomljenega ostenja (največji obod) je glajena in rjave barve.

239 SE 26, kv. G/37, 38;

inv. št. 4094.

Odl. sklede; vel. 5,9 x 5 cm. Prostorčna izdelava iz dokaj grobo zrnate mase. Površina ustja in ostenja sklede je rjave barve.

240 SE 26, kv. G/37, 38;

inv. št. 4021.

Odl. lonca; vel. 3,3 x 5 cm. Prostorčna izdelava iz grobo zrnate mase. Površina ustja in dela ostenja lonca je rjave barve.

241 SE 26, kv. G/37, 38;

inv. št. 4018.

Odl. lonca; pr. ustja 17,4 cm. Prostorčna izdelava iz dokaj grobo zrnate mase. Površina ustja in ostenja s trakastim ročajem lonca je temno sivo rjave barve.

235

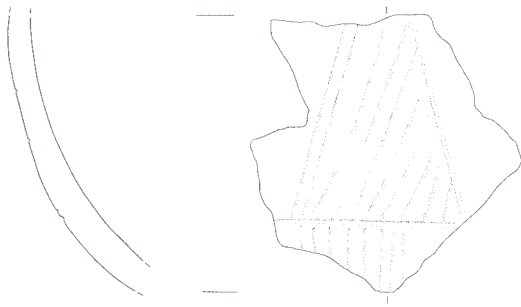

236

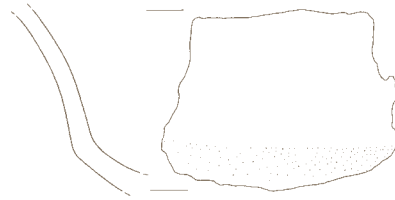

237



238



239

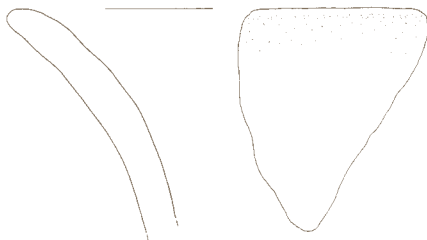

240



241



242 SE 26, kv. G/37, 38;**inv. št. 4015.**

Odl. lonca; pr. ustja 18 cm. Prostoročna izdelava iz fino zrnate mase. Površina ustja in ostenja z deli trkastega ročaja lonca je sivo rjave barve. Ročaj se na obeh stikih z ostenjem nadaljuje v rebri.

243 SE 26, kv. G/37, 38;**inv. št. 4061.**

Odl. sklede; pr. notr. roba ustja 22 cm. Prostoročna izdelava iz fino zrnate mase. Površina močno uvihanega ustja s širokim robom je rumeno oranžne barve. Okras (poševni vrez).

244 SE 26, kv. G/37, 38;**inv. št. 4089.**

Odl. lonca; pr. dna 11,1 cm. Prostoročna izdelava iz grobo zrnate mase. Površina dna in dela ostenja je oranžne barve.

245 SE 26, kv. G/37, 38;**inv. št. 4088.**

Odl. lonca; pr. dna 7,4 cm. Prostoročna izdelava iz dokaj fino zrnate mase. Površina dna in dela ostenja je sivo rjave barve.

246 SE 26, kv. G/37, 38;**inv. št. 4075.**

Odl. posode; vel. 8 x 11 cm. Prostoročna izdelava iz grobo zrnate mase. Površina ostenja z ročajem je svetlo sivo rjave barve.

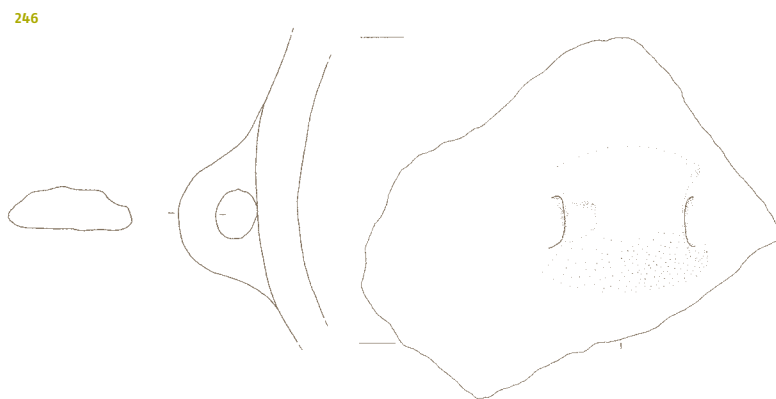
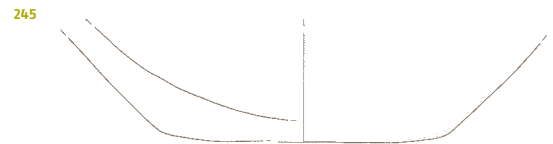
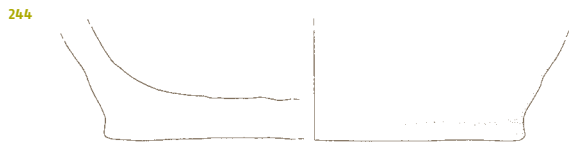
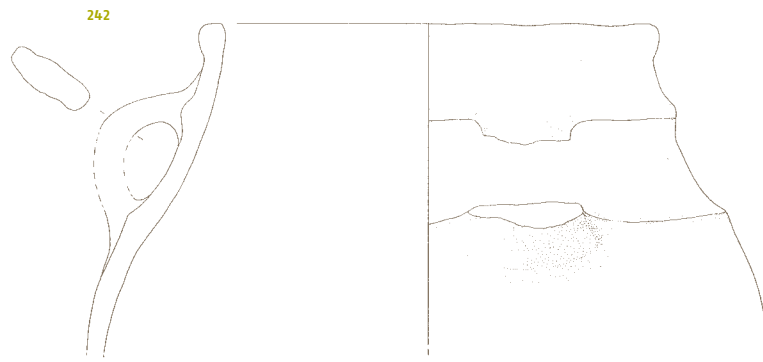

247 SE 26, kv. G/37, 38;

inv. št. 4083.

Odl. sklede; pr. ustja 19,7 cm. Prostoročna izdelava iz dokaj grobo zrnate mase. Površina ustja in ostenja manjše sklede je sivo rjave barve.

248 SE 26, kv. G/37, 38;

inv. št. 4020.

Odl. sklede; vel. 4,2 x 5,9 cm. Prostoročna izdelava iz dokaj fino zrnate mase. Površina ustja in dela ostenja sklede je svetlo sive barve.

249 SE 26, kv. G/37, 38;

inv. št. 4077.

Odl. posode; vel. 2,3 x 3,7 cm. Prostoročna izdelava iz dokaj grobo zrnate mase. Površina ustja z delom ročaja posode je oranžne barve.

250 SE 26, kv. G/38; inv. št. 4198.

Skodela; pr. zun. roba ustja 15,5 cm; pr. dna 6,6 cm. Prostoročna izdelava iz dokaj fino zrnate mase. Površina skodele je temnejše sivo rjave barve. Dno ima na prstanu štiri luknjice, na notr. strani skodele pa sta na dnu dve kaneluri krožne oblike. Podolgovat držaj je vodoravno prevrtan in skoraj pravokotne oblike.



251 SE 26, kv. G/38; inv. št. 3997.

Odl. posode; vel. 4,2 x 3,3 cm. Prostoročna izdelava iz dokaj fino zrnate mase. Površina ostenja je glajena in oranžno rjave barve. Okras (plitki vodoravni vrezi).



252 SE 26, kv. G/38; inv. št. 4087.

Odl. posode; vel. 7,8 x 6 cm. Prostoročna izdelava iz dokaj grobo zrnate mase. Površina ostenja posode je oranžno rjave barve. Okras (plitki poševni vrezi).



247



248



249



250

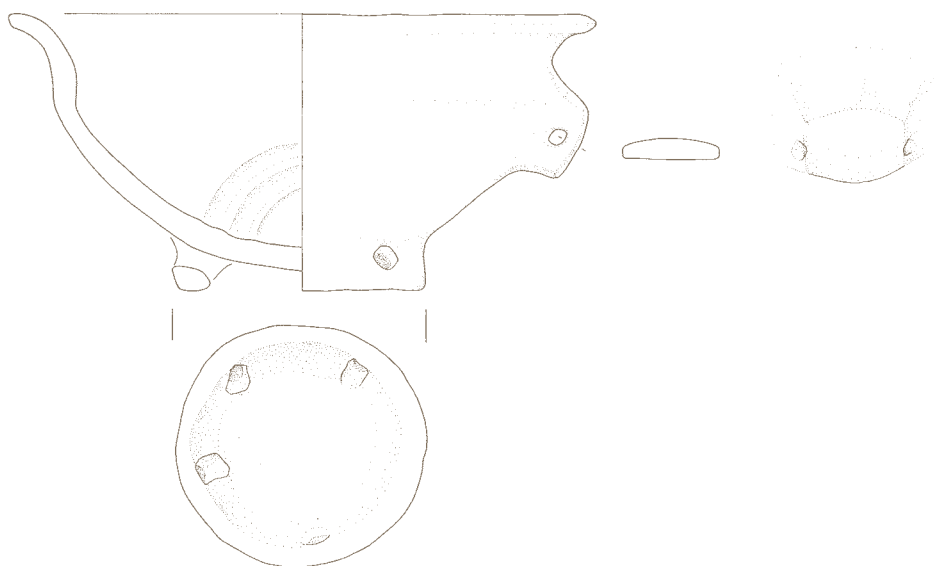

251



252



253 SE 26, kv. G/38; inv. št. 4091.

Odl. posode; vel. 5,2 x 4 cm. Prostoročna izdelava iz dokaj fino zrnate mase. Površina ostenja je rjave barve. Okras (poševni vrezi, ki tvorijo viseče trikotnike).

254 SE 26, kv. G/38; inv. št. 4050.

Odl. posode; vel. 3,9 x 4,1 cm. Prostoročna izdelava iz fino zrnate mase. Površina ostenja posode je rjave barve. Okras (poševni žlebovi).

255 SE 26, kv. G/38; inv. št. 4071.

Odl. posode; vel. 4,5 x 4,5 cm. Prostoročna izdelava iz dokaj fino zrnate mase. Površina ostenja (največji obod) je svetlo sivo rjave barve. Okras (poševni žlebovi).

256 SE 26, kv. G/38; inv. št. 4068.

Odl. skodele; vel. 2,8 x 3,7 cm. Prostoročna izdelava iz fino zrnate mase. Površina ostenja (največji obod) skodele je sivo rjave barve.

257 SE 26, kv. G/38; inv. št. 4073.

Odl. skodele; vel. 4,6 x 3,7 cm. Prostoročna izdelava iz dokaj fino zrnate mase. Površina ostenja skodele je oranžno rjave barve.

258 SE 26, kv. G/38; inv. št. 4102.

Odl. sklede; vel. 5 x 7,4 cm. Prostoročna izdelava iz dokaj grobo zrnate mase. Površina ostenja je svetlo sivo rjave barve. Okras (vodoravno plastično rebro).

259 SE 26, kv. G/38; inv. št. 4100.

Odl. posode; vel. 6 x 6,3 cm. Prostoročna izdelava iz grobo zrnate mase. Površina ostenja posode je rjave barve. Okras (plastično rebro).

260 SE 26, kv. G/38; inv. št. 4056.

Odl. posode; vel. 4,1 x 4,8 cm. Prostoročna izdelava iz grobo zrnate mase. Površina ostenja je oranžno rjave barve. Okras (vodoravno plastično rebro).

261 SE 26, kv. G/38; inv. št. 3998.

Odl. posode; vel. 3,8 x 3,7 cm. Prostoročna izdelava iz grobo zrnate mase. Površina ostenja je oranžne barve. Okras (vodoravno plastično rebro).

262 SE 26, kv. G/38; inv. št. 4103.

Odl. posode; vel. 4,9 x 8,5 cm. Prostoročna izdelava iz grobo zrnate mase. Površina ostenja z masivnim vodoravnim držajem je temno oranžne barve.

263 SE 26, kv. G/38; inv. št. 4097.

Odl. lonca; vel. 4 x 3,6 cm. Prostoročna izdelava iz dokaj grobo zrnate mase. Površina ustja in ostenja lonca je rjave barve.

264 SE 26, kv. G/38; inv. št. 4074.

Odl. sklede; vel. 2,6 x 5,1 cm. Prostoročna izdelava iz grobo zrnate mase. Površina ustja sklede je svetlo sivo rjave barve.

253

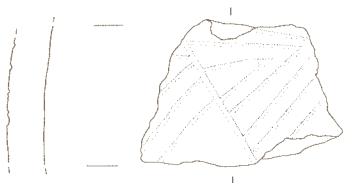

254



255



256



257



258

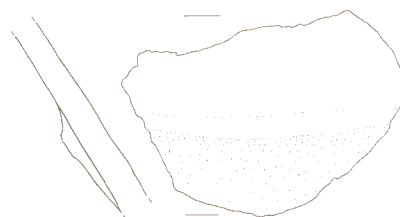

259



260



261



262

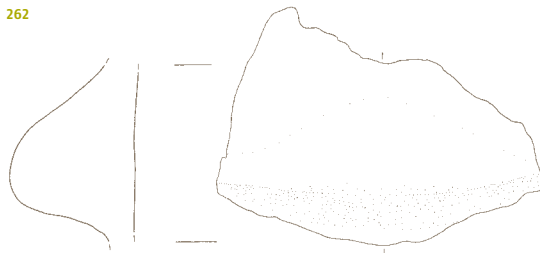

263



264



265 SE 26, kv. G/38; inv. št. 4037.

Odl. sklede; vel. 4,6 x 5,6 cm.
 Prostorčna izdelava iz grobo zrnate mase. Površina močno izvihane-ga ustja in ostenja sklede je oranžne barve.

266 SE 26, kv. G/38; inv. št. 4099.

Odl. lonca; vel. 5,8 x 6,5 cm. Prostorčna izdelava iz dokaj fino zrnate mase. Površina ustja in ostenja lonca je svetlo rjave barve. Okras (plastično rebro).

267 SE 26, kv. G/38; inv. št. 3984.

Odl. lonca; vel. 5,4 x 5,6 cm. Prostorčna izdelava iz grobo zrnate mase. Površina ustja in dela ostenja lonca je oranžno rjave barve.

268 SE 26, kv. G/38; inv. št. 4060.

Razlomljena skodela; vel. 2,9 x 5,3 cm. Prostorčna izdelava iz dokaj grobo zrnate mase. Površina ustja skodele je črne barve.

269 SE 26, kv. G/38; inv. št. 3987.

Razlomljena skodela; pr. ustja 12,7 cm. Prostorčna izdelava iz dokaj grobo zrnate mase. Površina ustja z rahlo razširitvijo (verjetno v ročaj) je rjave barve.

270 SE 26, kv. G/38; inv. št. 4058.

Odl. lonca; vel. 2,8 x 2,7 cm. Prostorčna izdelava iz grobo zrnate mase. Površina ustja lonca je sivo rjave barve.

271 SE 26, kv. G/38; inv. št. 4072.

Odl. sklede; pr. najv. oboda 24,6 cm. Prostorčna izdelava iz dokaj grobo zrnate mase. Površina ostenja sklede je sivo rjave barve.

272 SE 26, kv. G/38; inv. št. 4106.

Razlomljena sklede; pr. ustja 20,8 cm. Prostorčna izdelava iz dokaj fino zrnate mase. Površina ravno prisekanega ustja in dela ostenja sklede je temno sive barve.

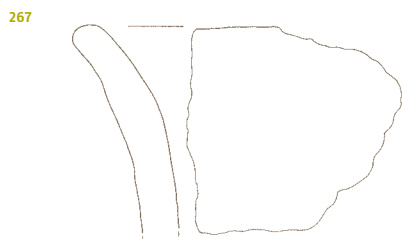
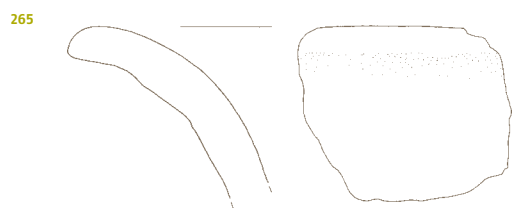

273 SE 26, kv. G/38; inv. št. 3986.

Odl. sklede; pr. ustja 24,6 cm. Prostoročna izdelava iz grobo zrnate mase. Površina ustja in dela ostenja sklede je oranžno rjave barve.

274 SE 26, kv. G/38; inv. št. 4057.

Odl. sklede; pr. ustja 21,8 cm. Prostoročna izdelava iz dokaj fino zrnate mase. Površina ustja sklede je sive barve.

275 SE 26, kv. G/38; inv. št. 4059.

Odl. lonca; pr. ustja 14 cm. Prostoročna izdelava iz grobo zrnate mase. Površina ustja lonca je temno sive barve.

276 SE 26, kv. G/38; inv. št. 3996.

Odl. lonca; pr. ustja 15,2 cm. Prostoročna izdelava iz grobozrnate mase. Površina ustja in vratu lonca je sivo rjave barve.

277 SE 26, kv. G/38; inv. št. 4101.

Odl. lonca; pr. ustja 6,3 cm. Prostoročna izdelava iz dokaj fino zrnate mase. Površina ustja in ostenja lonca je svetlo rjave barve.

278 SE 26, kv. G/38; inv. št. 4098.

Razlomljen lonec; pr. ustja 27,5 cm. Prostoročna izdelava iz grobo zrnate mase. Površina ustja in ostenja je oranžne barve.

279 SE 26, kv. G/38; inv. št. 4096.

Odl. lonca; pr. ustja 20,8 cm. Prostoročna izdelava iz dokaj grobo zrnate mase. Površina ustja in ostenja lonca je svetlo sivo rjave barve.

273

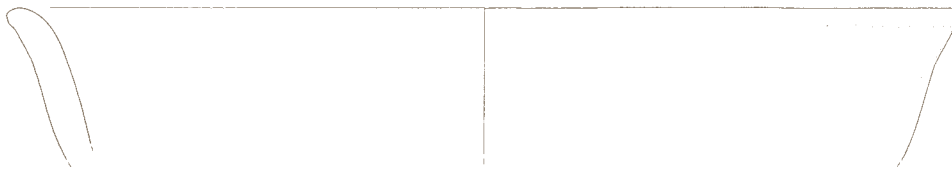

274

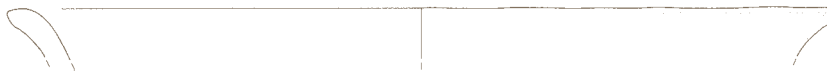

275

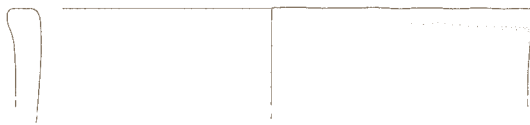

276



277

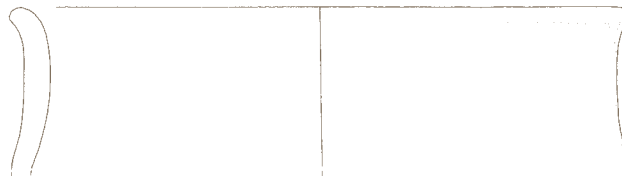

278

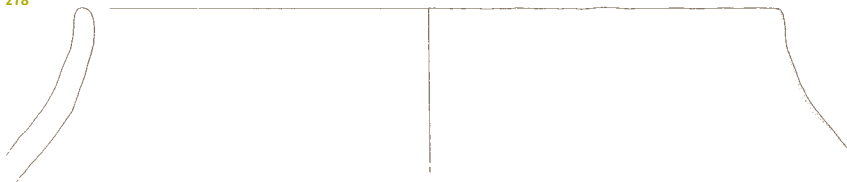

279



280 SE 26, kv. G/38; inv. št. 4063.

Odl. lonca; vel. 5,3 x 4,2 cm. Prosto-ročna izdelava iz fino zrnate mase. Površina ostenja s trakastim ročajem je na notr. strani glajena in črne barve, na zun. strani pa temno sive barve. Okras (vodoravni vrezi ob ročaju).

281 SE 26, kv. G/38; inv. št. 4092.

Odl. posode; vel. 4,9 x 5,2 cm. Prostoročna izdelava iz fino zrnate mase. Površina ostenja z ustjem, ki se nadaljuje v ročaj, je glajena in temno sive barve.

282 SE 26, kv. G/38; inv. št. 4090.

Odl. posode; vel. 5,7 x 6 cm. Prostoročna izdelava iz grobo zrnate mase. Površina ostenja s trakastim ročajem je sivo oranžne barve.

283 SE 26, kv. G/38; inv. št. 3985.

Razlomljen ročaj; vel. 2,3 x 4,1 cm. Prostoročna izdelava iz grobo zrnate mase. Površina je oranžno rjave barve.

284 SE 26, kv. G/38; inv. št. 4095.

Odl. posode; vel. 4,7 x 8 cm. Prostoročna izdelava iz grobo zrnate mase. Površina ostenja z vodoravnim ročajem posode je oranžne barve.

285 SE 26, kv. G/38; inv. št. 4070.

Odl. posode; vel. 2 x 4 cm. Prostoročna izdelava iz fino zrnate mase. Površina ostenja z delom ročaja je oranžno rjave barve.

286 SE 26, kv. G/38; inv. št. 4080.

Odl. lonca; vel. 5,8 x 7,1 cm. Prostoročna izdelava iz grobo zrnate mase. Površina ustja in trakastega ročaja lonca je rjave barve.

287 SE 26, kv. G/38; inv. št. 4104.

Odl. posode; vel. 8,2 x 7,7 cm. Prostoročna izdelava iz dokaj grobo zrnate mase. Površina ostenja z delom ročaja je oranžne barve.

280

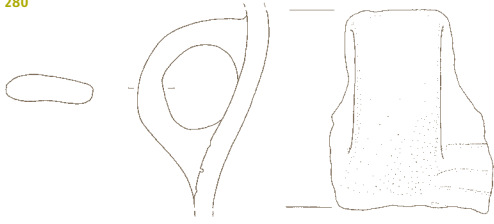

281

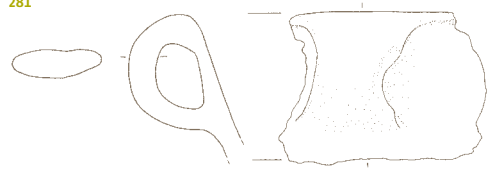

282

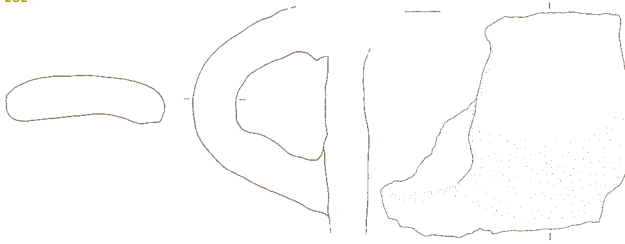

283



284



285



286

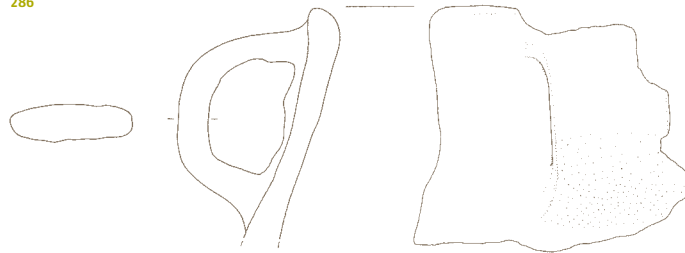

287



288 SE 26, kv. G/38; inv. št. 4016.

Razlomljena skodela; pr. ustja 13,3 cm. Prostoročna izdelava iz dokaj grobo zrnate mase. Površina ustja z delom ostenja in ročaj skodele so oranžno rjave barve.

289 SE 26, kv. G/38; inv. št. 4055.

Razlomljena skodela; pr. ustja 15,5 cm. Prostoročna izdelava iz fino zrnate mase. Površina ravno prisekane ustja in klekasto zalomljenega ostenja skodele je sive barve.

290 SE 26, kv. G/38; inv. št. 4069.

Odl. posode; vel. 1,2 x 2,2 cm. Prostoročna izdelava iz fino zrnate mase. Površina dna je temno rjave barve.

291 SE 26, kv. G/38; inv. št. 4105.

Odl. posode; pr. dna 8,8 cm. Prostoročna izdelava iz grobo zrnate mase. Površina dna in ostenja posode je oranžne barve.

292 SE 26, kv. G/38; inv. št. 4084.

Odl. skleda; pr. dna 9,9 cm. Prostoročna izdelava iz fino zrnate mase. Površina dna in dela ostenja je sivorjave barve.

293 SE 26, kv. G/38; inv. št. 4085.

Odl. lonca; vel. 3,2 x 5,5 cm. Prostoročna izdelava iz grobozrnate mase. Površina dna posode je temno sivo rjave barve.

294 SE 26, kv. G/38; inv. št. 4093.

Odl. lonca; pr. dna 8 cm. Prostoročna izdelava iz grobozrnate mase. Površina dna in ostenja je sivo rjave barve.

295 SE 26, kv. G/38; inv. št. 4079.

Odl. lonca; pr. dna 10 cm. Prostoročna izdelava iz grobo zrnate mase. Površina dna je oranžno rjave barve.

288

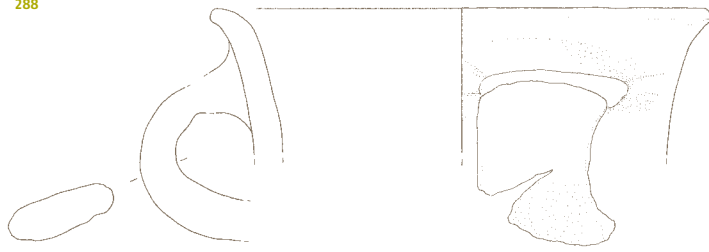

289

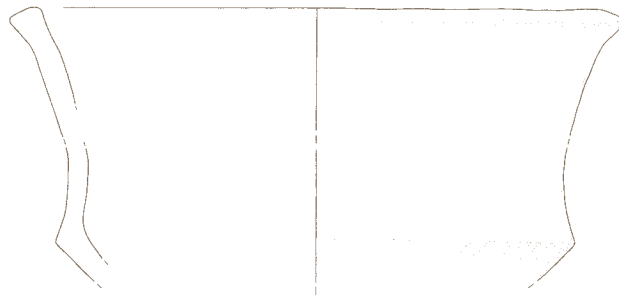

290



291

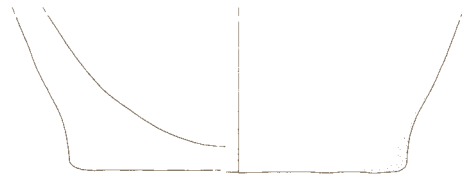

292

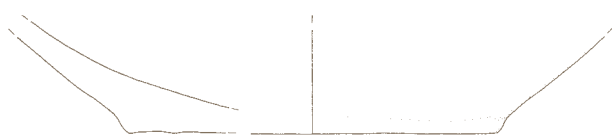

293



294

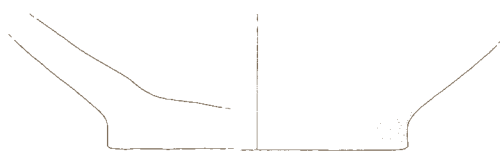

295



296 SE 26, kv. G/38; inv. št. 4000.

Odl. lonca; pr. dna 13,2 cm. Prostoročna izdelava iz dokaj grobo zrnate mase. Površina dna je sivo rjave barve.

297 SE 26, kv. G/38; inv. št. 4081.

Prstanasta noga skodele; pr. dna 7,7 cm. Prostoročna izdelava iz dokaj grobo zrnate mase. Površina prstanastega dna je svetlo oranžne barve.

298 SE 26, kv. G/38; inv. št. 4214.

Klina z uporabno retušo iz kremenca.

**299 SE 43, kv. D/38; inv. št. 4125.**

Odl. posode; vel. 5,6 x 6,4 cm. Prostoročna izdelava iz dokaj grobo zrnate mase. Površina ostenja posode je oranžno rjave barve. Okras (rebro, razčlenjeno z odtisi prstov).

**300 SE 43, kv. D/38; inv. št. 4126.**

Odl. posode; vel. 6,4 x 4,2 cm. Prostoročna izdelava iz dokaj grobo zrnate mase. Površina ostenja posode je sivo rjave barve. Okras (rebro, razčlenjeno z odtisi šila).

301 SE 43, kv. D/38; inv. št. 4770.

Odl. posode; vel. 3,5 x 3,7 cm. Prostoročna izdelava iz dokaj fino zrnate mase. Površina ostenja je sivo rjave barve. Okras (vodoravno rebro, razčlenjeno z odtisi prstov in poševnimi vrezji).

302 SE 43, kv. D/38; inv. št. 4793.

Odl. posode; vel. 6,5 x 3,3 cm. Prostoročna izdelava iz grobo zrnate mase. Površina odlomka je svetlo rjave barve. Okras (vodoravno plastično rebro, razčlenjeno z odtisi šila).

303 SE 43, kv. D/38; inv. št. 4794.

Odl. posode; vel. 4,6 x 4 cm. Prostoročna izdelava iz dokaj grobo zrnate mase. Površina je svetlo oranžne barve. Okras (vodoravno plastično rebro, razčlenjeno z odtisi šila).

304 SE 43, kv. D/38; inv. št. 4795.

Odl. posode; vel. 6,4 x 5 cm. Prostoročna izdelava iz grobo zrnate mase. Površina dela ostenja je svetlo oranžno rjave barve. Okras (vodoravno plastično rebro, razčlenjeno z odtisi šila).

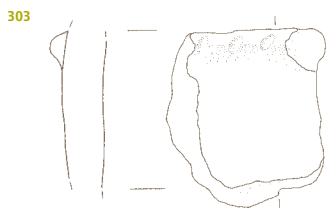
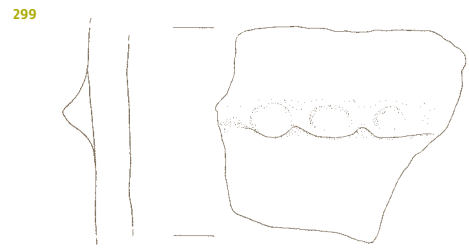
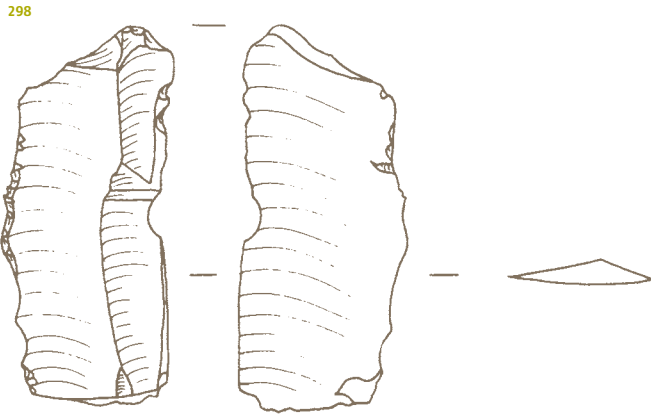
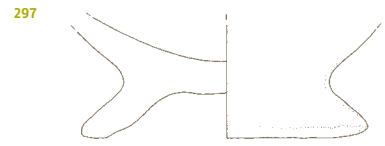
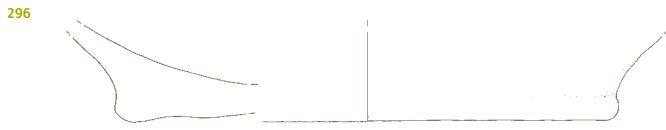

305 SE 43, kv. D/38; inv. št. 4127.

Odl. sklede; vel. 4,6 x 6,6 cm. Prostorčna izdelava iz dokaj grobo zrnate mase. Površina ostenja je svetlo sivo rjave barve. Okras (vodoravno plastično rebro).

306 SE 43, kv. D/38; inv. št. 4128.

Odl. posode; vel. 5,7 x 7 cm. Prostorčna izdelava iz dokaj grobo zrnate mase. Površina ostenja je svetlo rjave barve. Okras (vodoravno plastično rebro, ki se nadaljuje v ročaj).

**307 SE 43, kv. D/38; inv. št. 4134.**

Odl. posode; vel. 4,9 x 5,1 cm. Prostorčna izdelava iz dokaj fino zrnate mase. Površina ostenja je rjave barve. Okras (vodoravno plastično rebro).

**308 SE 43, kv. D/38; inv. št. 4133.**

Odl. posode; vel. 5 x 3,5 cm. Prostorčna izdelava iz dokaj fino zrnate mase. Površina ostenja je sivo rjave barve. Okras (vodoravno plastično rebro).

309 SE 43, kv. D/38; inv. št. 4145.

Odl. posode; vel. 3,8 x 5,5 cm. Prostorčna izdelava iz dokaj grobo zrnate mase. Površina ostenja z delom ročaja posode je svetlo rjave barve. Okras (navpični rebri, razčlenjeni z odtisi trikotno zaključenega predmeta).

**310 SE 43, kv. D/38; inv. št. 4174.**

Odl. posode; vel. 4,5 x 5,8 cm. Prostorčna izdelava iz dokaj fino zrnate mase. Površina ostenja posode je temno sive barve. Okras (rebro, razčlenjeno z odtisi šila).

311 SE 43, kv. D/38; inv. št. 4150.

Odl. posode; vel. 5 x 6,8 cm. Prostorčna izdelava iz grobo zrnate mase. Površina ostenja je oranžne barve. Okras (rebro, razčlenjeno z odtisi prstov).

312 SE 43, kv. D/38; inv. št. 4149.

Odl. posode; vel. 2,2 x 5 cm. Prostorčna izdelava iz dokaj fino zrnate mase. Površina ostenja je sivo rjave barve. Okras (cikcakasti vrezi).

**313 SE 43, kv. D/38; inv. št. 4763.**

Odl. posode; vel. 5,8 x 5,1 cm. Prostorčna izdelava iz grobo zrnate mase. Površina dela ostenja je svetlejši oranžno rjave barve na zunanji in temno sive na notr. strani. Okras (vodoravno plastično rebro).

314 SE 43, kv. D/38; inv. št. 4786.

Odl. posode; vel. 4,6 x 5,7 cm. Prostorčna izdelava iz grobo zrnate mase. Površina ostenja je na zunanji strani rumeno rjave barve, na notr. strani rdeče barve (premaz). Okras (dve vodoravni plastični rebri).

315 SE 43, kv. D/38; inv. št. 4123.

Odl. posode; vel. 6,3 x 8,2 cm. Prostorčna izdelava iz dokaj grobo zrnate mase. Površina ostenja s vodoravnimi jezičastimi držajem je oranžne barve.

316 SE 43, kv. D/38; inv. št. 4761.

Razlomljena posoda; vel. 5,3 x 3 cm. Prostorčna izdelava iz fino zrnate mase. Površina dela ostenja (največji obod) je na obeh straneh rahlo zaobljena in sivo rjave barve.

305



306

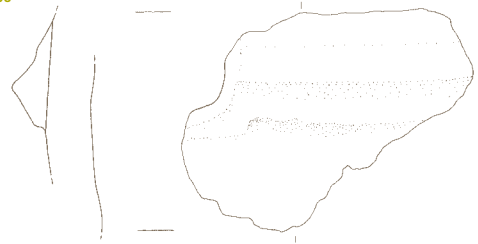

307

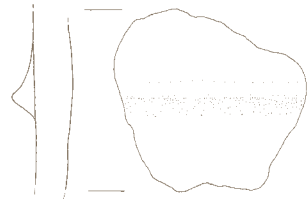

308



309



310



311

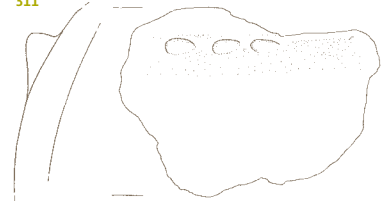

312



313



314

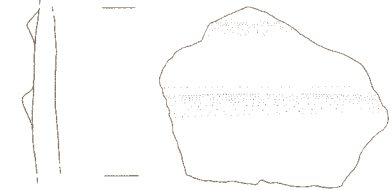

315

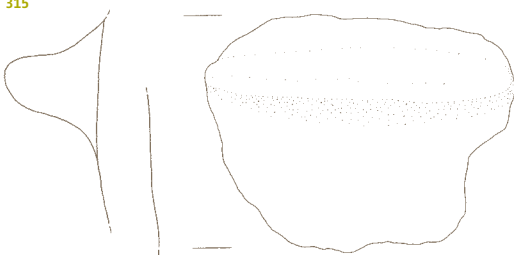

316



317 SE 43, kv. D/38; inv. št. 4778.

Odl. posode; vel. 8 x 6,2 cm. Prostoročna izdelava iz grobo zrnate mase. Površina je svetlejše rumeno rjave barve, vidni so ostanki rdečega premaza. Okras (vodoravno plastično rebro).

318 SE 43, kv. D/38; inv. št. 4136.

Odl. posode; vel. 6,7 x 7,1 cm. Prostoročna izdelava iz grobo zrnate mase. Površina dela ostenja je rjave barve. Okras (vodoravno plastično rebro).

319 SE 43, kv. D/38; inv. št. 4132.

Odl. skodele; vel. 4,5 x 3,8 cm. Prostoročna izdelava iz fino zrnate mase. Površina klekasto zalomljena ostenja skodele je sivo rjave barve.

320 SE 43, kv. D/38; inv. št. 4785.

Odl. posode; vel. 5,6 x 3,7 cm. Prostoročna izdelava iz grobo zrnate mase. Površina ostenja je temno sive in oranžne barve. Okras (vodoravno plastično rebro).

321 SE 43, kv. D/38; inv. št. 4135.

Odl. posode; vel. 7,5 x 5,5 cm. Prostoročna izdelava iz dokaj fino zrnate mase. Površina ostenja je sivo rjave barve. Okras (vodoravno plastično rebro).

322 SE 43, kv. D/38; inv. št. 4764.

Odl. posode; vel. 6,3 x 7 cm. Prostoročna izdelava iz grobo zrnate mase. Površina dela ostenja je svetlejše rumeno rjave barve z ostanki rdečega premaza. Okras (vodoravno plastično rebro).

323 SE 43, kv. D/38; inv. št. 4130.

Odl. sklede; vel. 3,3 x 5 cm. Prostoročna izdelava iz dokaj fino zrnate mase. Površina ustja sklede je rjave barve. Okras (vodoravno plastično rebro).

324 SE 43, kv. D/38; inv. št. 4131.

Odl. sklede; vel. 3,5 x 4,5 cm. Prostoročna izdelava iz dokaj fino zrnate mase. Površina ustja in dela ostenja sklede je sivo rjave barve. Okras (vodoravno plastično rebro).

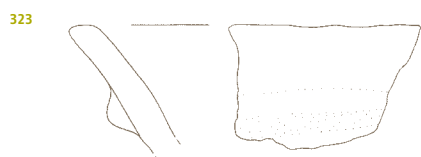
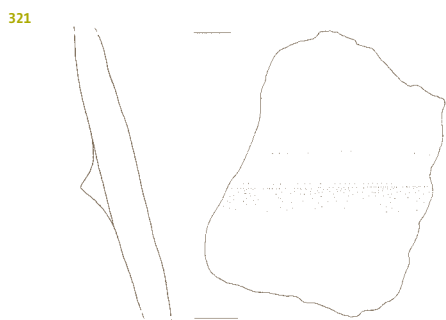
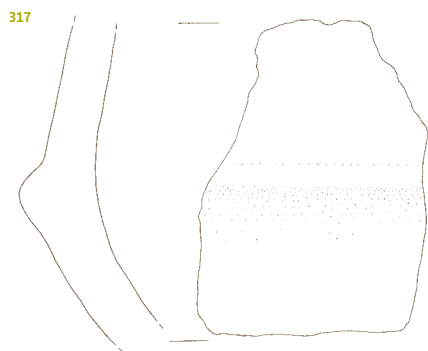

325 SE 43, kv. D/38; inv. št. 4139.

Odl. sklede; vel. 2,2 x 5,2 cm. Prostorčna izdelava iz dokaj fino zrnate mase. Površina izvihanega ustja je sivo rjave barve.

326 SE 43, kv. D/38; inv. št. 4137.

Odl. lonca; vel. 2,7 x 3,4 cm. Prostorčna izdelava iz dokaj fino zrnate mase. Površina ravno odrezanega ustja lonca je temno sive barve.

327 SE 43, kv. D/38; inv. št. 4247.

Odl. sklede; vel. 5,4 x 4,9 cm. Prostorčna izdelava iz grobo zrnate mase. Površina ustja z delom ostenja je sivo rjave barve.

328 SE 43, kv. D/38; inv. št. 4246.

Odl. sklede; vel. 3,4 x 5,5 cm. Prostorčna izdelava iz dokaj fino zrnate mase. Površina ustja z delom ostenja je sive barve. Okras (vodoravno plastično rebro).

329 SE 43, kv. D/38; inv. št. 4792.

Odl. lonca; vel. 4,7 x 4,5 cm. Prostorčna izdelava iz dokaj grobo zrnate mase. Površina ustja z delom ostenja je temno sive barve.

330 SE 43, kv. D/38; inv. št. 4762.

Odl. sklede; vel. 2,5 x 3,5 cm. Prostorčna izdelava iz dokaj fino zrnate mase. Površina ustja in dela ostenja je sivo rjave barve. Okras (vodoravno plastično rebro).

331 SE 43, kv. D/38; inv. št. 4784.

Odl. lonca; vel. 2,5 x 2,7 cm. Prostorčna izdelava iz grobo zrnate mase. Površina ustja lonca je lisasta z oranžnimi in temno sivimi lisami.

332 SE 43, kv. D/38; inv. št. 4148.

Odl. skodele; pr. ustja 8 cm. Prostorčna izdelava iz dokaj fino zrnate mase. Površina izvihanega ustja skodele je temno sive barve.

333 SE 43, kv. D/38; inv. št. 4787.

Odl. lonca; vel. 2,2 x 4,5 cm. Prostorčna izdelava iz grobozrnate mase. Površina ustja z delom ostenja je na zun. strani temno sive barve, na notr. strani in po zgornjem delu ustja pa svetlo sivo rjave z slabo vidnimi ostanki rdečega premaza.

334 SE 43, kv. D/38; inv. št. 4138.

Odl. sklede; vel. 1,9 x 4 cm. Prostorčna izdelava iz dokaj fino zrnate mase. Površina močno izvihanega ustja sklede je temno sive barve.

335 SE 43, kv. D/38; inv. št. 4141.

Odl. lonca; vel. 2,5 x 3,5 cm. Prostorčna izdelava iz dokaj fino zrnate mase. Površina ustja lonca je sive barve.

336 SE 43, kv. D/38; inv. št. 4143.

Odl. lonca; vel. 2,4 x 3,3 cm. Prostorčna izdelava iz dokaj grobo zrnate mase. Površina ustja in dela ostenja posode je rjave barve.

337 SE 43, kv. D/38; inv. št. 4142.

Odl. lonca; vel. 3,9 x 4,2 cm. Prostorčna izdelava iz dokaj fino zrnate mase. Površina ustja in dela ostenja lonca je temno sive barve.

338 SE 43, kv. D/38; inv. št. 4789.

Odl. lonca; vel. 4,8 x 5,7 cm. Prostorčna izdelava iz grobo zrnate mase. Površina je svetlo oranžno rjave barve.

339 SE 43, kv. D/38; inv. št. 4140.

Odl. lonca; vel. 3,9 x 4,2 cm. Prostorčna izdelava iz dokaj fino zrnate mase. Površina ustja in dela ostenja lonca je sivo rjave barve.

325



326



327

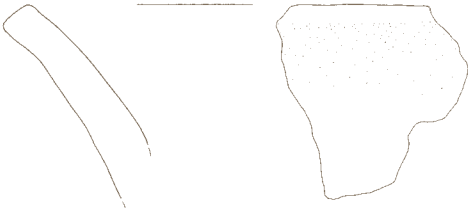

328



329



330

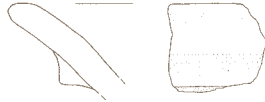

331



332



333



334



335



336



337



338



339

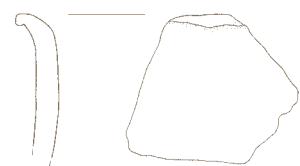

340 SE 43, kv. D/38; inv. št. 4144.

Odl. lonca; vel. 4,2 x 7,3 cm. Prostoročna izdelava iz dokaj grobo zrnate mase. Površina ustja in ostenja lonca je sive barve.

341 SE 43, kv. D/38; inv. št. 4780.

Prstanasta noga; pr. dna 7,8 cm. Prostoročna izdelava iz dokaj grobo zrnate mase. Površina noge je lisasta, temno sive in oranžne barve.

342 SE 43, kv. D/38; inv. št. 4154.

Odl. sklede; pr. dna 12,5 cm. Prostoročna izdelava iz dokaj grobo zrnate mase. Površina dna sklede je svetlo sivo rjave barve.

343 SE 43, kv. D/38; inv. št. 4156.

Odl. lonca; pr. dna 14,7 cm. Prostoročna izdelava iz dokaj grobo zrnate mase. Površina dna lonca je oranžne barve.

344 SE 43, kv. D/38; inv. št. 4783.

Držaj; vel. 3,4 x 2,3 x 1,8 cm. Prostoročna izdelava iz fino zrnate mase. Površina držaja z ohranjenim čepkom je sivo rjave barve.

345 SE 43, kv. D/38; inv. št. 4791.

Razlomljen držaj pithosa; vel. 4,5 x 2,9 x 3,5 cm. Prostoročna izdelava iz grobo zrnate mase. Površina držaja z ohranjenim čepom je svetlo rumeno rjave barve.

346 SE 43, kv. D/38; inv. št. 4241.

Odl. držaja pithosa; vel. 8,7 x 3 cm. Prostoročna izdelava iz grobo zrnate mase. Površina jezičastega držaja z ohranjenim čepkom je svetlo rumeno rjave barve. Okras (odtisi prstov na zun. robu držaja).

347 SE 43, kv. D/38; inv. št. 4781.

Odl. posode; vel. 4,4 x 4,7 cm. Prostoročna izdelava iz dokaj fino zrnate mase. Površina ostenja z delom ročaja je rjave barve.

348 SE 43, kv. D/38; inv. št. 4782.

Odl. posode; vel. 3,5 x 2,5 cm. Prostoročna izdelava iz fino zrnate mase. Površina ostenja z nastavkom za ročaj je rjave barve.

349 SE 43, kv. D/38; inv. št. 4155.

Odl. lonca; pr. dna 10,5 cm. Prostoročna izdelava iz dokaj grobo zrnate mase. Površina dna lonca je svetlo oranžne barve.

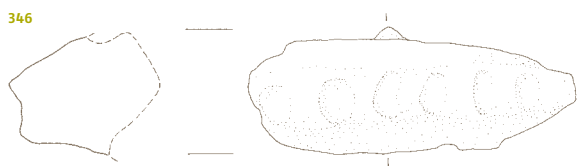
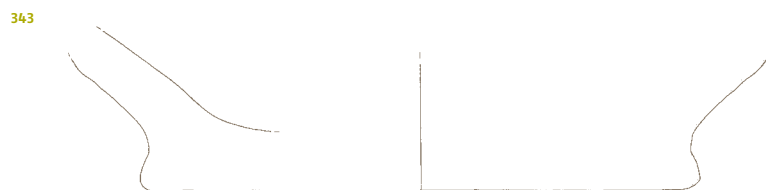
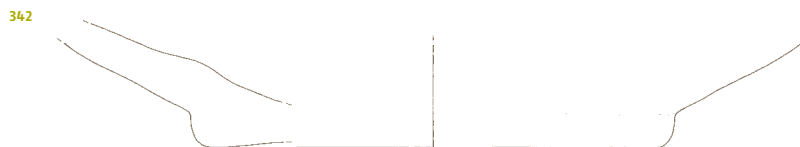

350 SE 43, kv. D/38; inv. št. 4158.

Odl. skodele; pr. dna 5,2 cm. Prostoročna izdelava iz grobo zrnate mase. Površina prstanaste noge je temno sive barve.

351 SE 43, kv. D/38; inv. št. 4157.

Odl. lonca; pr. dna 13,8 cm. Prostoročna izdelava iz grobo zrnate mase. Površina dna lonca je temno sivo rjave barve.

352 SE 43, kv. D/38; inv. št. 4159.

Razlomljen lonec; pr. dna 17,5 cm. Prostoročna izdelava iz grobo zrnate mase. Površina dna je svetlo oranžno rjave barve.

353 SE 43, kv. D/38; inv. št. 4779.

Razlomljen trakast ročaj; vel. 3,2 x 2,7 cm. Prostoročna izdelava iz fino zrnate mase. Površina je temno sive barve.

354 SE 43, kv. D/38; inv. št. 4788.

Razlomljen trakast ročaj; vel. 2,7 x 3,5 cm. Prostoročna izdelava iz dokaj grobo zrnate mase. Površina je svetlo oranžno rjave barve.

355 SE 43, kv. D/38; inv. št. 4242.

Razlomljen trakast ročaj; vel. 4 x 5,9 cm. Prostoročna izdelava iz grobo zrnate mase. Površina trakastega ročaja z delom ostenja je svetlo rjave barve.

356 SE 43, kv. D/38; inv. št. 4243.

Odl. posode; vel. 5,2 x 7,2 cm. Prostoročna izdelava iz grobo zrnate mase. Površina ustja s trakastim ročajem je svetlo rumeno rjave barve.

350

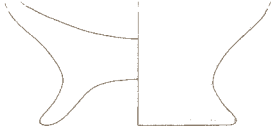

351

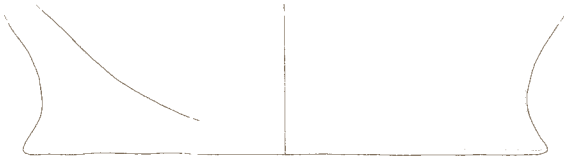

352

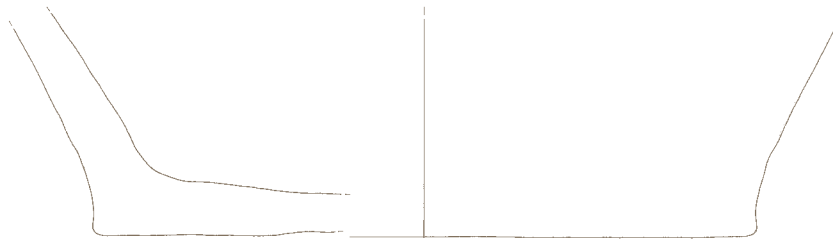

353



354

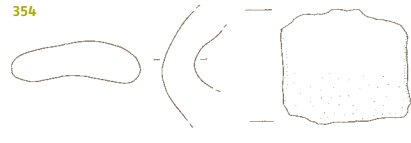

355

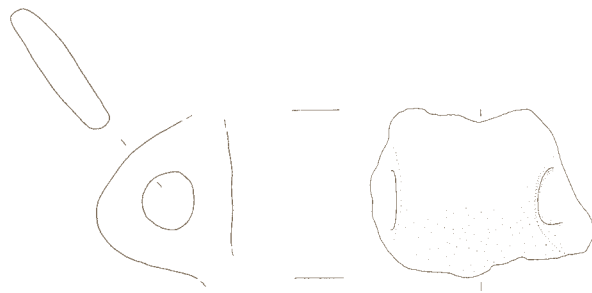

356



357 SE 43, kv. D/38; inv. št. 4790.

Razlomljen ročaj; vel. 4,3 x 5,3 cm. Prostoročna izdelava iz grobo zrnate mase. Površina ročaja z ohranjenim čepkom je svetlo rumeno rjave barve.

358 SE 43, kv. D/38; inv. št. 4766.

Odl. prenosnega ognjišča; vel. 3 x 3,1 cm. Prostoročna izdelava iz grobo zrnate mase. Površina je svetlejšje rumeno rjave barve na zunanji in temno sive na notr. strani.

359 SE 43, kv. D/38; inv. št. 4124.

Odl. posode; vel. 5,3 x 8,3 cm. Prostoročna izdelava iz dokaj fino zrnate mase. Površina ostenja s horizontalnim tunelastim ročajem pravokotnega preseka je sivo rjave barve.

360 SE 43, kv. D/38; inv. št. 4765.

Odl. prenosnega ognjišča; vel. 6,2 x 4 cm. Prostoročna izdelava iz grobo zrnate mase. Površina je svetlejšje rumeno rjave barve na zunanji in temno sive na notr. strani.

361 SE 43, kv. D/38; inv. št. 4187.

Razlomljen lonec; pr. notr. roba ustja 16,6 cm. Prostoročna izdelava iz dokaj fino zrnate mase. Površina ustja in ostenja lonca je temno sive barve. Okras (kanelura na prehodu v največji obod in poševni vrezji pod njo).

362 SE 43, kv. D/38; inv. št. 4146.

Razlomljen lonec; pr. zun. roba ustja 38,4 cm. Prostoročna izdelava iz dokaj grobo zrnate mase. Površina ravno odrezanega ustja in dela ostenja velikega lonca je oranžne barve.

363 SE 43, kv. D/38; inv. št. 4122.

Odl. sklede; pr. ustja 25 cm. Prostoročna izdelava iz dokaj fino zrnate mase. Površina ravno prisekanega ustja in ostenja sklede je temno sivo rjave barve. Okras (vodoravno plastično rebro).



357



358



359



360

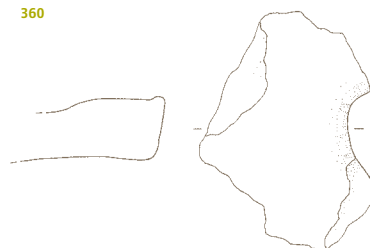

361



362

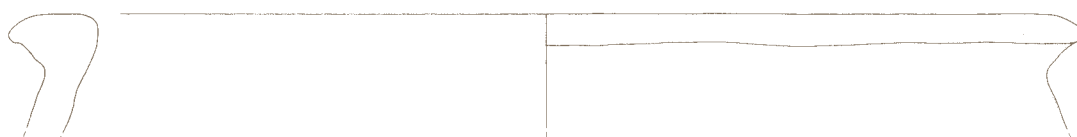

363



364 SE 43, kv. D/38; inv. št. 4129.

Odl. skleda; pr. ustja 26,7 cm. Prostorčna izdelava iz dokaj fino zrnate mase. Površina ustja in dela ostenja skleda je rjave barve. Okras (vodoravno plastično rebro).

365 SE 43, kv. D/38; inv. št. 4153.

Razlomljena skleda; pr. ustja 40,4 cm. Prostorčna izdelava iz dokaj fino zrnate mase. Površina ustja in ostenja velike skleda je svetlo sivo rjave barve. Okras (vodoravno plastično rebro).

366 SE 43, kv. D/38; inv. št. 4245.

Razlomljen lonec; pr. ustja 30,5 cm. Prostorčna izdelava iz grobo zrnate mase. Površina ustja z ostenjem, na katerem je manjši jezičast držaj ali ostanek plastičnega rebra, je rumeno rjave barve.

367 SE 43, kv. D/38; inv. št. 4188.

Razlomljena skleda; pr. zun. roba ustja 28,1 cm. Prostorčna izdelava iz dokaj fino zrnate mase. Površina izvihanega ustja in ostenja s trakastim ročajem skleda je sivo rjave barve. Na enem delu je ustje rahlo izvlečeno v "rogelj".

**368 SE 43, kv. D/38; inv. št. 4147.**

Razlomljena skleda; pr. notr. roba ustja 20,5 cm. Prostorčna izdelava iz dokaj fino zrnate mase. Površina razširjenega ustja in ostenja skleda je temno sive barve.

369 SE 43, kv. D/38; inv. št. 4151.

Razlomljena skleda; pr. notr. roba ustja 33,6 cm. Prostorčna izdelava iz dokaj fino zrnate mase. Površina razširjenega ustja in dela ostenja velike skleda je temno sive barve.

M 1:2

M 1:3 365, 366, 369

364



365



366

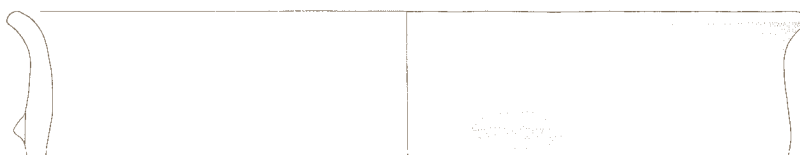

367

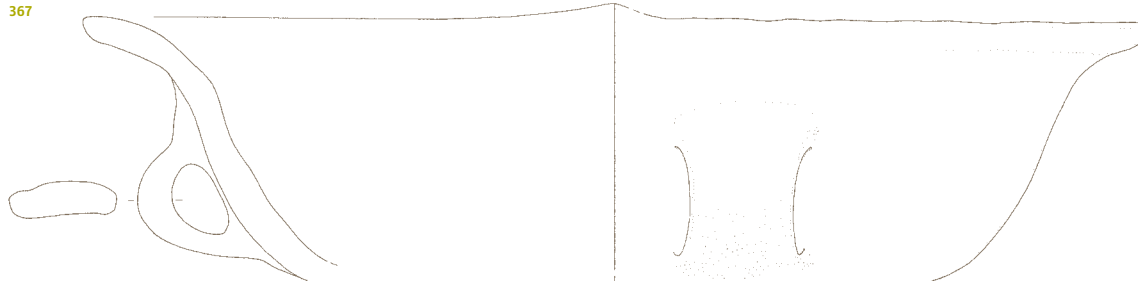

368

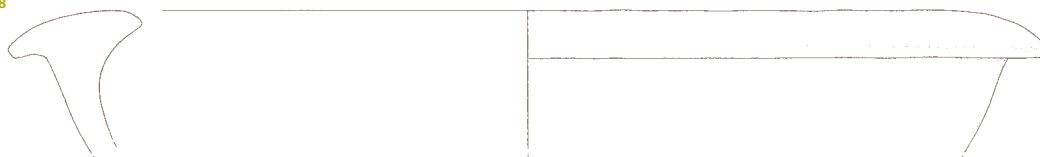

369

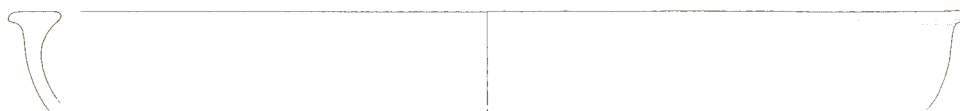

SE 43

370 SE 43, kv. D/38; inv. št. 4244.

Razlomljen lonec; pr. ustja 30 cm. Prostorčna izdelava iz grobo zrnate mase. Površina ustja z delom ostenja z nastavkom jezičastega držaja je sivo rjave barve, na zun. strani rdeče premazana.

371 SE 43, kv. D/38; inv. št. 4152.

Razlomljen lonec; pr. ustja 38 cm. Prostorčna izdelava iz grobo zrnate mase. Površina ustja in ostenja je temno sive barve.

372 SE 43, kv. D/38; inv. št. 4192.

Odl. lonca; pr. ustja 13,8 cm. Prostorčna izdelava iz dokaj fino zrnate mase. Površina ustja in ostenja z delom ročaja lonca je temno sive barve.

373 SE 43, kv. D/38; inv. št. 4190.

Razlomljena amfora; pr. ustja 9,2 cm. Prostorčna izdelava iz dokaj fino zrnate mase. Površina ustja in ostenja s trakastim ročajem je temno sive barve. Okras (kombinacija motivov vodoravnih črt, dvojnega cikcaka, skupine kratkih navpičnih vrezov in visečih trikotnikov, zapolnjenih s poševnimi vrezii).

M 1:2
M 1:3 370, 371

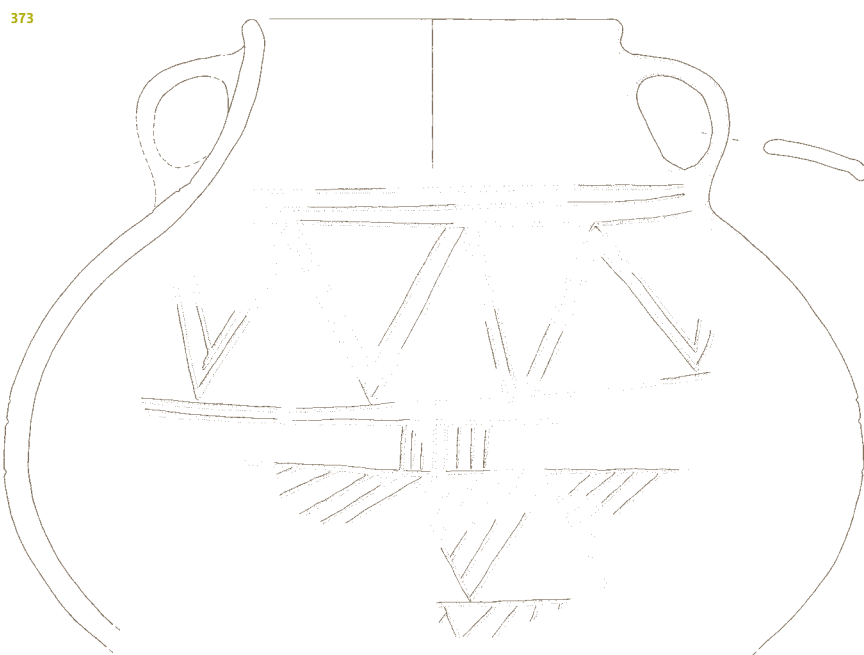
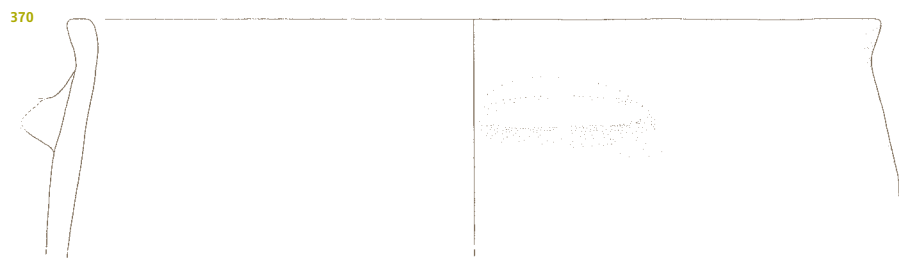

SE 43

374 SE 43, kv. D/38; inv. št. 4811.

Odl. posode; vel. 2,2 x 2,9 cm. Prostoročna izdelava iz dokaj grobznate mase. Površina ostenja je temno sive barve. Okras (niz kratkih vrezov v visečem pasu, zamejenim z dvema vrezoma).

375 SE 43, kv. D/38; inv. št. 4196.

Razlomljena amfora; pr. najv. oboda 23,3 cm. Prostoročna izdelava iz dokaj grobo zrnate mase. Površina ostenja (največji obod) je temno sive barve. Okras (viseči trikotniki, zapolnjeni s poševnimi vrezi).

376 SE 43, kv. D/38; inv. št. 4181.

Razlomljen lonec; pr. najv. oboda 18,6 cm. Prostoročna izdelava iz dokaj fino zrnate mase. Površina ostenja lonca je rjave barve. Okras (vodoravni vrez tik pod prehodom v največji obod).

377 SE 43, kv. D/38; inv. št. 4182.

Razlomljen lonec; pr. najv. oboda 14,7 cm. Prostoročna izdelava iz dokaj fino zrnate mase. Površina je temno sivo rjave barve. Okras (vodoravna linija na prehodu v največji obod).

374

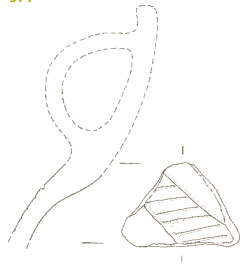

375

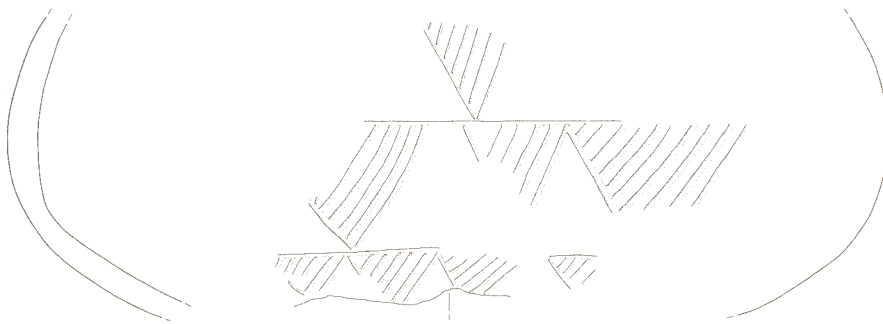

376

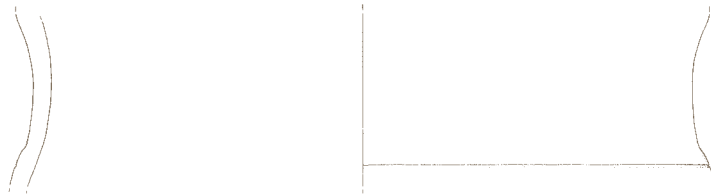

377

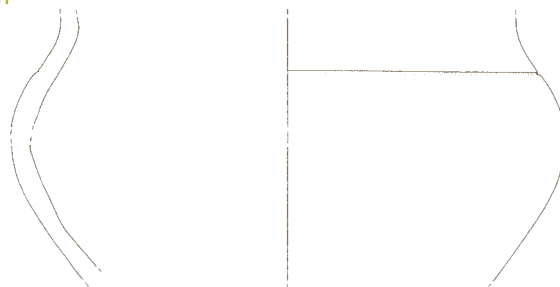

378 SE 43, kv. D/38; inv. št. 4197.
Razlomljena velika posoda; pr. notr. roba ustja 13,1 cm, pr. najv. oboda 37,2 cm, pr. dna 9,7 cm. Prostorčna izdelava iz dokaj fino zrnate mase. Površina je rdeče rjave barve. Ima dva vodoravna tunelasta ročaja. Okras (vodoravni in poševni vrezji ter motiv vrezane vejice jelke na največjem obodu in spodnjem delu trebuha).

379 SE 12, kv. H/33; inv. št. 4022.
Odl. posode; vel. 11,2 x 10,3 cm. Prostorčna izdelava iz dokaj grobo zrnate mase. Površina ostenja je na notr. strani glajena, črne barve, na zun. strani pa oranžne barve. Okras (navpično plastično rebro, razčlenjeno z odtisi prstov, na zgornjem delu se pravokotno nadaljuje v vodoravni držaj).

380 SE 14, kv. H/33; inv. št. 4001.
Odl. lonca; pr. dna 12,5 cm. Prostorčna izdelava iz grobo zrnate mase. Površina dna in dela ostenja večjega lonca je oranžno rjave barve.

M1:2
M1:4 378

378

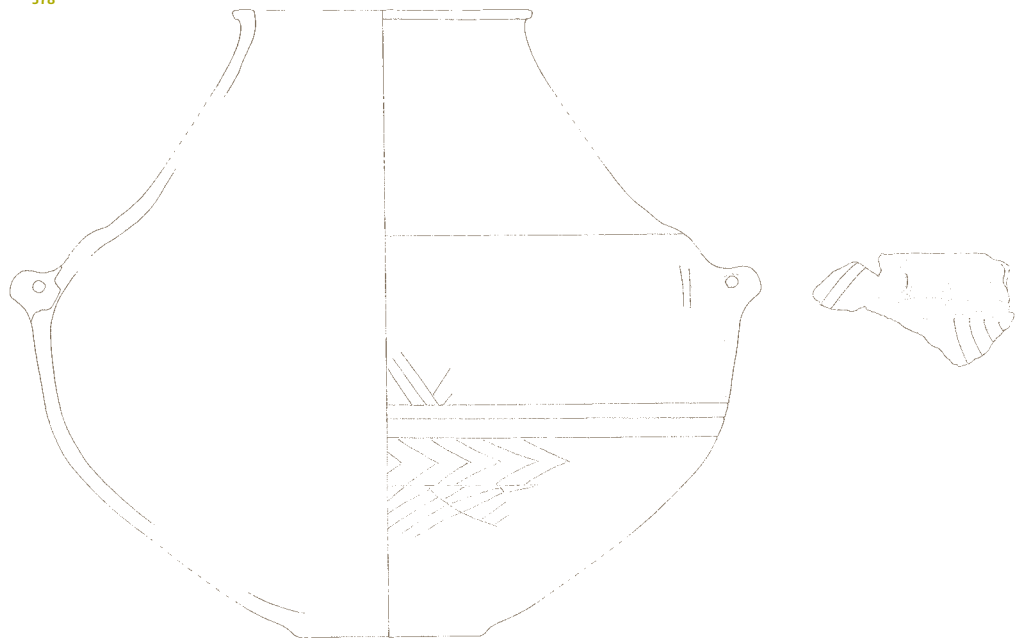

379



380

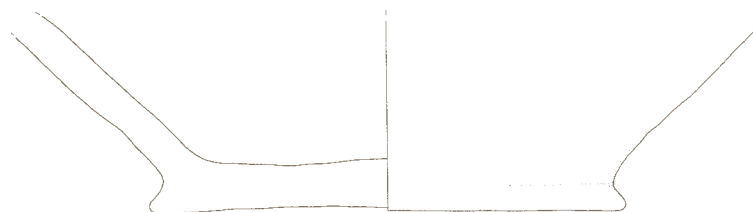

SE43 378
SE12 379
SE14 380

381 SE 14, kv. H/33; inv. št. 4002.

Odl. posode; vel. 2 x 4 cm. Prostorčna izdelava iz fino zrnate mase. Površina prstanastega dna posode je oranžno rjave barve.

382 SE 17, kv. F/37; inv. št. 4028.

Razlomljen ročaj; vel. 6,2 x 3,8 cm. Prostorčna izdelava iz grobo zrnate mase. Površina je sivo rjave barve.

383 SE 17, kv. F/37B; inv. št. 4206.

Puščica iz kremena.

**384 SE 17, kv. F/37; inv. št. 4237.**

Steklena jagoda iz temnejše zelenkasto modre steklene paste.

**385 SE 17, kv. F/37; inv. št. 4238.**

Steklena jagoda iz svetle zelenkasto modre steklene paste.

**386 SE 17, kv. F/37; inv. št. 4053.**

Odl. posode; pr. dna 7 cm. Prostorčna izdelava iz dokaj fino zrnate mase. Površina dna posode je temno sivo rjave barve.

387 SE 17, kv. F/37; inv. št. 3992.

Odl. posode; vel. 3 x 2,2 cm. Prostorčna izdelava iz grobzrnate mase. Površina ostenja posode z majhno vdolbinico je rumeno rjave barve.

388 SE 17, kv. F/37; inv. št. 3988.

Razlomljena skodela; pr. ustja 15,7 cm. Prostorčna izdelava iz fino zrnate mase. Površina skodele z rahlo izvihanim ustjem je na notr. strani glajena in črne barve, na zun. strani pa rjave barve. Okras (plitki poševni vrez).



M 1:1 383, 384, 385
M 1:2

381



382

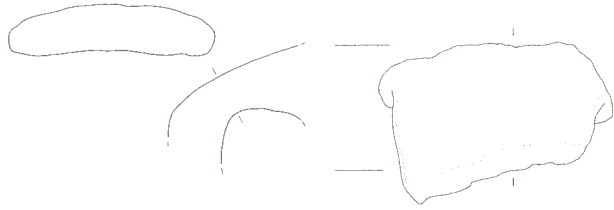

383

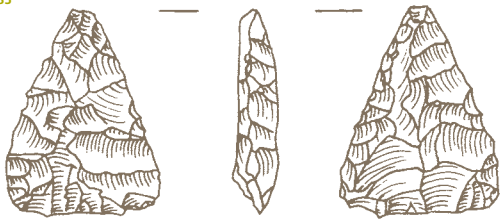

384



385



386

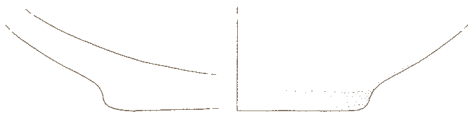

387



388

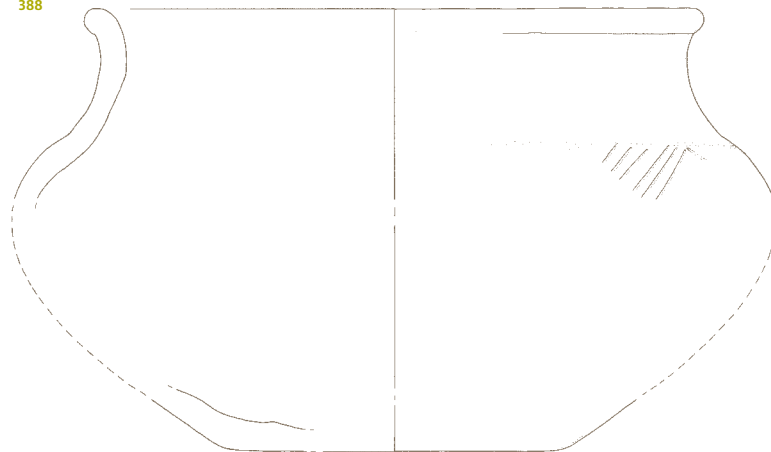

SE 14
SE 17 381

389 SE 17, kv. F/37; inv. št. 3991.

Razlomljena skodela; pr. dna 7,3 cm. Prostorčna izdelava iz dokaj grobo zrnate mase. Površina spodnjega dela trebuha in dna skodele je sivo rjave barve.

390 SE 17, kv. F/37; inv. št. 4023.

Odl. sklede; pr. notr. roba ustja 33,5 cm. Prostorčna izdelava iz dokaj fino zrnate mase. Površina uvihane-ga ustja in dela ostenja sklede je sivo rjave barve.

**391 SE 17, kv. F/37; inv. št. 4012.**

Razlomljena skodela; pr. ustja 9,4 cm. Prostorčna izdelava iz fino zrnate mase. Površina je glajena in temno sive barve.

392 SE 17, kv. F/37; inv. št. 4011.

Odl. sklede; vel. 3,5 x 2,7 cm. Prostorčna izdelava iz fino zrnate mase. Površina ustja sklede je glajena in svetlo sivo rjave barve.

393 SE 17, kv. F/37; inv. št. 4054.

Odl. posode; pr. dna 12 cm. Prostorčna izdelava iz dokaj fino zrnate mase. Površina dna je sivo rjave barve.

394 SE 17, kv. F/37; inv. št. 4029.

Odl. lonca; pr. ustja 23 cm. Prostorčna izdelava iz dokaj fino zrnate mase. Površina ustja in dela ostenja lonca je glajena in temno sivo rjave barve.

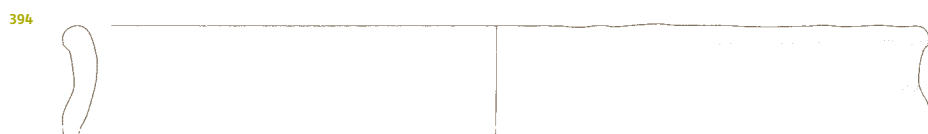
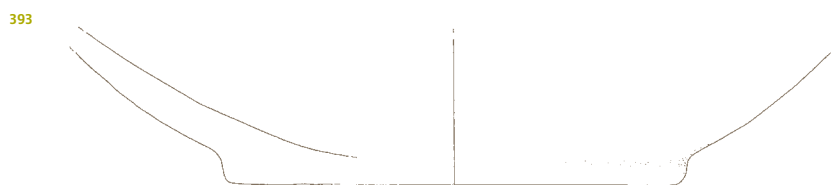
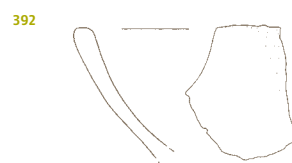
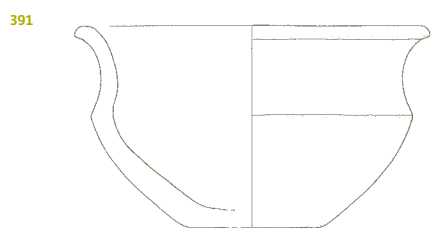
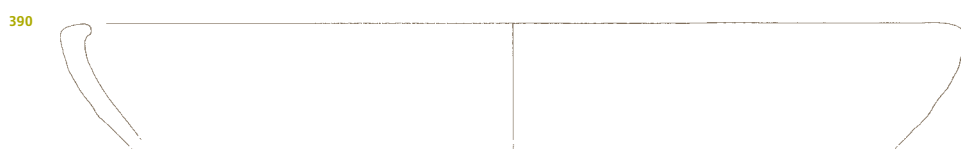
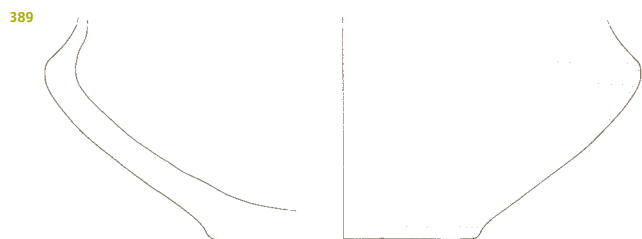

395 SE 17, kv. F/37; inv. št. 4031.

Razlomljena prenosna peč; vel. 10,2 x 14,5 cm. Prostoročna izdelava iz grobo zrnate mase. Površina peči je oranžno rjave barve.

396 SE 17, kv. F/37; inv. št. 4014.

Razlomljen trakast ročaj; vel. 2,7 x 3,9 cm. Prostoročna izdelava iz dokaj grobo zrnate mase. Površina ročaja je svetlo sivo rjave barve.

397 SE 17, kv. F/37; inv. št. 3989.

Odl. lonca; pr. dna 12,6 cm. Prostoročna izdelava iz dokaj grobo zrnate mase. Površina prstanaste noge je glajena in sivo rjave barve.

398 SE 17, kv. F/37; inv. št. 3990.

Odl. lonca; pr. dna 6,2 cm. Prostoročna izdelava iz grobo zrnate mase. Površina dna je svetlo oranžne barve.

399 SE 17, kv. F/37; inv. št. 3995.

Odl. skleda; pr. dna 9,4 cm. Prostoročna izdelava iz dokaj grobo zrnate mase. Površina dna s plitkimi žlebovi krožne oblike na notr. strani je sivo rjave barve.

400 SE 17, kv. F/37; inv. št. 3993.

Odl. skodele; pr. dna 4 cm. Prostoročna izdelava iz fino zrnate mase. Površina dna je rumeno rjave barve.

401 SE 17, kv. F/37; inv. št. 3994.

Odl. lonca; vel. 4,4 x 6,2 cm. Prostoročna izdelava iz grobo zrnate mase. Površina dna je rumeno sive barve.

402 SE 17, kv. F/37; inv. št. 4030.

Odl. posode; pr. dna 18,3 cm. Prostoročna izdelava iz grobo zrnate mase. Površina dna in dela ostenja je oranžno rjave barve.

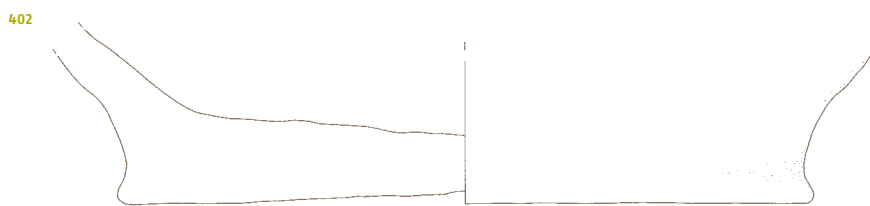
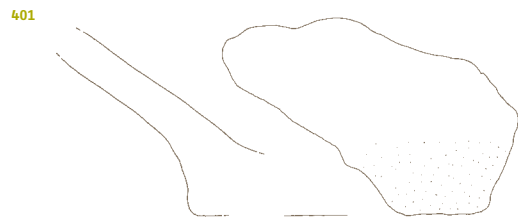
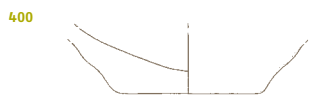
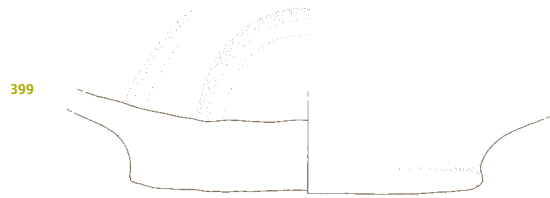
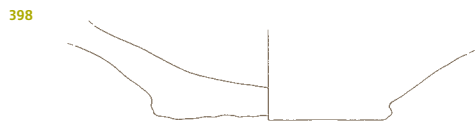
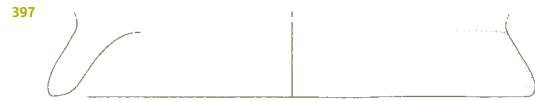
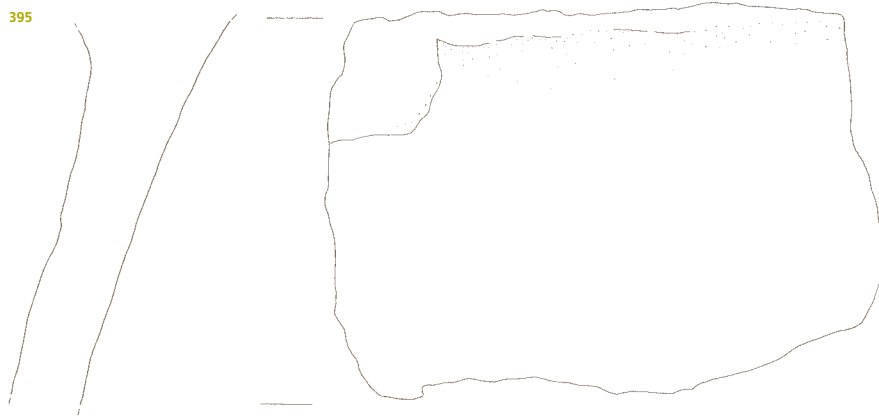

403 SE 42, kv. F/40; inv. št. 4803.

Odbitek.

404 SE 42, kv. F/40; inv. št. 4805.

»Scaled piece«, iz roženca.

405 SE 64, kv. D/36; inv. št. 4191.

Odl. lonca; pr. ustja 33,9 cm.

Prostoročna izdelava iz dokaj fino zrnate mase. Površina ustja in osternja je sivo rjave barve.

406 SE 72, kv. I/35; inv. št. 4796.

Razlomljen lonec; pr. ustja 17,2 cm.

Prostoročna izdelava iz dokaj grobo zrnate mase. Površina lonca z nastavkom za ročaj na največjem obodu je temno sive barve.



M 1:1 403, 404

M 1:2

M 1:3 405

403

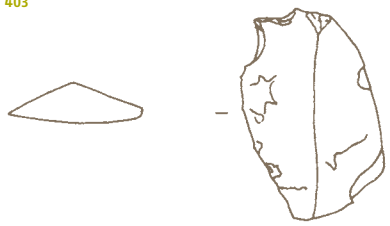

404

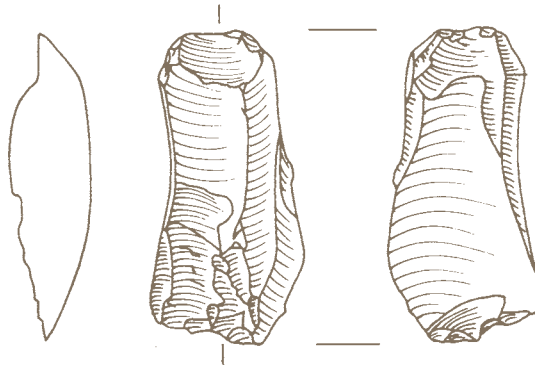

405



406



SE 42 403, 404

SE 46 405

SE 72 406

407 SE 74, kv. K/39, 40;
inv. št. 4799.

Odl. posode; vel. 7,9 x 5,5 cm.
Prostoročna izdelava iz dokaj grobo zrnate mase. Površina ostenja je temne oranžno rjave barve. Okras (bradavičasti izrastek).

408 SE 74, kv. K/38; inv. št. 4170.

Odl. lonca; pr. dna 17 cm. Prostoročna izdelava iz grobo zrnate mase. Površina dna je sivo rjave barve.

409 SE 74, Površina, kv. J;
inv. št. 3956.

Razlomljen lonec; pr. ustja 18,2 cm.
Prostoročna izdelava iz grobo zrnate mase. Površina ustja in ostenja z ročajem je sivo rjave barve.



410 SE 74, Površina, kv. J;
inv. št. 4186.

Odl. prenosne peči; vel. 8,3 x 8,1 cm.
Prostoročna izdelava iz grobo zrnate mase. Površina dela ostenja je oranžno rjave barve. Okras (plastično rebro v obliki pravokotnika, deloma razčlenjeno z odtisi prstov).

411 SE 74, Površina, preč./kv. A,
ZE 12; inv. št. 4806.

Odl. posode; vel. 3,6 x 3,6 cm. Prostoročna izdelava iz dokaj fino zrnate mase. Površina ostenja je oranžne do temno sive barve. Okras (gladko vodoravno rebro).

412 SE 74, Površina, preč./kv. E,
ZE 11; inv. št. 4807.

Razlomljena prstanasta noga skodelice; pr. 3,8 cm. Prostoročna izdelava iz fino zrnate mase. Površina noge je oranžno rjave barve.

413 Površina, preč./kv. E, ZE 11;
inv. št. 4808.

Odl. skledice; vel. 3 x 3,5 cm. Prostoročna izdelava iz dokaj grobo zrnate mase. Površina ravno odrezanega ustja skledice je rjave barve.

414 Površina, preč./kv. E, ZE 11;
inv. št. 4809.

Odl. latvice; vel. 2,2 x 2,8 cm. Prostoročna izdelava iz fino zrnate mase. Površina uvihanega ustja je temno rjave do sive barve.

407

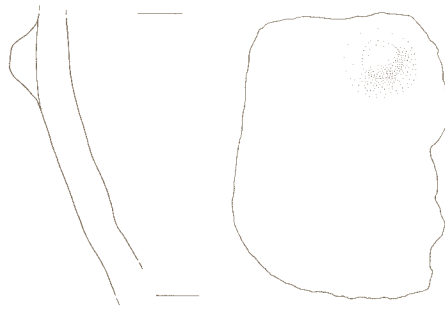

408

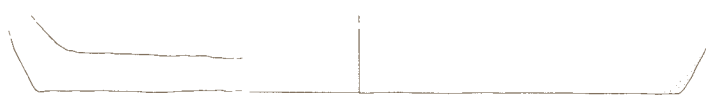

409



410

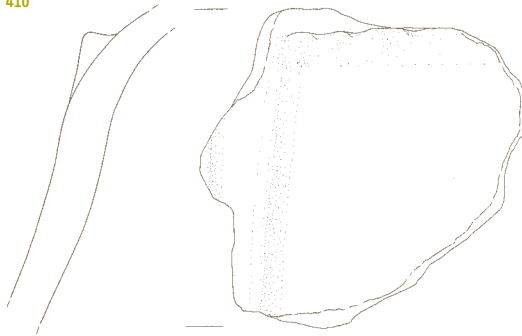

411



412



413



414



	E	1	10	100	10	0	0	0	0	0	0	0	0	0	0	0	0	0	0	0	0	0	0	0	0
	F	1	10	100	10	0	0	0	0	0	0	0	0	0	0	0	0	0	0	0	0	0	0	0	0
A7	A	1	10	100	10	0	0	0	0	0	0	0	0	0	0	0	0	0	0	0	0	0	0	0	0
	B	8	10	100	1,25	0	0	0	0	40	50	47	58,75	0	0	1	1,25	2	2,5	0	0	0	0	0	0
	C	1	10	100	10	0	0	0	0	0	0	0	0	0	0	0	0	0	0	0	0	0	0	0	
	D	5	10	100	2	0	0	0	0	5	10	11	22	0	0	2	4	0	0	0	0	0	0	0	0
	E	1	10	100	10	0	0	0	0	0	0	0	0	0	0	0	0	0	0	0	0	0	0	0	
	F	1	10	100	10	0	0	0	0	0	0	0	0	0	0	0	0	0	0	0	0	0	0	0	
A8	A	8	10	100	1,25	0	0	0	0	34	42,5	44	55	0	0	0	0	0	0	0	0	0	0	0	0
	B	1	10	100	10	0	0	0	0	0	0	0	0	0	0	0	0	0	0	0	0	0	0	0	
	C	10	10	100	1	0	0	0	0	59	59	70	70	0	0	0	0	0	0	0	0	0	0	0	0
	D	1	10	100	10	0	0	0	0	0	0	0	0	0	0	0	0	0	0	0	0	0	0	0	
	E	1	10	100	10	0	0	0	0	0	0	0	0	0	0	0	0	0	0	0	0	0	0	0	
	F	1	10	100	10	0	0	0	0	0	0	0	0	0	0	0	0	0	0	0	0	0	0	0	
A9	A	1	10	100	10	0	0	0	0	0	0	0	0	0	0	0	0	0	0	0	0	0	0	0	
	B	9	10	100	1,11	0	0	0	0	32	35,56	46	51,11	0	0	0	0	0	0	0	0	0	1	1,11	
	C	1	10	100	10	0	0	0	0	0	0	0	0	0	0	0	0	0	0	0	0	0	0	0	
	D	8	10	100	1,25	0	0	0	0	21	26,25	26	32,5	0	0	0	0	0	0	0	0	0	0	0	
	E	1	10	100	10	0	0	0	0	0	0	0	0	0	0	0	0	0	0	0	0	0	0	0	
	F	1	10	100	10	0	0	0	0	0	0	0	0	0	0	0	0	0	0	0	0	0	0	0	
A10	A	8	10	100	1,25	0	0	0	0	14	17,5	22	27,5	0	0	1	1,25	0	0	0	0	0	0	0	0
	B	1	10	100	10	0	0	0	0	0	0	0	0	0	0	0	0	0	0	0	0	0	0	0	
	C	9	10	100	1,11	0	0	0	0	53	58,89	49	54,44	0	0	0	0	0	0	0	0	0	0	0	
	D	1	10	100	10	0	0	0	0	0	0	0	0	0	0	0	0	0	0	0	0	0	0	0	
	E	1	10	100	10	0	0	0	0	6	60	20	200	0	0	1	10	0	0	0	0	0	0	0	0
	F	1	10	100	10	0	0	0	0	0	0	0	0	0	0	0	0	0	0	0	0	0	0	0	
A11	A	1	10	100	10	0	0	0	0	0	0	0	0	0	0	0	0	0	0	0	0	0	0	0	
	B	8	10	100	1,25	0	0	0	0	43	53,75	57	71,25	0	0	1	1,25	3	3,75	0	0	0	0	0	0
	C	1	10	100	10	0	0	0	0	0	0	0	0	0	0	0	0	0	0	0	0	0	0	0	
	D	10	10	100	1	0	0	0	0	30	30	74	74	0	0	1	1	0	0	0	0	0	0	0	0
	E	1	10	100	10	0	0	0	0	0	0	0	0	0	0	0	0	0	0	0	0	0	0	0	
	F	1	10	100	10	0	0	0	0	0	0	0	0	0	0	0	0	0	0	0	0	0	0	0	
A12	A	10	10	100	1	0	0	0	0	0	0	2	2	0	0	0	0	0	0	0	0	0	0	0	0
	B	1	10	100	10	0	0	0	0	0	0	0	0	0	0	0	0	0	0	0	0	0	0	0	
	C	9	10	100	1,11	0	0	0	0	76	84,44	55	61,11	0	0	2	2,22	0	0	0	0	1	1,11	0	0
	D	1	10	100	10	0	0	0	0	0	0	0	0	0	0	0	0	0	0	0	0	0	0	0	
	E	5	10	100	2	0	0	0	0	14	28	14	28	0	0	1	2	0	0	0	0	0	0	0	0
	F	1	10	100	10	0	0	0	0	0	0	0	0	0	0	0	0	0	0	0	0	0	0	0	
A13	A	1	10	100	10	0	0	0	0	0	0	0	0	0	0	0	0	0	0	0	0	0	0	0	
	B	8	10	100	1,25	0	0	0	0	49	61,25	75	93,75	0	0	0	0	1	1,25	0	0	1	1,25	0	0
	C	1	10	100	10	0	0	0	0	0	0	0	0	0	0	0	0	0	0	0	0	0	0	0	
	D	10	10	100	1	0	0	0	0	37	37	77	77	0	0	2	2	1	1	0	0	0	0	0	0
	E	1	10	100	10	0	0	0	0	0	0	0	0	0	0	0	0	0	0	0	0	0	0	0	
	F	1	10	100	10	0	0	0	0	0	0	0	0	0	0	0	0	0	0	0	0	0	0	0	
A14	A	10	10	100	1	0	0	0	0	34	34	56	56	0	0	3	3	0	0	0	0	2	2	0	0
	B	1	10	100	10	0	0	0	0	0	0	0	0	0	0	0	0	0	0	0	0	0	0	0	
	C	9	10	100	1,11	0	0	0	0	49	54,44	49	54,44	0	0	1	1,11	0	0	0	0	0	0	0	0

d. št. dejansko število

i. št. interpretirano število

B	7	10	100	1,43	0	0	0	0	24	34,29	31	44,29	0	0	0	0	0	0	0	0	0	0	0	0	0	0	
C	1	10	100	10	0	0	0	0	0	0	0	0	0	0	0	0	0	0	0	0	0	0	0	0	0	0	
D	8	10	100	1,25	0	0	0	0	3	3,75	42	52,5	0	0	2	2,5	0	0	0	0	1	1,25	0	0	0	0	
E	1	10	100	10	0	0	0	0	0	0	0	0	0	0	0	0	0	0	0	0	0	0	0	0	0	0	
F	8	10	100	1,25	1	1,25	0	0	12	15	20	25	0	0	0	0	0	0	0	0	0	0	0	0	0	0	
B7	A	7	10	100	1,43	0	0	0	0	15	21,43	26	37,14	0	0	3	4,23	0	0	0	0	0	0	1	1,43	0	0
B	1	10	100	10	0	0	0	0	0	0	0	0	0	0	0	0	0	0	0	0	0	0	0	0	0	0	
C	8	10	100	1,25	0	0	0	0	2	2,5	34	42,5	0	0	0	0	0	0	0	0	0	0	0	0	0	0	
D	1	10	100	10	0	0	0	0	0	0	0	0	0	0	0	0	0	0	0	0	0	0	0	0	0	0	
E	9	10	100	1,11	1	1,11	0	0	10	11,11	64	71,11	0	0	0	0	0	0	0	0	0	0	0	0	0	0	
F	1	10	100	10	0	0	0	0	0	0	0	0	0	0	0	0	0	0	0	0	0	0	0	0	0	0	
C1	A	0,5	5	50	20	0	0	0	0	0	0	0	0	0	0	0	0	0	0	0	0	0	0	0	0	0	
B	0,5	5	50	20	0	0	0	0	0	0	0	0	0	0	0	0	0	0	0	0	0	0	0	0	0	0	
C	0,5	5	50	20	0	0	0	0	0	0	0	0	0	0	0	0	0	0	0	0	0	0	0	0	0	0	
D	0,5	5	50	20	0	0	0	0	0	0	0	0	0	0	0	0	0	0	0	0	0	0	0	0	0	0	
E	0,5	5	50	20	0	0	0	0	0	0	0	0	0	0	0	0	0	0	0	0	0	0	0	0	0	0	
C2	A	0,5	5	50	20	0	0	0	0	0	0	0	0	0	0	0	0	0	0	0	0	0	0	0	0	0	
B	0,5	5	50	20	0	0	0	0	0	0	0	0	0	0	0	0	0	0	0	0	0	0	0	0	0	0	
C	0,5	5	50	20	0	0	0	0	0	0	0	0	0	0	0	0	0	0	0	0	0	0	0	0	0	0	
D	0,5	5	50	20	0	0	0	0	0	0	0	0	0	0	0	0	0	0	0	0	0	0	0	0	0	0	
E	0,5	5	50	20	0	0	0	0	0	0	0	0	0	0	0	0	0	0	0	0	0	0	0	0	0	0	
C3	A	0,5	5	50	20	0	0	0	0	0	0	0	0	0	0	0	0	0	0	0	0	0	0	0	0	0	
B	0,5	5	50	20	0	0	0	0	0	0	0	0	0	0	0	0	0	0	0	0	0	0	0	0	0	0	
C	0,5	5	50	20	0	0	0	0	0	0	0	0	0	0	0	0	0	0	0	0	0	0	0	0	0	0	
D	0,5	5	50	20	0	0	0	0	0	0	0	0	0	0	0	0	0	0	0	0	0	0	0	0	0	0	
E	0,5	5	50	20	0	0	0	0	0	0	0	0	0	0	0	0	0	0	0	0	0	0	0	0	0	0	
C4	A	0,5	5	50	20	0	0	0	0	0	0	0	0	0	0	0	0	0	0	0	0	0	0	0	0	0	
B	0,5	5	50	20	0	0	0	0	0	0	0	0	0	0	0	0	0	0	0	0	0	0	0	0	0	0	
C	0,5	5	50	20	0	0	0	0	0	0	0	0	0	0	0	0	0	0	0	0	0	0	0	0	0	0	
D	0,5	5	50	20	0	0	0	0	0	0	0	0	0	0	0	0	0	0	0	0	0	0	0	0	0	0	
E	0,5	5	50	20	0	0	0	0	0	0	0	0	0	0	0	0	0	0	0	0	0	0	0	0	0	0	
C5	A	0,5	5	50	20	0	0	0	0	0	0	0	0	0	0	0	0	0	0	0	0	0	0	0	0	0	
B	0,5	5	50	20	0	0	0	0	0	0	0	0	0	0	0	0	0	0	0	0	0	0	0	0	0	0	
C	0,5	5	50	20	0	0	0	0	0	0	0	3	60	0	0	0	0	0	0	0	0	0	1	20	0	0	
D	0,5	5	50	20	0	0	0	0	0	0	0	0	0	0	0	0	0	0	0	0	0	0	0	0	0	0	
E	0,5	5	50	20	0	0	0	0	0	0	0	0	0	0	0	0	0	0	0	0	0	0	0	0	0	0	
C6	A	0,5	5	50	20	0	0	0	0	0	0	0	0	0	0	0	0	0	0	0	0	0	0	0	0	0	
B	0,5	5	50	20	0	0	0	0	0	0	0	0	0	0	0	0	0	0	0	0	0	0	0	0	0	0	
C	0,5	5	50	20	0	0	0	0	0	0	0	0	0	0	0	0	0	0	0	0	0	0	0	0	0	0	
D	0,5	5	50	20	0	0	0	0	0	0	0	0	0	0	0	0	0	0	0	0	0	0	0	0	0	0	
E	0,5	5	50	20	0	0	0	0	0	0	0	2	40	0	0	0	0	0	0	0	0	0	0	0	0	0	
C7	A	0,5	5	50	20	0	0	0	0	0	0	0	0	0	0	0	0	0	0	0	0	0	0	0	0	0	
B	0,5	5	50	20	0	0	0	0	0	0	0	0	0	0	0	0	0	0	0	0	0	0	0	0	0	0	
C	0,5	5	50	20	0	0	0	0	0	0	0	0	0	0	0	0	0	0	0	0	0	0	0	0	0	0	
D	0,5	5	50	20	0	0	0	0	0	0	0	0	0	0	0	0	0	0	0	0	0	0	0	0	0	0	
E	0,5	5	50	20	0	0	0	0	0	0	0	0	0	0	0	0	0	0	0	0	0	0	0	0	0	0	
C8	A	0,5	5	50	20	0	0	0	0	0	0	0	0	0	0	0	0	0	0	0	0	0	0	0	0	0	

d. št. dejansko število

i. št. interpretirano število

	C	0,5	5	50	20	0	0	0	0	0	0	0	0	0	0	0	0	0	0	0	0	0	0	0	0
	D	0,5	5	50	20	0	0	0	0	0	0	0	0	0	0	0	0	0	0	0	0	0	0	0	0
	E	0,5	5	50	20	0	0	0	0	0	0	0	0	0	0	0	0	0	0	0	0	0	0	0	0
C18	A	0,5	5	50	20	0	0	0	0	0	0	0	0	0	0	0	0	0	0	0	0	0	0	0	0
	B	0,5	5	50	20	0	0	0	0	1	20	0	0	0	0	0	0	0	0	0	0	0	0	0	0
	C	0,5	5	50	20	0	0	0	0	0	0	0	0	0	0	0	0	0	0	0	0	0	0	0	0
	D	0,5	5	50	20	0	0	0	0	0	0	0	0	0	0	0	0	0	0	0	0	0	0	0	0
	E	0,5	5	50	20	0	0	0	0	1	20	0	0	0	0	0	0	0	0	0	0	0	0	0	0
C19	A	0,5	5	50	20	0	0	0	0	0	0	0	0	0	0	0	0	0	0	0	0	0	0	0	0
	B	0,5	5	50	20	0	0	0	0	0	0	0	0	0	0	0	0	0	0	0	0	0	0	0	0
	C	0,5	5	50	20	0	0	0	0	0	0	0	0	0	0	0	0	0	0	0	0	0	0	0	0
	D	0,5	5	50	20	0	0	0	0	0	0	0	0	0	0	0	0	0	0	0	0	0	0	0	0
	E	0,5	5	50	20	0	0	0	0	0	0	0	0	0	0	0	0	0	0	0	0	0	0	0	0
C20	A	0,5	5	50	20	0	0	0	0	1	20	3	60	0	0	0	0	0	0	0	0	0	0	0	0
	B	0,5	5	50	20	0	0	0	0	0	0	0	0	0	0	0	0	0	0	0	0	0	0	0	0
	C	0,5	5	50	20	0	0	0	0	0	0	0	0	0	0	0	0	0	0	0	0	0	0	0	0
	D	0,5	5	50	20	0	0	0	0	1	20	0	0	0	0	0	0	0	0	0	0	0	0	0	0
	E	0,5	5	50	20	0	0	0	0	0	0	0	0	0	0	0	0	0	0	0	0	0	0	0	0
C21	A	0,5	5	50	20	0	0	0	0	0	0	0	0	0	0	0	0	0	0	0	0	0	0	0	0
	B	0,5	5	50	20	0	0	0	0	0	0	0	0	0	0	0	0	0	0	0	0	0	0	0	0
	C	0,5	5	50	20	0	0	0	0	0	0	0	0	0	0	0	0	0	0	0	0	0	0	0	0
	D	0,5	5	50	20	0	0	0	0	0	0	0	0	0	0	0	0	0	0	0	0	0	0	0	0
	E	0,5	5	50	20	0	0	0	0	0	0	0	0	0	0	0	0	0	0	0	0	0	0	0	0
C22	A	0,5	5	50	20	0	0	0	0	0	0	0	0	0	0	0	0	0	0	0	0	0	0	0	0
	B	0,5	5	50	20	0	0	0	0	0	0	0	0	0	0	0	0	0	0	0	0	0	0	0	0
	C	0,5	5	50	20	0	0	0	0	0	0	0	0	0	0	0	0	0	0	0	0	0	0	0	0
	D	0,5	5	50	20	0	0	0	0	0	0	0	0	0	0	0	0	0	0	0	0	0	0	0	0
	E	0,5	5	50	20	0	0	0	0	0	0	0	0	0	0	0	0	0	0	0	0	0	0	0	0
C23	A	0,5	5	50	20	0	0	0	0	0	0	0	0	0	0	0	0	0	0	0	0	0	0	0	0
	B	0,5	5	50	20	0	0	0	0	0	0	0	0	0	0	0	0	0	0	0	0	0	0	0	0
	C	0,5	5	50	20	0	0	0	0	1	20	1	20	0	0	0	0	0	0	0	0	0	0	0	0
	D	0,5	5	50	20	0	0	0	0	0	0	0	0	0	0	0	0	0	0	0	0	0	0	0	0
	E	0,5	5	50	20	0	0	0	0	1	20	0	0	0	0	0	0	0	0	0	0	0	0	0	0
C24	A	0,5	5	50	20	0	0	0	0	0	0	0	0	0	0	0	0	0	0	0	0	0	0	0	0
	B	0,5	5	50	20	0	0	0	0	0	0	0	0	0	0	0	0	0	0	0	0	0	0	0	0
	C	0,5	5	50	20	0	0	0	0	0	0	0	0	0	0	0	0	0	0	0	0	0	0	0	0
	D	0,5	5	50	20	0	0	0	0	1	20	1	20	0	0	0	0	0	0	0	0	0	0	0	0
	E	0,5	5	50	20	0	0	0	0	0	0	0	0	0	0	0	0	0	0	0	0	0	0	0	0
C25	A	0,5	5	50	20	0	0	0	0	0	0	0	0	0	0	0	0	0	0	0	0	0	0	0	0
	B	0,5	5	50	20	0	0	0	0	0	0	0	0	0	0	0	0	0	0	0	0	0	0	0	0
	C	0,5	5	50	20	0	0	0	0	0	0	0	0	0	0	0	0	0	0	0	0	0	0	0	0
	D	0,5	5	50	20	0	0	0	0	0	0	0	0	0	0	0	0	0	0	0	0	0	0	0	0
	E	0,5	5	50	20	0	0	0	0	0	0	0	0	0	0	0	0	0	0	0	0	0	0	0	0
C26	A	0,5	5	50	20	0	0	0	0	0	0	0	0	0	0	0	0	0	0	0	0	0	0	0	0
	B	0,5	5	50	20	0	0	0	0	0	0	0	0	0	0	0	0	0	0	0	0	0	0	0	0
	C	0,5	5	50	20	0	0	0	0	0	0	0	0	0	0	0	0	0	0	0	0	0	0	0	0
	D	0,5	5	50	20	0	0	0	0	0	0	0	0	0	0	0	0	0	0	0	0	0	0	0	0

d. št. dejansko število
i. št. interpretirano število

Zbiralna enota	Vid.	Dol. v m	Stand.	Fakt.	Keramika						Gradbeni mat.		Ožgana glina		Fe		Steklo		Plastika		Pečnica		Žindra		Kost	
					prazg. obd.		rim. obd.		mlaj. obd.		mlaj. obd.		d. št.	i. št.	d. št.	i. št.	d. št.	i. št.	d. št.	i. št.	d. št.	i. št.	d. št.	i. št.	d. št.	i. št.
					d. št.	i. št.	d. št.	i. št.	d. št.	i. št.	d. št.	i. št.														
C	0,5	5	50	20	0	0	0	0	0	0	0	0	0	0	0	0	0	0	0	0	0	0	0	0	0	
D	0,5	5	50	20	0	0	0	0	0	0	0	0	0	0	0	0	0	0	0	0	0	0	0	0	0	
E	0,5	5	50	20	0	0	0	0	0	0	0	0	0	0	0	0	0	0	0	0	0	0	0	0	0	
D1	A	1	10	100	10	0	0	0	0	0	0	0	0	0	0	0	0	0	0	0	0	0	0	0	0	
	B	7	10	100	1,43	0	0	0	0	2	2,89	11	15,71	0	0	0	0	0	0	0	0	0	0	0	0	
D2	A	9	10	100	1,11	0	0	0	0	4	4,44	11	12,22	0	0	1	1,11	0	0	0	0	0	0	0	0	
	B	1	10	100	10	0	0	0	0	0	0	0	0	0	0	0	0	0	0	0	0	0	0	0	0	
D3	A	1	10	100	10	0	0	0	0	0	0	0	0	0	0	0	0	0	0	0	0	0	0	0	0	
	B	8	10	100	1,25	0	0	0	0	0	0	10	12,5	0	0	0	0	0	0	0	0	0	0	0	0	
D4	A	6	10	100	1,67	0	0	0	0	3	5	13	21,67	0	0	2	3,33	0	0	0	0	0	0	0	0	
	B	1	10	100	10	0	0	0	0	0	0	0	0	0	0	0	0	0	0	0	0	0	0	0	0	
E1	A	0,5	5	50	20	0	0	0	0	0	0	0	0	0	0	0	0	0	0	0	0	0	0	0	0	
E2	A	0,5	5	50	20	0	0	0	0	0	0	0	0	0	0	0	0	0	0	0	0	0	0	0	0	
E3	A	0,5	5	50	20	0	0	0	0	0	0	0	0	0	0	0	0	0	0	0	0	0	0	0	0	
E4	A	0,5	5	50	20	0	0	0	0	0	0	0	0	0	0	0	0	0	0	0	0	0	0	0	0	
E5	A	0,5	5	50	20	0	0	0	0	0	0	0	0	0	0	0	0	0	0	0	0	0	0	0	0	
E6	A	0,5	5	50	20	0	0	0	0	0	0	0	0	0	0	0	0	0	0	0	0	0	0	0	0	
Skupaj						12		1		1274		2208		0		42		12		0		9		3		2

d. št. dejansko število

i. št. interpretirano število

- BATOVIĆ, Š. 1975, Odnos Jadranskog primorja prema području jugoistočnih Alpa. – *Arheološki vestnik* 24, 62–127 (1973).
- . 1989, Istraživanje prapovijesti sjeverne Dalmacije od 1984. do 1988. godine. – *Diadora* 11, 5–52.
- BATOVIĆ, Š. in S. KUKOČ 1987, Podvršje / Matkov Brig: Grobni humak iz ranog brončanog doba. – *Arheološki pregled* 27, 61–63.
- BENAC, A. 1979, Prelazna cona. – V: *Praistorija jugoslavenskih zemalja II, Neolit*, 363–472, Sarajevo.
- BENKOVSKY-PIVOVAROVÁ, Z. 1991, *Das mittelbronzezeitliche Gräberfeld von Pitten in Niederösterreich. Ergebnisse der Ausgrabungen des Niederösterreichischen Landesmuseums in den Jahren 1967 bis 1973, Band 3: Ergänzungskatalog. – Mitteilungen der prähistorischen Kommission der Österreichischen Akademie der Wissenschaften* 24, Wien.
- BILL, J. 1976, Beiträge zur Frühbronzezeitforschung in der Schweiz. – *Zeitschrift für Schweizerische Archäologie und Kunstgeschichte* 33/2, 77–93.
- BRATINA, P. 1995, Renče. – *Varstvo spomenikov* 35, 141–143.
- BREA, M. B. in A. CARDARELLI 1997, Le terramare nel tempo. – V: *Le Terramare, La più antica civiltà padana*, 295–378, Milano.
- BRZILLON, M.N. 1971, *La dénomination des objets de pierre taillée: Matériaux pour un vocabulaire préhistoriens de langue française*. – Gallia Préhistoire, 4ème supplément, Paris.
- BRONK RAMSEY, C. 1995, Radiocarbon calibration and analysis of stratigraphy: The OxCal program. – *Radiocarbon* 37(2), 425–430.
- CHORNITZER, V., B. HEBERT in A. PUHM 1996, Bronzezeitliche Siedlungen und Metallindustrie. – V: B. Hebert (ur.), *Die Vielen Jahrtausende Österreichs. 10 Jahre Bodendenkmalpflege am Landeskonservatorat für Steiermark*, Graz.
- CLARK, J. E. in W. J. PARRY 1990, Craft Specialization and Cultural Complexity. – *Research in Economic Anthropology* 12, Greenwich, 289–346.
- COLLINS, M. B. in J. M. FENWICK 1974, Heat Treating of Chert: Methods of Interpretation and their Application. – *Plains Anthropologist* 19, Lincoln, Nebraska, 134–145.
- COSTIN, C. L. 1991, Craft Specialization: Issues in Refining, Documenting, and Explaining the Organization of Production. – *Archaeological Method and Theory* 3, Tucson, 1–56.
- ČOVIĆ, B. 1978, Velika gradina u Varvari – I dio (slojevi eneolitna, ranog i srednjega brončanog doba). – *Glasnik Zemaljskog muzeja Bosne i Hercegovine* 32, 5–175.
- . 1983, Regionalne grupe ranog brončanog doba. – V: *Praistorija jugoslavenskih zemalja IV, Bronzano doba*, 114–190, Sarajevo.
- . 1983a, Prelazna zona. – V: *Praistorija jugoslavenskih zemalja IV, Bronzano doba*, 390–412, Sarajevo.
- DAMIANI, I. 1997, La ceramica appenninica e subappenninica come modelli ed elementi di scambio. – V: *Le Terramare, La più antica civiltà padana*, 621–621, Milano.
- DELLA CASA, Ph. 1996, *Velika Gruda II, Die bronzezeitliche Nekropole Velika Gruda (Opš. Kotor, Montenegro): Fundgruppen der mittleren und späten Bronzezeit zwischen Adria und Dounau*. – Universitätsforschungen zur Prähistorischen Archäologie 33, Bonn.
- DEMARS, P.Y. in P. LAURENT 1989, *Types d'outils lithiques du Paléolithique supérieur en Europe*. – Paris.
- DI BRAIDA, A., A. DI CORRADO, M. DONNER, C. MARZOLI, G. SANTUARI, C. STORTI in U. TECCHIATI 1998, Aspetti della cultura materiale: ceramica e ceramica non vascolare, industria su osso e su corno, manufatti in bronzo e metallurgia, industria litica pasta di vetro o faïence. – V: *Sotćiastel. Un abitato fortificato dell'età del bronzo in Val Badia*, 147–281, San Martin de Tor.
- DIMITRIJEVIĆ, S. 1979, Vučedolska kultura i vučedolski kulturni kompleks. – V: *Praistorija jugoslavenskih zemalja III, Eneolitsko doba*, 267–341, Sarajevo.
- . 1979a, Lasinjska kultura. – V: *Praistorija jugoslavenskih zemalja III, Eneolitsko doba*, 137–181, Sarajevo.
- . 1982, Die Frühe Vinkovci-Kultur und ihre Beziehungen zum Vučedoler Substrat im Lichte der Ausgrabungen in Vinkovci (1977/78). – *Opuscula Archeologica* 7, 7–59
- DJURIĆ, B. in I. PINTÉR 1994, *SK 06, Arja vas – Vransko. Poročilo o ekstenzivnem arheološkem pregledu*, Ljubljana (neobjavljeno poročilo).
- DRECHSLER-BIŽIĆ, R. 1979–80, Nekropola brončanog doba u pećini Bezdanjači kod Vrhovina. – *Vjesnik Arheološkog muzeja u Zagrebu* 12–13, 27–85.
- DULAR, J., B. KRIŽ, D. SVOLJŠAK in S. TECCO-HVALA 1991, Utrjena prazgodovinska naselja v Miren-ski in Temeniški dolini. – *Arheološki vestnik* 42, 65–198.
- DURMAN, A. 1982, Prilog stratificiranju Kevderc-Hrnjevac tipa Retz-Gajarske kulture. – *Opuscula archaeologica* 7, 37–46.
- ECSEDY, I. 1988, Ásatások Szigetcsép-Tangazdaság lelöhelyen II. A korabronzkori település leletei (Excavation at Szigetcsép-Tangazdaság II. The Early Bronze Age Settlement). – *Communicationes Archaeologicae Hungaricae* 1988, Budapest, 5–18.
- FIGLER, A. 1994, Die Fragen der Frühbronzezeit in Nordwest-Transdanubien. – *Zalai Múzeum* 5, Zalaegerszeg, 21–37.
- FORENBAHER, S., Flaked Stone Artifacts from Hardek. – (v tisku).
- FORENBAHER, S. in T. KAISER 1997, Palagruža, jadranski moreplovci i njihova kamena industrija na prijelazu iz bakrenog u brončano doba. – *Opuscula archaeologica* 21, 15–28.
- FURMANEK, V. 1977, Pilinyer Kultur. – *Slovenská Archeológia* 25, Nitra, 251–370.
- GABROVEC, S., 1983, Jugoistočnoalpska regija. – V: *Praistorija jugoslavenskih zemalja IV, Bronzano doba*, 21–96, Sarajevo.

- GAMBARI, F. M. 1997, L'Italia nord-occidentale nell'età del bronzo medio e recente. – V: *Le Terramare, La più antica civiltà padana*, 441-444, Milano.
- GERDOL, R., in G. STACUL 1978, Il castelliere di Ponte S. Quirino presso Cividale. – V: *I castellieri di Nivize, Monte Grisa, Ponte S. Quirino – complessi dell'età del bronzo*, 65-98, Trieste. Atti dei Civici Musei di Storia ed Arte. Monografie di Preistoria 2.
- HAMPL, F., H. KERCHLER in Z. BENKOVSKY-PIVOVAROVÁ 1978-1981, *Das mittelbronzezeitliche Gräberfeld von Pitten in Niederösterreich 1*. – Wien, Mitteilungen der Prähistorischen Kommission 19-20.
- HARDING, A. 1971, The Earliest Glass in Europe. – *Archeologické Rozhledy* 23, Praha, 188-200.
- HAREJ, Z. 1978, Kolišče v Partih pri Igu na Ljubljanskem barju. – *Poročilo o raziskovanju paleolita, neolita in eneolita v Sloveniji* 6, 61-94.
- . 1981-1982, Kolišče v Partih pri Igu na Ljubljanskem barju – Raziskovanja 1978. in 1979. leta. – *Poročilo o raziskovanju paleolita, neolita in eneolita v Sloveniji* 9-10, 31-99.
- . 1987, Kolišče v Partih pri Igu na Ljubljanskem barju – Raziskovanja leta 1981. – *Poročilo o raziskovanju paleolita, neolita in eneolita v Sloveniji* 15, 141-194.
- HEBERT, B. 1995, Baubefunde in der mittelbronzezeitlichen Siedlung von Hörbing bei Deutschlandsberg, Steiermark. – *Fundberichte aus Österreich* 34, Wien, 301-305.
- HEDGES, R.E.M., M.J. HUMM, J. FOREMAN, G.J. VANKLINKEN in C.R. BRONK 1992, Developments in sample combustion to carbon dioxide, and in the Oxford AMS carbon dioxide ion source system. – *Radiocarbon*, 34(3), 306-311.
- HEDGES, R.E.M., I.A. LAW, C.R. BRONK in R.A. HOUSLEY 1989, The Oxford accelerator mass spectrometry facility. Technical developments in routine dating. – *Archaeometry*, 31(2), 99-113.
- HELL, M. 1975, Eine Siedlung der Bronzezeit in Salzburg-Maxglan. – *Archaeologia Austriaca* 57, Wien, 9-20.
- HOCHSTETTER, A. 1980, *Die Hügelgräberbronzezeit in Niederbayern*. – Kallmünz, Materialhefte zur Bayerischen Vorgeschichte A 41.
- HORVÁTH, L. 1994, Adatok Délnyugat-Dunántúl későbronzkorának történetéhez (Angaben zur Geschichte der Spätbronzezeit in SW-Transdanubien). – *Zalai Múzeum* 5, Zalaegerszeg, 219-235.
- HORVAT-ŠAVEL, I. 1988-1989, Bronastodobna naselbina Oloris pri Dolnjem Lakošu. – *Arheološki vestnik* 39-40, 127-145.
- HUNDT, H.-J. 1964, *Katalog Straubing II, Die Funde der Hügelgräberbronzezeit und der Urnenfelderzeit*. – Kallmünz, Materialhefte zur Bayerischen Vorgeschichte 19.
- ILEŠIČ, S. 1964, Osnovne geografske poteze Savinjske Slovenije. – *Geografski obzornik* 11, Ljubljana, 25-27.
- INIZAN, M.-L., H. ROCHE in J. TIXIER 1977, Avantages d'un traitement thermique pour la taille des roches siliceuses. – *Quaternaria* 19, Roma, 1-18.
- . 1992, *Technology of knapped stone*. – Meudon.
- JEVREMOV, B. 1988-1989, Grobovi z začetka kulture žarnih grobišč iz Ptuja. – *Arheološki vestnik* 39-40, 171-180.
- JILKOVÁ, E. 1961, Pilinské pohrebiště Barca II a jeho časové a kulturní horizonty. – *Slovenská Archeológia* 9, Nitra, 69-106.
- KALICZ-SCHREIBER, R. 1991, Die Vermittlungsrolle in süd-nord Richtung der Somogyvár-Vinkovci-Kultur in der frühen Bronzezeit. – *Budapest Régisége* 28, Budapest, 9-43.
- . 1994, Siedlungsfunde und ein Brandgrab der frühbronzezeitlichen Makó-Kultur in Budapest. – *Zalai Múzeum* 5, Zalaegerszeg, 39-59.
- KEMENCZEI, T. 1968, Adatok a Kárpát-medencei halomsíros kultúra vándorlásának kérdéséhez. – *Archaeologiai Értesítő* 95, Budapest, 159-187.
- KOROŠEC, P. 1973, Eneolitik Slovenije. – *Arheološki vestnik* 24, 167-216.
- KOROŠEC, P. in J. KOROŠEC 1969, *Najdbe s koliščarskih naselbin pri Igu na Ljubljanskem barju*. – Ljubljana, Arheološki katalogi Slovenije 3.
- LAH, F. 1958, Vodnogospodarska problematika Celjske kotline. – *Celjski zbornik*, Celje, 256-262.
- LUBŠINA-TUŠEK, M. 1993, Kamnito orodje v severozahodni Sloveniji. – *Ptujski arheološki zbornik*, Ptuj, 31-158.
- MAJNARIĆ-PANDŽIĆ, N. 1988, Prilog poznavanju kasnoga brončanog doba u sjeverozapadnoj Hrvatskoj. – *Arheološki radovi i rasprave* 11, Zagreb, 9-27.
- MAROVIĆ, I. 1984, Sinjska regija u prahistoriji. – V: *Cetinska krajina od prehistorije do dolaska Turaka*, Split, 27-60.
- . 1991, Istraživanja kamenih gomila cetinske kulture u srednjoj Dalmaciji. – *Vjesnik za arheologiju in historiju dalmatinsku* 84, Split, 15-214.
- MAROVIĆ, I. in B. ČOVIĆ 1983, Jadransko-zapadnobalkanska regija, Cetinska kultura. – V: *Praistorija jugoslavenskih zemalja IV, Bronzano doba*, 191-231, Sarajevo.
- MILOŠEVIĆ, A. in B. GOVEDARICA 1986, Otišić, Vlaka – praistorijsko naselje u vrtači I. – *Centar za balkanološka ispitivanja. Godišnjak* 24, knj. 22, Sarajevo, 51-83.
- MINICHREITER, K. 1984, Brončano-dobne nekropole s paljevinskim grobovima grupe Gređani u Slavoniji. – *Arheološka istraživanja u istočnoj Slavoniji i Baranji*, Zagreb, 91-106.
- MORETTI, M. 1978, Nivize (Aidovski grad). – V: *I castellieri di Nivize, Monte Grisa, Ponte S. Quirino – complessi dell'età del bronzo*, Trieste, 11-64. Atti dei Civici Musei di Storia ed Arte. Monografie di Preistoria 2.
- NATEK, M. 1967, Vodno omrežje v Spodnji Savinjski dolini in njeje uporaba za mlinarstvo in žagarstvo. – *Celjski zbornik*, Celje, 143-188.
- . 1998, Savinjska ravan. – V: *Slovenija. Pokrajine in ljudje*, Ljubljana, 166-178.
- NEUGEBAUER, C. in J.-W. NEUGEBAUER 1997, *Franzhausen, das frühbronzezeitliche Gräberfeld I*. – Wien, Fundberichte aus Österreich, Materialhefte A 5.
- NEUGEBAUER, J.-W. 1994, *Bronzezeit in Ostösterreich*. – St. Pölten-Wien.
- NEUGEBAUER-MARESCH, Ch. 1994, Überblick über das Endneolithikum in Unteren Traisental. – *Zalai Múzeum* 5, Zalaegerszeg, 73-83.
- OLIČ, S., A. MALGAJ in I. GRIČAR 1995, *Poročilo o intenzivnem arheološkem pregledu na trasi avtoceste Arja vas – Vransko*. – Celje (neobjavljeno poročilo).
- OSTERWALDER, C. 1971, Die mittlere Bronzezeit im schweizerischen Mittelland und Jura. – Basel, Monographien zur Ur- und Frühgeschichte der Schweiz 19.
- PAHIČ, S. 1972, *Pobrežje*. – Ljubljana, Katalogi in monografije 6.
- PARZINGER, H. 1984, Die Stellung der Ufferrandsiedlungen bei Ljubljana im Äneolithischen und Frühbronzezeitlichen Kultursystem der Mittleren Donauländer. – *Arheološki vestnik* 35, 13-75.
- PETRIČ, N. 1978, Prilozi pretpovijesti Istre. – *Jadranski zbornik* 10, Pula, 439-468.
- PUŠ, I. 1988-1989, Bronastodobna naselbina pri Žlebiču. – *Arheološki vestnik* 39-40, 345-366.

- RAGETH, J. 1975, Der Lago di Ledro im Trentino und seine Beziehungen zu den alpinen und mitteleuropäischen Kulturen. – *Bericht der Römisch-Germanischen Kommission* 55, Mainz am Rhein, 73–259.
- . 1976, Die bronzezeitliche Siedlung auf dem Padnal bei Savognin (Oberhalstein GR). Die Grabungen 1971 und 1972. – *Jahrbuch der Schweizerischen Gesellschaft für Ur- und Frühgeschichte* 59, Basel, 123–179.
- . 1977, Die bronzezeitliche Siedlung auf dem Padnal bei Savognin (Oberhalstein GR). Die Grabungskampagne von 1973. – *Jahrbuch der Schweizerischen Gesellschaft für Ur- und Frühgeschichte* 60, Basel, 43–101.
- . 1978, Die bronzezeitliche Siedlung auf dem Padnal bei Savognin (Oberhalstein GR). Grabung 1974. – *Jahrbuch der Schweizerischen Gesellschaft für Ur- und Frühgeschichte* 61, Basel, 7–63.
- . 1979, Die bronzezeitliche Siedlung auf dem Padnal bei Savognin (Oberhalstein GR). Grabung 1975. – *Jahrbuch der Schweizerischen Gesellschaft für Ur- und Frühgeschichte* 62, Basel, 29–76.
- . 1980, Die bronzezeitliche Siedlung auf dem Padnal bei Savognin (Oberhalstein GR). Die Grabungskampagne 1976. – *Jahrbuch der Schweizerischen Gesellschaft für Ur- und Frühgeschichte* 63, Basel, 21–75.
- . 1981, Die bronzezeitliche Siedlung auf dem Padnal bei Savognin (Oberhalstein GR). Grabung 1977. – *Jahrbuch der Schweizerischen Gesellschaft für Ur- und Frühgeschichte* 64, Basel, 27–71.
- . 1982, Die bronzezeitliche Siedlung auf dem Padnal bei Savognin (Oberhalstein GR). Grabung 1978. – *Jahrbuch der Schweizerischen Gesellschaft für Ur- und Frühgeschichte* 65, Basel, 23–68.
- . 1983, Die bronzezeitliche Siedlung auf dem Padnal bei Savognin (Oberhalstein GR). Grabung 1979. – *Jahrbuch der Schweizerischen Gesellschaft für Ur- und Frühgeschichte* 66, Basel, 105–160.
- RUNNELS, C. N. 1982, Flaked-Stone Artifacts in Greece during the Historical Period. – *Journal of Field Archaeology* 9, Boston, 363–373.
- RUTTKAY, E. 1983, Neue Funde der Kosihy-Čaka/Makó-Gruppe in Niederösterreich. Beitrag zum Übergang vom Endneolithikum zur Frühbronzezeit – *Fundberichte aus Österreich* 21, Wien, 143–156.
- RYE, O. S. 1981, *Pottery technology. Principles and reconstruction*. – Washington, D.C.
- SCHOPPER, F. 1996, Zu Radiocarbon-datierungen mittelbronzezeitlicher bis früheisenzeitlicher (ca. 1600–500 v. Chr.) Funde in Mitteleuropa. – *Acta Archaeologica* 67, Supplementum I, København, 211–218.
- SCHREIBER, R. 1972, A korabronzkor kérései Budapest. Die Probleme der Frühbronzezeit in Budapest. – *Archaeologiai Értesítő* 99, Budapest, 151–166.
- SOKOL, V. 1988–1989, Grob br. 7 kulture žarnih polja iz Moravča kod Sesveta (Zagreb). – *Arheološki vestnik* 39–40, 425–436.
- STRMČNIK–GULIČ, M. 1988–1989, Bronastodobni naselitveni kompleks v Rabelji vasi na Ptujju. – *Arheološki vestnik* 39–40, 147–170.
- STUIVER, M. in P. J. REIMER 1986, A Computer-Program for Radiocarbon Age Calibration. – *Radiocarbon* 28(2B), 1022–1030.
- SVOLJŠAK, D. 1988–1989, Posočje v bronasti dobi. – *Arheološki vestnik* 39–40, 367–386.
- SZABÓ, G. V. 1999, The Bronze Age in County Csongrád. A Historical Outline Made on the Occasion of the Arrangement of the Permanent Archaeological Exhibition. – *Múzeumi Füzetek Csongrád* 2, Csongrád, 90–117.
- ŠIMIĆ, J. 1991, Ranobrončano naselje na lokalitetu »Gradac« u Sarvašu, s naročitim obzirom na analizu keramičkog materijala. – *Osječki zbornik* 21, Osijek, 5–35.
- TASCA, G. 1998, Il Saggio »A«. – V: *Sotciastel. Un abitato fortificato dell'età del bronzo in Val Badia*, 57–78, San Martin de Tor.
- TERŽAN, B. 1984, Das Pohorje – ein Vorgeschichtliches Erzrevir? – *Arheološki vestnik* 34, 1983, 51–84.
- . 1995, Stand und Aufgaben der Forschungen zur Urnenfelderzeit in Jugoslawien. – V: ERBACH, M. (ur.), *Beiträge zur Urnenfelderzeit nördlich und südlich der Alpen: Ergebnisse eines Kolloquiums*. Bonn, 323–372. Monographien des Römisch-Germanischen Zentralmuseums 35.
- TIEFENGRABER, G. (ur.) 2007, *Studien zur Mittel- und Spätbronzezeit am Rande der Südostalpen*. – Bonn, Universitätsforschungen zur Prähistorischen Archäologie 148.
- TIXIER, J. 1974, *Glossary for the Description of Stone Tools with Special Reference to the Epipalaeolithic of the Maghreb*. – Washington, Newsletter of Lithic Technology: Special Publication Number 1.
- URBAN, Th. 1993, *Studien zur mittleren Bronzezeit in Norditalien*. – Universitätsforschungen zur prähistorischen Archäologie 14, Bonn.
- VALIČ, A. 1984, Prazgodovinske grobne in nasebinske najdbe v Kranju. – *Arheološki vestnik* 34, 1983, 129–218.
- VAN HORN, D. M. 1980, Observations Relating to Bronze Age Blade Core Production in the Argolid of Greece. – *Journal of Field Archaeology* 7, Boston, 487–491.
- VELUŠČEK, A. in T. GREIF 1998, Talilnik in livarski kalup z Maharskega prekopa na Ljubljanskem barju. – *Arheološki vestnik* 49, 31–53.
- VINSKI–GASPARINI, K. 1983, Kultura polja sa žarama sa svojim grupama. – V: *Praistorija jugoslavenskih zemalja IV, Bronzani doba*, 547–646, Sarajevo.

